

*Manuale di istruzioni per l'uso e la manutenzione*

**IB 260**

**Made in Italy**



## ARIEGGIATORE

### PREMESSA

La macchina deve essere utilizzata limitatamente allo scopo a cui è stata destinata. Qualsiasi uso diverso da quello dichiarato, non compreso o deducibile dal presente Manuale e dal Manuale del Motore qui accluso, è da considerarsi **NON AMMESSO**. Il mancato rispetto delle istruzioni contenute nel presente Manuale e nel Manuale del Motore esime il costruttore da qualsiasi responsabilità, in particolare per danni di ogni natura generati da uso improprio o non corretto, da negligenze, interpretazioni superficiali o mancato rispetto dei requisiti di sicurezza qui riportati. Farsi spiegare dal rivenditore come utilizzare la macchina nelle migliori condizioni di sicurezza. Eseguire sempre i controlli prescritti, prima di ogni utilizzo della macchina. Per qualsiasi dato non compreso o non deducibile dalle pagine a seguire si raccomanda di consultare direttamente il costruttore.

### 1.USO DEL MANUALE

Il presente Manuale si compone di pagine numerate e degli allegati citati nell'indice. Prima della messa in funzione della macchina l'utilizzatore deve leggere attentamente questo manuale di istruzioni oltre al Manuale del Motore fornito in allegato. L'impiego dell'arieggiatore da parte di più operatori (singolarmente), comporta che ognuno di essi prenda attentamente in esame il Manuale di istruzione ed il Manuale del Motore **prima dell'uso**.

I manuali sopra menzionati sono parte integrante della macchina e dovranno quindi essere conservati integri ed in buono stato, in luogo noto facilmente accessibile, per tutta la vita operativa dell'arieggiatore, anche nel caso di passaggio ad altro utilizzatore. Il loro scopo è fornire le informazioni necessarie all'uso competente e sicuro del prodotto. In caso di deterioramento o più semplicemente per ragioni di approfondimento tecnico ed operativo, si può consultare direttamente il Costruttore. Lo spazio predisposto alla fine del Manuale dell'arieggiatore serve alle eventuali annotazioni di completamento.

## INDICE DEL MANUALE ARIEGGIATORE

1. Uso del Manuale
2. Segnali presenti sulla macchina
3. Dati tecnici dell'arieggiatore
4. Sollevamento e Trasporto
5. Parti principali della macchina
6. Comandi e regolazioni
7. Istruzioni di montaggio stegole
8. Informazioni relative alla sicurezza
  - a) Prescrizioni generali
  - b) Addestramento
  - c) Preparazione
  - d) Uso operativo
  - e) Dopo il lavoro
9. Trasporto della macchina
10. Descrizione dei sistemi di sicurezza e protezione
11. Operazioni da eseguire prima dell'avviamento
12. Avviamento e guida dell'Arieggiatore
13. Consigli utili per l'operazione di taglio
14. Controlli
  - A) regolazione cavi rotore lame
  - B) regolazione cinghia rotore lame
  - C) controllo e sostituzione lame
  - D) freno rotore
15. Manutenzione ed immagazzinamento
16. Pulizia della macchina
17. Soste stagionali
18. Messa fuori servizio e rottamazione
19. Assistenza tecnica
20. Garanzia
21. Marcatura CE

Allegato 1. NOTE

Allegato 2. Dichiarazione di Conformità

## 2. SEGNALI PRESENTI SULLA MACCHINA

Nel seguito del presente Manuale le informazioni rilevanti ai fini della sicurezza sono evidenziate all'interno di appositi riquadri con la scritta **ATTENZIONE**.

### ATTENZIONE

Questa dicitura intende richiamare l'attenzione dell'utilizzatore su zone o movimenti pericolosi. Inoltre viene utilizzata nel caso in cui il mancato rispetto delle istruzioni potrebbe provocare danni alle persone, agli animali e/o alle cose.

I simboli utilizzati come affissioni sulla macchina per segnalare i pericoli durante l'uso e la manutenzione sono i seguenti:

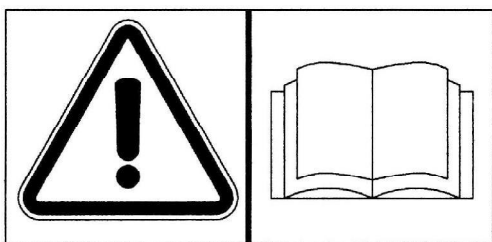

È necessario leggere il manuale di istruzioni fornito in dotazione

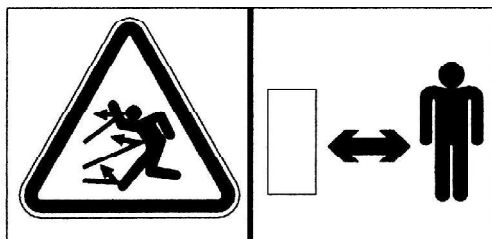

Pericolo di lancio oggetti, mantenere la distanza di sicurezza

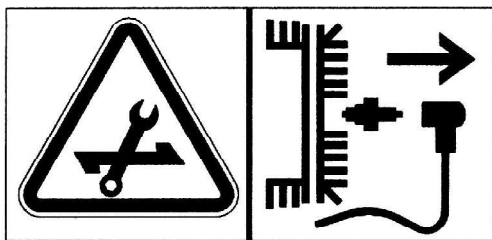

Attenzione. Durante la manutenzione staccare sempre il cavo della candela del motore

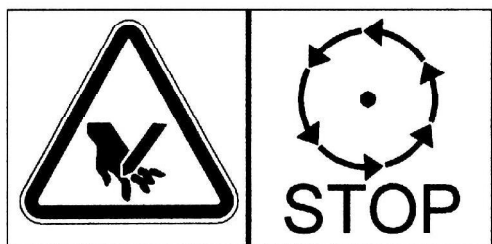

Pericolo di cesoiamento mani. Arrestare il motore.

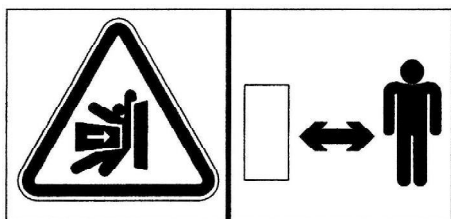

Pericolo di schiacciamento  
Mantenere la distanza di sicurezza

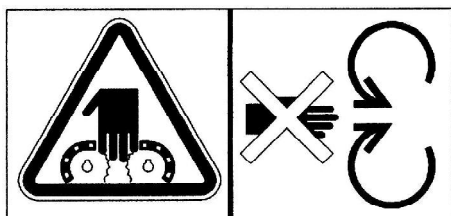

Pericolo di convogliamento all'interno  
di parti rotanti. Non inserire le mani  
negli organi rotanti.

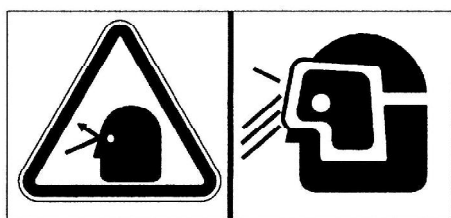

Pericolo di lancio oggetti. Obbligo  
di indossare protezioni sugli occhi

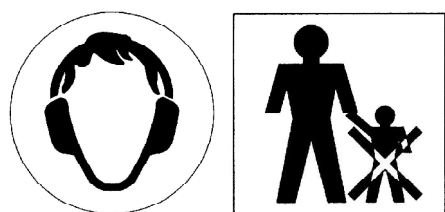

Obbligo di indossare protezioni auricolari  
Vietata la presenza di bambini nel raggio  
di azione della macchina

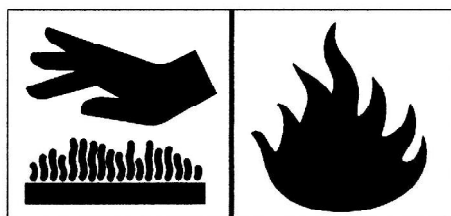

Attenzione parti calde. Pericolo di  
scottature. Rischio di incendio.

È assolutamente necessario riconoscere il significato delle affissioni di pericolo e mantenerne leggibile il messaggio. In caso di deterioramento tali segnali devono essere immediatamente sostituiti impedendo l'uso della macchina finché sprovvista degli stessi. Si raccomanda di rispettare le avvertenze richiamate sulle affissioni. Consultare questa pagina ogni volta che sorgessero dubbi sul loro significato.

### 3. DATI TECNICI DELL'ARIEGGIATORE IB 260

MOTORE :	a benzina
POTENZA MOTORE :	3.6kW
LARGHEZZA DI LAVORO :	50 cm
ALTEZZA DI TAGLIO :	regolabile 20 - 80 mm
SISTEMA DI TAGLIO :	rotore a 48 lame
VELOCITÀ	Manuale a spinta
AVVIAMENTO :	a fune autoavvolgente
MANUBRIO REGOLABILE IN ALTEZZA	
RUOTE :	In gomma Ø 250 Post. Ø 200 Ant.
DIMENSIONI L x W x H (mm):	1420 x 700 x 980
PESO :	74 kg
VALORE DI PRESSIONE ACUSTICA misurato secondo la EN 12733 :	89 dBA
VALORE DI POTENZA ACUSTICA misurato secondo la EN 12733 : LWA	98 dBA
INCERTEZZA	1 dBA
VALORE DI VIBRAZIONI TRASMESSE ALLE STEGOLE ( EN 12 733) AW	5,1 m/sec <sup>2</sup>
INCERTEZZA	2,1 m/sec <sup>2</sup>

#### CONDIZIONI AMBIENTALI

Salvo diversa precisazione all'ordine si intende che la macchina deve essere prevista per funzionare regolarmente nelle condizioni ambientali di cui ai punti seguenti.

Condizioni ambientali diverse da quelle prescritte possono causare rotture meccaniche con conseguenti situazioni di pericolo per le persone.

#### Altitudine

L'altitudine del luogo nel quale la macchina verrà installata non sarà superiore a 1500 m sul livello del mare.

#### Temperatura

Temperatura ambiente minima: -5°C

Temperatura ambiente massima: +50°C

#### Condizioni Atmosferiche

L'equipaggiamento elettrico è in grado di funzionare correttamente in condizioni atmosferiche con umidità relativa non superiore al 50% a temperatura di 40°C e al 90% con temperatura non superiore a 20°C (senza condensa).

ATMOSFERA CON RISCHIO DI ESPLOSIONE E/O INCENDIO

La macchina standard qui descritta non è predisposta per lavorare in ambienti con atmosfera esplosiva o con rischio di incendio.

#### **4. SOLLEVAMENTO E TRASPORTO**

Tutto il materiale viene accuratamente controllato dal costruttore prima della spedizione. L'arieggiatore viene consegnato in una singola gabbia in legno oppure in un singolo cartone con il manubrio smontato.

Al ricevimento della macchina accertarsi che la stessa non abbia subito danni durante il tra-sporto o che l'eventuale imballo non sia stato manomesso con conseguente asportazione di parti dall'interno. Nel caso si riscontrassero danni o parti mancanti avvisare immediatamente il vettore ed il costruttore producendo documentazione fotografica.

Dopo il montaggio del manubrio seguendo le istruzioni riportate al paragrafo 7 del presente manuale, la macchina può essere movimentata sulle proprie ruote .

Il costruttore non risponde di rotture dovute al trasporto della macchina dopo la consegna.

#### **ATTENZIONE**

Durante la movimentazione si deve operare con estrema cautela onde evitare ribaltamenti.

Evitare pendenze elevate onde evitare di perderne il controllo.

Assicurarsi che non vi siano persone esposte in zona pericolosa.

#### **5. PARTI PRINCIPALI DELLA MACCHINA**

La macchina si compone delle seguenti parti principali:

- A** - Leva frizione innesto lame
- B** - Leva comando acceleratore
- C/C1** - Leva regolazione altezza di taglio
- D** - Motore
- E** - Protezione anteriore



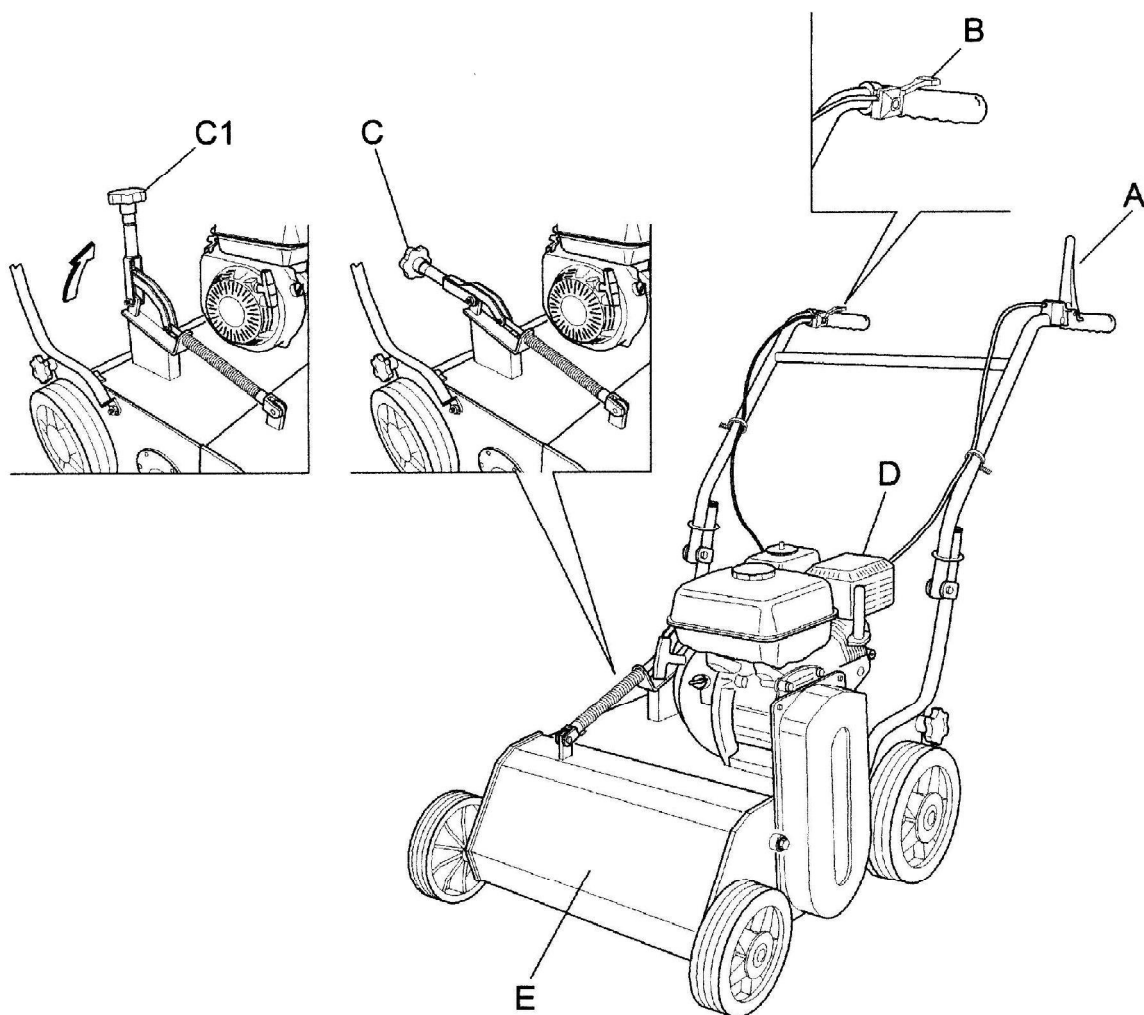

**Fig. 1**

## **6. COMANDI E REGOLAZIONI**

### **A) LEVA FRIZIONE INNESTO LAME**

Serve per innestare e disinnestare la rotazione del rotore porta lame. Abbassare la leva per innestare la frizione e rilasciarla per disinnestare la frizione.

### **B) LEVA COMANDO ACCELERATORE**

Serve per regolare il numero di giri del motore in funzione delle operazioni da eseguire. Quindi al momento dell'accensione la leva verrà posizionata sul minimo mentre durante il lavoro la si posizionerà in base alle esigenze di utilizzo.

### **C) LEVA REGOLAZIONE ALTEZZA DI TAGLIO**

La leva ha due posizioni. Nella posizione C1 solleva la protezione anteriore a cui sono fissate le ruote e consente all'operatore di poter trasferire l'arieggiatore senza che le lame tocchino terra.

Nella posizione C consente di regolare millimetricamente, avvitando o svitando il pomello (Fig. 1 rif C1) l'altezza di taglio delle lame.

### **E) PROTEZIONE ANTERIORE**

La protezione anteriore a cui sono fissate le ruote, determina l'utilizzo dell'arieggiatore in base alla posizione selezionata (Vedi punto C) dalla leva di regolazione altezza taglio.

### **I) INTERRUTTORE DI ACCENSIONE**

Interruttore a due posizioni :

(1) per l'accensione del motore

(0) per lo spegnimento del motore

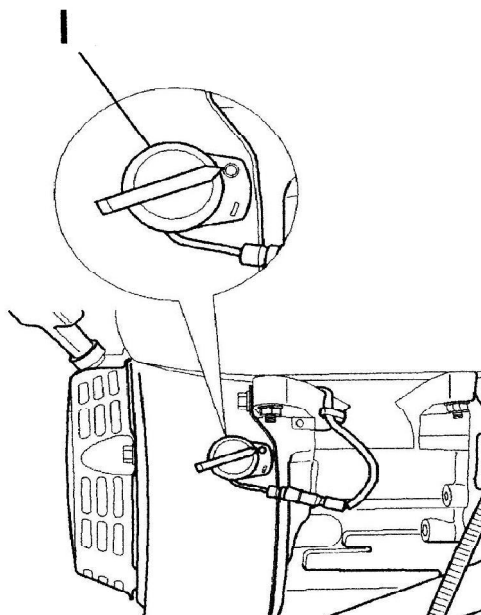

**Fig. 1 bis**

## **7. ISTRUZIONI DI MONTAGGIO STEGOLE**

L'arieggiatore viene consegnato con il manubrio smontato (Fig. 2 rif A). Rimuovere il pannello di legno o cartone (da smaltire correttamente, in accordo alle normative vigenti).

Per il montaggio, procedere poi nel modo seguente :

Sollevare il manubrio (Fig. 2 rif. A) ed inserirlo nel supporto (Fig. 2 rif. F) inserendo gli appositi anelli (Fig. 2 rif. E).

Procedere con l'inserimento delle viti (Fig. 2 rif. B) nel foro presente sul supporto manubrio (Fig. 2 rif. F) Posizionare le rondelle (Fig. 2 rif. C) sulle apposite viti (Fig. 2, rif. B) ed avvitare i dadi (Fig. 2 rif. D) serrandoli saldamente.

Prima dell'avviamento occorre che la macchina sia correttamente montata in ogni sua parte.

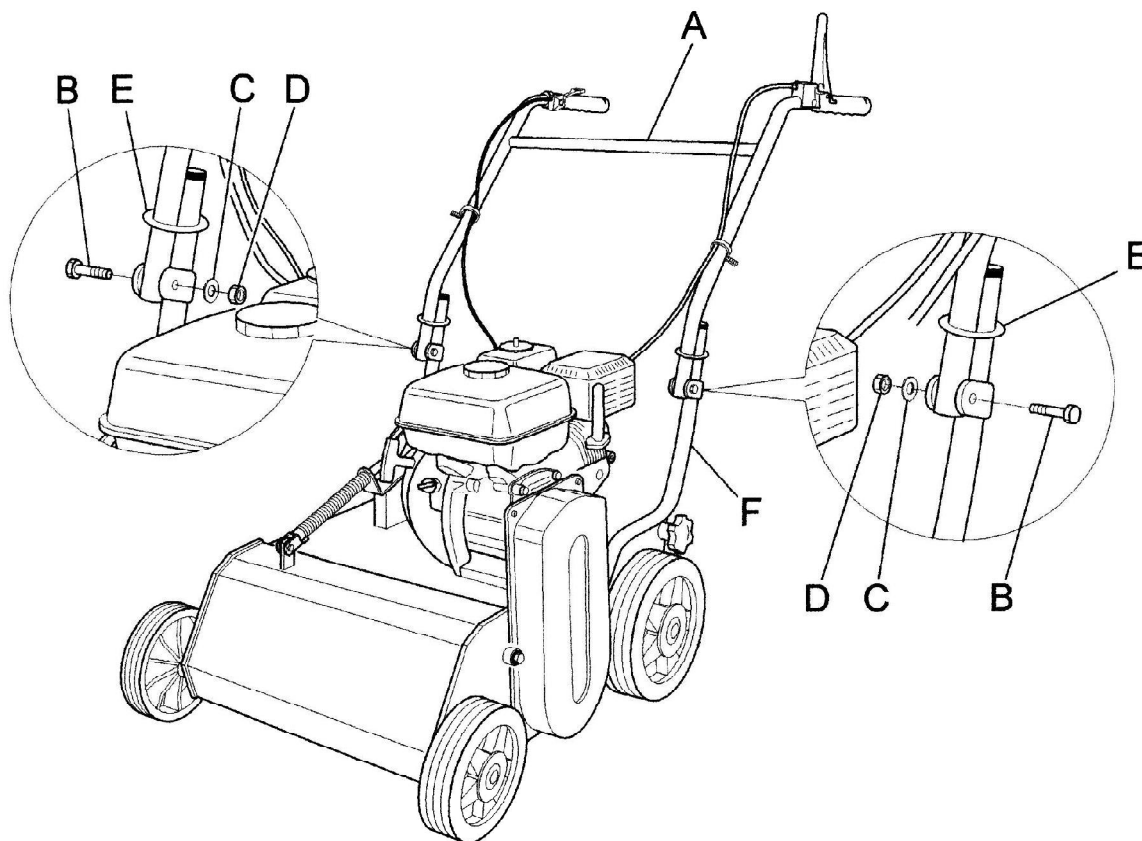

**Fig. 2**

## **8. INFORMAZIONI RELATIVE ALLA SICUREZZA**

Prima di utilizzare l'arieggiatore è indispensabile che l'operatore abbia recepito le avvertenze, i divieti e le descrizioni cautelative riportate nel presente manuale e nel manuale del motore: l'incolumità dell'operatore, di terze persone, di animali e di cose è in strettissima relazione al rispetto delle prescrizioni.

### **A) PRESCRIZIONI GENERALI**

- È vietato impiegare l'arieggiatore per funzioni diverse da quella prevista.
- È vietato salire sull'arieggiatore e/o farsi trasportare.
- È vietato manomettere i dispositivi di sicurezza e di protezione.
- È vietato apportare modifiche per l'adattamento di dispositivi/oggetti non previsti dal fabbricante.
- Le parti elettriche del motore devono sempre rimanere protette.

## **B) ADDESTRAMENTO**

- Leggere il Manuale d'uso ed il manuale del motore prima di utilizzare la macchina.
- L'uso della macchina non è consentito a minori di 16 anni o a persone che non possiedano i requisiti psicofisici necessari.
- Non utilizzare la macchina in vicinanza di altre persone o all'interno di locali chiusi.
- È vietato introdurre le mani, altre parti del corpo e i vestiti nelle parti in movimento.
- È vietato avvicinarsi a parti in movimento.
- Prima di ogni intervento di ispezione o assistenza assicurarsi di aver spento il motore e staccato il filo della candela.

## **C) PREPARAZIONE**

- Curare lo spazio operativo attorno alla macchina che deve essere sgombro da ostacoli ed adeguatamente illuminato.
- Prima di avviare il motore, assicurarsi che non vi siano persone, animali o vetture nelle vicinanze.
- Prima di avviare il motore, assicurarsi che la leva di innesto (frizione di innesto lame (Fig. 1, rif. A) si trovi nella posizione di disinnesto (rilasciata);
- Prima di avviare la macchina controllare che le viti, i mezzi di fissaggio e le protezioni siano al loro posto e che le affissioni siano leggibili.
- Quindi: Assicurarsi che i bulloni di fissaggio delle ruote siano ben avvitati.
- Stringere adeguatamente le viti di fissaggio dei perni porta lame (Fig. 9 rif. A), per evitarne la perdita durante il lavoro. Sostituire le lame se troppo vecchie ed usurate.
- La protezione posteriore deve essere sempre chiusa durante il funzionamento della macchina o aperta solo se l'arieggiatore è dotato dell'apposito cestello (Fig. 3 rif. A e Fig. 4 rif. B)
- All'avviamento del motore controllare la posizione delle leve di comando (vedi paragrafo Comandi e regolazioni).
- Curare l'abbigliamento del personale che opera sulla macchina: indossare un giubbotto con maniche lunghe e ben serrate intorno ai polsi, calzoncini lunghi ed attillati, calzature robuste, cappello o elmetto protettivo. Evitare assolutamente di utilizzare indumenti con parti penzolanti, giacche sbottonate o abiti strappati, slacciati o con chiusure lampo aperte per evitare il rischio di contatto con parti in movimento.
- È obbligatorio indossare gli occhiali di protezione e l'utilizzo di protezioni auricolari. È obbligatorio inoltre indossare guanti protettivi durante il funzionamento e la manutenzione della macchina
- Non accendere e far funzionare l'arieggiatore in ambienti chiusi perché lo scarico del motore contiene ossido di carbonio, che è incolore, inodore e insapore ed estremamente pericoloso.
- Utilizzare la massima cautela nel movimentare i carburanti. Sono infiammabili ed i vapori sono esplosivi :
  - Utilizzare solamente un contenitore approvato
  - Fate attenzione a non togliere i tappi del carburante e a non rabboccare il serbatoio carburante con il motore in moto.
  - Consentite al motore di raffreddarsi prima di fare rifornimento.
  - Non fumate durante tale operazione.
  - Non effettuate mai il rifornimento della macchina all'interno di ambienti chiusi
  - Evitare utilizzare, inoltre, un ampio imbuto per non rovesciare il carburante sul motore e su altre superfici dell'arieggiatore

- In caso venga versato del carburante, non tentate di avviare il motore, ma spostate la macchina lontano dalla zona in cui è stato versato il carburante, prima di avviarla.
  - Dopo aver rifornito il motore di carburante riposizionate ed avvitate a fondo il tappo del serbatoio carburante.
- ” Non depositate l'arieggiatore oppure il contenitore del carburante in interni, dove ci siano fiamme libere

#### D) USO OPERATIVO

- Durante il lavoro , tenete tutti ad una distanza minima di 10 metri dalla macchina.
- Mantenete il motore ben aerato e sgombro da accumuli di materiale ed altri residui, allo scopo di prevenire danni al motore o possibili incendi. **Pulite regolarmente il convogliatore dell'aria di raffreddamento e la lettatura.** Con l'occasione pulite anche il filtro dell'aria
- Guidate con regolarità, evitando partenze, frenate e curve brusche.
- Prestate attenzione a non toccare il silenziatore di scarico quando è caldo
- Durante le retromarce assicuratevi che non vi siano bambini o animali nelle vicinanze. Attenzione a non restare presi nelle parti in movimento della macchina.
- Se lo slittamento della cinghia provoca rumori, odori o riscaldamenti anomali, spegnere immediatamente il motore e controllare la macchina per prevenire incendi e danni alla trasmissione.
- Le lame rotanti sono molto pericolose. State lontani dal coperchio di protezione del rotore, quando le lame sono in movimento. Non consentite ad alcuno di restare davanti alla macchina, o nella sua direzione di marcia.

Quando si lavora in un'area piena di pietre od altri ostacoli, cercate di rimuoverne il maggior numero possibile prima di iniziare a lavorare

#### **ATTENZIONE**

**Pietre od altri oggetti impropri potrebbero venire proiettati verso l'operatore o altre persone nelle vicinanze.  
Mantenersi a distanza di sicurezza da persone, animali o cose.**

- Se il meccanismo di taglio urta accidentalmente un oggetto improprio (ceppo o pietra), occorre spegnere il motore ed operare nel modo seguente:
  - Ispezionare il danno
  - Non tentare la riparazione se non si è competenti
  - Controllare che non vi siano parti allentate
- È vietato utilizzare la macchina se malfunzionante o in avaria: rivolgersi all'assistenza autorizzata.

- È vietato lasciare l'arieggiatore acceso incustodito.
- È vietato trasportare la macchina con il motore in moto. Per il carico della macchina su un veicolo, l'inclinazione delle rampe non deve superare i 15°.

**ATTENZIONE**  
**FATE ATTENZIONE ALLA PENDENZA. Pericolo di sbilanciamento della macchina.**

- Considerato l'uso all'aperto, è consigliabile non utilizzare l'arieggiatore quando piove.
- La zona adiacente allo scarico del motore può arrivare ad una temperatura elevata

**ATTENZIONE**  
**PERICOLO DI USTIONI**

- Non avvicinarsi a corsi d'acqua o precipizi e non attraversare ponti stretti durante il lavoro, per evitare il rischio di cadere.
- Non lavorate su pendenze superiori ai 10°.
- Lavorare su terreno piano, per la massima sicurezza

## **E) DOPO IL LAVORO**

- Prima di allontanarsi dalla macchina, spegnere il motore spostando l'interruttore (Fig.1bis,rif.I) sulla posizione 0.
- Chiudere il rubinetto del carburante (Fig. 5a), per maggiore sicurezza.

## **9.TRASPORTO DELLA MACCHINA**

### **CARICO E SCARICO DA UN VEICOLO**

- Per il trasporto, usare preferibilmente un veicolo con cassone scoperto.
- Scegliere un terreno consistente e pianeggiante.
- Spegnere l'automezzo e bloccare le ruote dello stesso con dei cunei per evitare ogni rischio di spostamento accidentale del veicolo.
- Non posizionarsi davanti alla macchina
- Agganciare saldamente le rampe di carico al pianale dell'automezzo.  
 Utilizzare rampe di carico stabili, con superficie non scivolosa e sufficientemente robuste per sostenere il peso della macchina.  
 L'inclinazione delle rampe non deve superare i 15°.  
 Lunghezza consigliata : almeno 3,5 volte l'altezza da terra del pianale del veicolo

- Larghezza consigliata : da scegliersi in base alla larghezza delle ruote della macchina
- Procedere quindi al carico della macchina, manovrando con cautela.
  - Durante le operazioni di carico e scarico , sulle rampe, evitare di azionare la frizione innesto lame
  - Allineare la slitta anteriore della macchina al centro delle rampe di carico.
  - Fare attenzione quando la macchina passa dalle rampe di carico al pianale dell'automezzo, perchè si verifica uno spostamento del baricentro.
  - A carico avvenuto, bloccare le ruote della macchina con dei cunei e legarla saldamente al pianale dell'automezzo.

## 10. DESCRIZIONE DEI SISTEMI DI SICUREZZA E PROTEZIONE

### ATTENZIONE

I dispositivi di sicurezza non devono mai essere manomessi. Occorre comprenderne la funzione e presidiarne l'efficienza e il corretto funzionamento. In caso di dubbi, problemi o malfunzionamento rivolgersi al rivenditore.

### LEVA DI INNESTO ROTORE LAME

Questa leva nell'atto in cui viene rilasciata causa il disinnesto della trasmissione ad essa collegata, può quindi fungere da dispositivo di sicurezza.

### PROTEZIONE ANTERIORE

È vietato l'utilizzo dell'arieggiatore con la protezione anteriore non fissata correttamente o danneggiata, in quanto questo potrebbe causare la proiezione di oggetti.

### PROTEZIONE POSTERIORE

È vietato utilizzare l'arieggiatore con la protezione posteriore aperta o comunque manomessa, in quanto potrebbe causare la proiezione di oggetti.

L'utilizzo della protezione posteriore aperta (Fig.3 rif.A) è consentito solamente quando il cesto di raccolta è inserito nella apposita sede (Fig.4 rif.B)

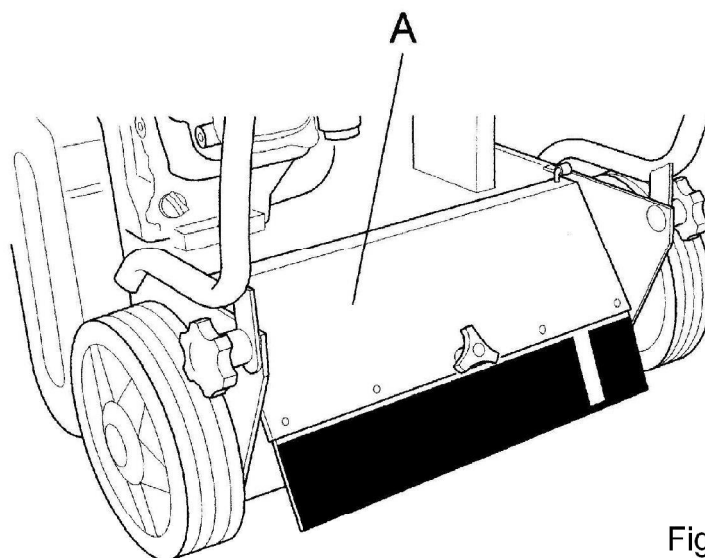

Fig. 3

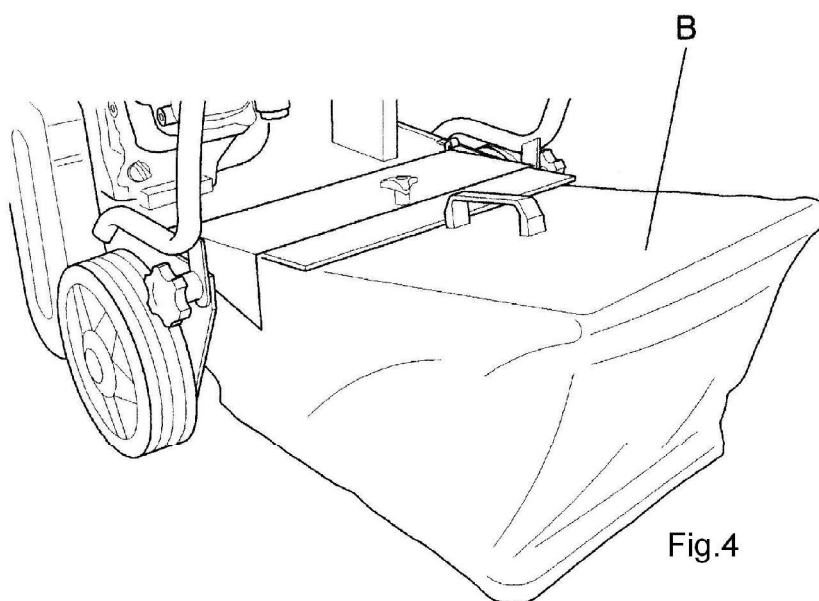

Fig.4

## 11. OPERAZIONI DA ESEGUIRE PRIMA DELL'AVVIAMENTO

Posizionare la pialleggiatore all'aperto su un terreno livellato e sufficientemente compatto. Consultare le istruzioni fornite dal costruttore del motore nel relativo manuale. Attenersi scrupolosamente a quanto indicato per evitare il crearsi di situazioni pericolose per la macchina o per le persone.

Quindi verificare:

- Visivamente lo stato delle lame;
- Il corretto serraggio di tutte le viti e soprattutto di quelle che fissano i perni porta lame.
- Che le protezioni ed i dispositivi di sicurezza siano ben fissati.
- Prima di avviare la pialleggiatore assicurarsi che non vi siano persone nei dintorni.



Durante il funzionamento evitare che persone si avvicinino alla macchina, in particolare i bambini. L'utilizzatore è responsabile dei danni arrecati ai terzi presenti nella zona di lavoro della macchina .

### Raccomandazioni per l'olio

Prima di avviare il motore, verificare il livello dell'olio e rabboccare se necessario, mantenendo il motore in posizione orizzontale. Non riempire eccessivamente.

Si consiglia l'utilizzo di un olio detergente di alta qualità. ( consultare il manuale del motore allegato).

### Raccomandazioni per il carburante

Si consiglia l'utilizzo di benzina verde, pulita e fresca.

## ATTENZIONE

**SI RACCOMANDA COMUNQUE DI CONSULTARE IL MANUALE DEL MOTORE PRIMA DELL'AVVIAMENTO.**

## 12. AVVIAMENTO E GUIDA DELL'ARIEGGIATORE

Quando tutti i preliminari sopra menzionati sono stati completati si può far funzionare la macchina.

Portare il rubinetto della benzina in posizione APERTO ( senso indicato dalla freccia nella figura 5)

Portare la leva dell'aria in posizione CHIUSO per la partenza a motore freddo (senso indicato dalla freccia Fig.5a)

Portare il comando acceleratore in posizione di minimo .

Afferrare la manopola della fune del motore ( Fig. 5b ) e tirarla lentamente fino a sentire una certa resistenza. A questo punto tirare rapidamente la corda per superare la compressione, evitare contraccolpi ed avviare il motore. Se necessario, ripetere la procedura con il comando acceleratore in posizione INTERMEDIA. Una volta avviato il motore, portare il comando acceleratore in posizione MINIMA e portare gradualmente la leva dell'aria in posizione APERTO (Fig. 5a)

Dopo l'utilizzo si consiglia di pulire l'apparecchio (vedi paragrafo Pulizia della macchina)

Fig. 5

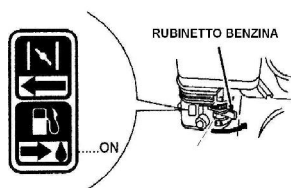

Fig. 5a

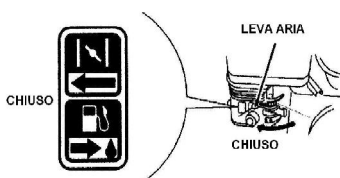
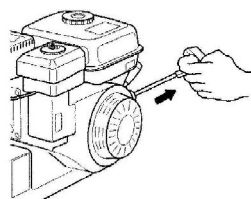

Fig. 5b



## GUIDA DELLA MACCHINA

### ATTENZIONE

Quando si utilizza la macchina per la prima volta, è consigliabile familiarizzare con la stessa, eseguendo le manovre su un terreno pianeggiante e privo di oggetti estranei. Lavorare procedendo in linea retta.

Dopo aver avviato il motore seguendo le istruzioni fornite nel paragrafo precedente:

1. Inserire la frizione comando rotore lame tramite la apposita leva ( Fig. 1, rif. A) dopo aver parzialmente accelerato il motore.
2. Per fare procedere la macchina, spingerla nella direzione desiderata.
3. Per arrestare il movimento delle lame occorre rilasciare la apposita leva ( Fig. 1 rif. A);
4. Per arrestare la macchina, occorre rallentare gradualmente la spinta apportata alla macchina dall'operatore. Quindi spegnere il motore portando l'interruttore su posizione O (Come indicato in figura 1bis, rif. I).
5. Per spostare la macchina a motore spento, occorre portare la leva regolazione altezza taglio (Fig. 1 rif. C-C1) nella posizione C1 e spingere nella direzione desiderata.

### 13. C O N S I G L I U T I L I P E R L O P E R A Z I O N E D I T A G L I O

- 1) Prima di iniziare l'operazione di taglio, occorre leggere attentamente le istruzioni relative alla sicurezza riportate nei paragrafi precedenti.
- 2) Prima di inserire il movimento lame tramite la apposita leva ( Figura 1, rif. A) è necessario che la protezione posteriore ( Fig. 3, rif. A) sia completamente abbassata, o con inserito l'apposito cestello(Fig. 4 rif B), per evitare il pericolo di proiezione oggetti.
- 3) Inserire la frizione lame (Fig. 1 rif. A) solamente dopo aver effettuato le operazioni di avviamento macchina ( vedi paragrafo+AVVIAMENTO+).  
Innestate la frizione lame (Fig. 1, rif. A) in maniera graduale. Infatti un inserimento frizione lame troppo brusco può causare l'arresto del motore

### ATTENZIONE

**USARE LA MASSIMA CAUTELA PERCHE' LE LAME RUOTANO AD UNA VELOCITA' MOLTO ELEVATA**

### 13. CONTROLLI

- Registrare la tensione della cinghia e dei cavi di comando dopo le prime ore di funzionamento per compensare l'allentamento iniziale.
- Fare funzionare brevemente tutti i componenti della macchina, per rilevare rumori e surriscaldamenti anomali.
- Durante il periodo iniziale di rodaggio, evitare un impiego troppo gravoso della macchina, per favorire il corretto assestamento delle parti meccaniche.
- Non trascurare mai la manutenzione al termine del lavoro ed eseguire regolarmente tutti i controlli previsti

#### A) REGOLAZIONE CAVO COMANDO ROTORE LAME (FIG. 6)

Per la regolazione dei cavi porre la macchina su terreno piano, spegnere il motore e scollegare il cavo della candela.

Per consentire il corretto funzionamento della macchina, la leva di comando rotore porta lame deve presentare gioco di 2/3mm. In caso contrario occorre intervenire sull'apposita vite di registro ( Fig.6, rif. B ) , avvitandola o svitandola.

In caso la regolazione tramite registro non risulti sufficiente , è necessario intervenire sulle cinghie. Per questa operazione consultare il paragrafo 14 B CINGHIE ROTORE LAME+ del presente manuale.

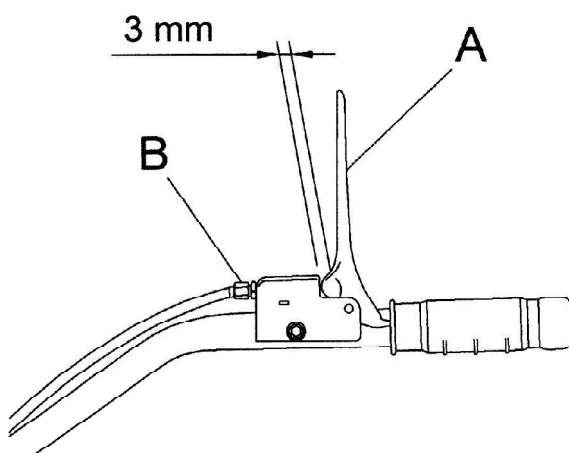
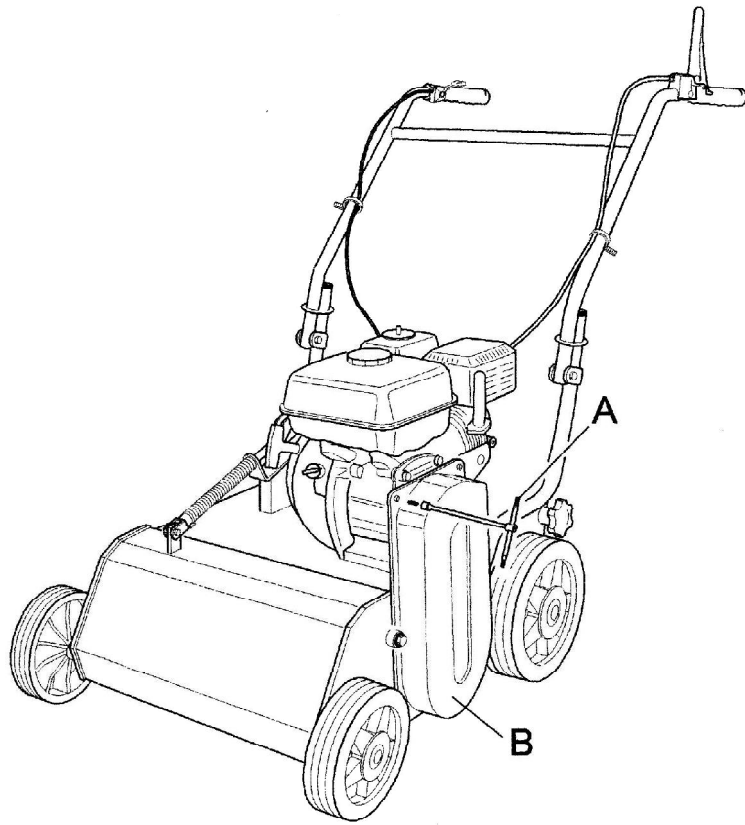

**Fig. 6**

#### B) CINGHIE ROTORE LAME

Per la regolazione delle cinghie porre la macchina su terreno piano, spegnere il motore e scollegare il cavo della candela.

- Rimuovere la protezione in plastica ( Fig. 7 rif.B), svitando e togliendo le viti fissaggio tramite la chiave indicata in figura 7 rif. A.
- In caso le cinghie ( Fig. 8 rif. A) risultino allentate e quindi non svolgano correttamente la funzione di trascinamento della puleggia collegata al rotore lame(Fig. 8 rif. E) , occorre spostare il tenditore ( Fig. 8, rif. D) dal foro inferiore ( foro C ) a quello superiore ( foro B)come indicato nella figura 8.
- In caso questo intervento non fosse sufficiente procedere alla sostituzione di entrambe le cinghie



**Fig. 7**

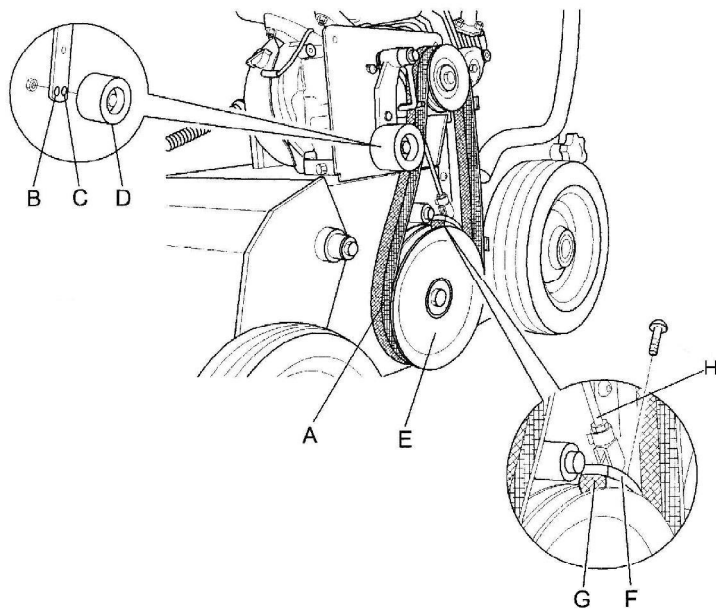

**Fig. 8**

## C) CONTROLLO E SOSTITUZIONE LAME

Verificare sempre le condizioni delle lame, prima di iniziare il lavoro:

- Durante il lavoro, se le lame (Fig. 9, rif. C) colpiscono pietre o ceppi fermarsi subito e verificare che non si siano piegate o spezzate. Se sono difettose è necessario sostituirle.
- Se le lame sono molto usurate, incrinata o piegate, possono spezzarsi e proiettare frammenti all'esterno, con il rischio di gravi incidenti.
- Per la sostituzione e la riparazione delle lame sono necessarie una specifica esperienza ed un'adeguata attrezzatura.
- Usare robusti guanti da lavoro per controllare o sostituire le lame, per non rischiare di ferirsi le mani.
- In linea di principio, a meno che non si tratti solo di 1 o 2 lame, è necessario sostituire tutte le lame contemporaneamente, per evitare l'insorgere di vibrazioni.
- Le lame si usurano più rapidamente lavorando su terreno asciutto e sabbioso. In queste condizioni è necessario sostituirle con maggiore frequenza.
- Si raccomanda di tenere sempre delle lame di ricambio a portata di mano.

**Per smontare le lame, procedere nel modo seguente :**

1. Spegner il motore e scollegare il cavo candela.
2. Aprire il carter posteriore(Fig. 3 rif. A).
3. Controllare le condizioni delle lame(Fig. 9 rif. C).
4. Accertarsi che le lame non siano incrinata, piegate, eccessivamente usurate o spezzate. Se sono nelle condizioni indicate precedentemente descritte sostituirle.
5. Svitare vite (Fig. 9 rif. A)
6. Sfilare perno porta lame(Fig9 rif. B)
7. Sostituire le lame assicurandosi che al montaggio delle nuove vengano reinseriti gli appositi distanziali.

## D) FRENO ROTORE

Il freno rotore (Fig. 8 Rif. F) è collegato al cavo comando rotore porta lame (Fig. 6 Rif. B) Azionando la leva (Fig. 6 Rif. A) il freno viene automaticamente disinserito. Rilasciando la leva il freno si innesta e blocca il rotore.

In caso di non corretto funzionamento intervenire sul tirante (Fig.8 Rif. H) avvitantolo o svitandolo e verificare lo stato dell'elemento frenante (Fig. 8 Rif. G) e se necessario sostituirlo

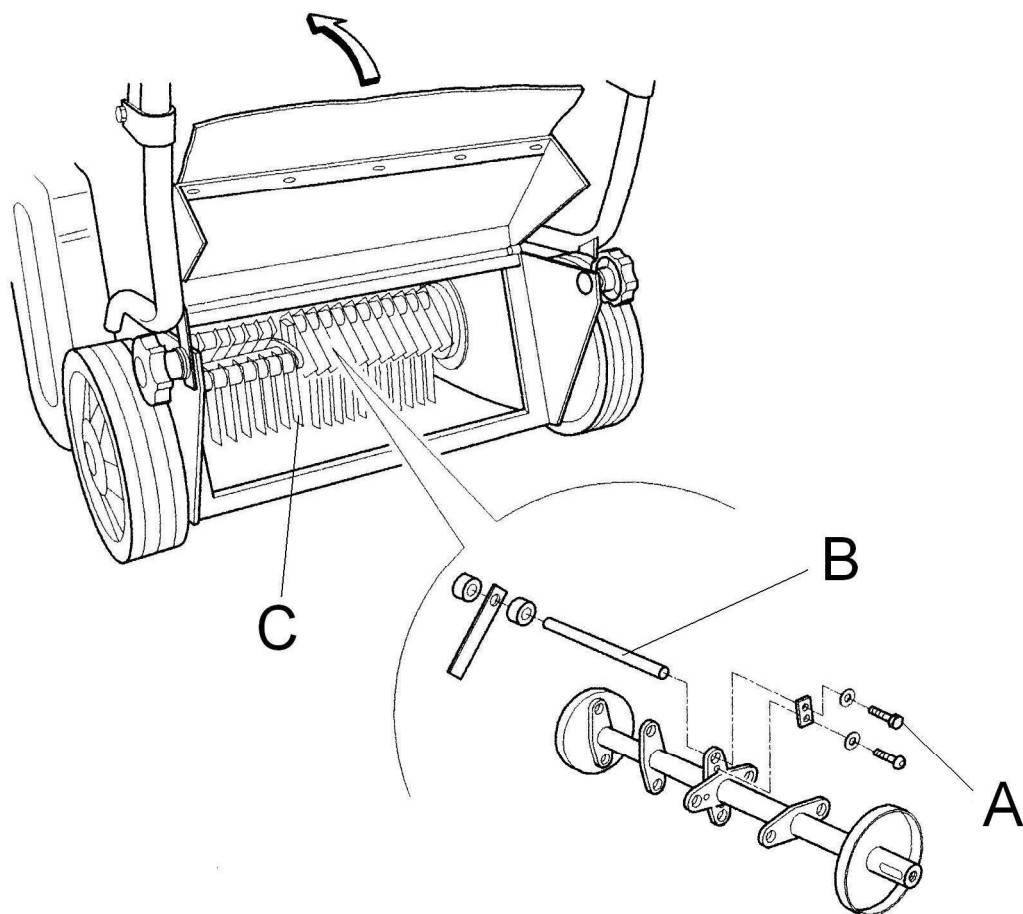

**Fig.9**

## **15. MANUTENZIONE E IMMAGAZZINAMENTO**

- Ogni intervento sulla macchina deve essere eseguito esclusivamente dal personale auto-riizzato.
- Durante i controlli, le regolazioni e la manutenzione della macchina, spegnere sempre il motore.
- Consentirne il raffreddamento prima di ogni ispezione.
- Il carter di protezione della cinghia (Fig. 7 rif.B ) e le protezioni anteriore ( Fig. 1 rif. E) e posteriore(Fig3 rif. A) devono essere sempre correttamente installate ed integre. In caso di danneggiamento, provvedere alla loro riparazione prima che la macchina venga riutilizzata.
- Prestare attenzione affinché le protezioni di tutte le parti rotanti ed in movimento siano sempre installate al loro posto.
- Per maggiore sicurezza, in occasione della sostituzione delle lame, sostituire anche la relativa bulloneria di fissaggio come indicato al paragrafo 14 posizione C .
- Ispezionare i tubi della benzina. Sostituirli se sono danneggiati, o comunque dopo non oltre tre anni, unitamente alle relative fascette di fissaggio. Tubi vecchi possono essere causa di perdite di carburante.
- Controllare e regolare periodicamente frizione rotore lama e acceleratore
- Ricoprite la macchina con un telo, attendendo che il motore ed il silenziatore si siano raffreddati.

- È vietato collocare/abbandonare sull'aireggiatore attrezzi, oggetti estranei e quanto altro di potenzialmente lesivo per la sicurezza delle persone o l'integrità della macchina.
- Conservare la macchina con cura e ben pulita, evitando di abbandonarla all'aperto esposta alle intemperie.
- Dopo l'uso immagazzinare la macchina in modo che non sia raggiungibile dai bambini. Consentite sempre alla macchina di raffreddarsi prima di depositarla.
- Dopo l'uso immagazzinare la macchina in un luogo in cui i vapori del carburante non possano raggiungere una fiamma libera o scintille.
- In caso di prolungati periodi di deposito, vuotare completamente il serbatoio del carburante.

L'uso della macchina non necessita specifica illuminazione.

Si consiglia comunque un livello minimo di luce ambientale (p.es. 200 lux) sufficiente a leggere le affissioni di segnalazione e comunque ad operare senza rischi indotti da scarsa luminosità.

## 16. PULIZIA DELLA MACCHINA

Si procede nell'ordine seguente:

- Spegnere il motore e scollegare il filo della candela;
- Pulire il motore e l'esterno della macchina con uno straccio imbevuto d'olio
- Pulire ogni parte della macchina, specialmente avviamento, filtro aria, silenziatore e carburatore. Si raccomanda di attenersi alle istruzioni indicate sul manuale del motore.
- Pulire l'interno del carter copri-cinghia (Fig. 7, rif. B) con un getto d'aria.
- Per pulire l'interno della protezione anteriore (Fig. 1 rif. E) e del carter posteriore (Fig. 3 rif A), lavare con un getto d'acqua subito dopo il lavoro, finché è ancora umido. Durante il lavaggio coprire accuratamente e proteggere dal getto d'acqua le parti elettriche del motore, il carburatore, il filtro aria e lo scarico del silenziatore per evitare problemi al motore.
- Per pulire la zona delle lame è necessario avvalersi di un attrezzo ausiliario (Bastone di legno).

## 17. SOSTE STAGIONALI

Per preservare l'arieggiatore nei periodi di inattività, procedere come segue:

- Parcheggiate la macchina su un terreno piano , consistente e pulito.
- Scollegate il filo della candela;
- Pulite accuratamente la macchina come indicato al paragrafo ( Pulizia della macchina)
- Verificare il corretto serraggio delle viti e bulloni.
- Ritoccate con vernice le parti eventualmente scoperte durante l'utilizzo.
- Immagazzinate la macchina in ambiente asciutto e pulito.
- Svuotate il serbatoio attenendovi scrupolosamente alle istruzioni fornite nel manuale del motore;
- Lubrificate tutte le parti mobili ed eseguite le riparazioni di cui la macchina dovesse necessitare.

## 18. MESSA FUORI SERVIZIO E ROTTAMAZIONE

Al termine della vita operativa dell'arieggiatore l'utilizzatore dovrà occuparsi dello smantellamento e dell'eliminazione dei materiali componenti la macchina in accordo alle direttive CEE oppure secondo le leggi in vigore nel proprio paese, usando particolari cautele per lo smaltimento dei materiali ambientalmente significativi, quali:

- Parti in plastica
- Parti in gomma
- Cavi elettrici rivestiti
- Motore a benzina
- Parti metalliche
- Sostanze tossiche

## 19. ASSISTENZA TECNICA

La manutenzione ordinaria deve avvenire in accordo alle istruzioni contenute nel presente Manuale. Per tutti i casi non compresi e per ogni genere di assistenza si raccomanda di contattare direttamente il rivenditore facendo riferimento ai dati riportati nella targa di identificazione affissa sulla macchina.

Il corretto riferimento garantisce risposte rapide e precise.

Per avere una consegna sollecita di pezzi di ricambio è necessario che nell'ordine siano sempre indicati i seguenti dati:

- Modello della macchina e numero di matricola
- Descrizione del componente e quantità desiderata

Per ogni genere di assistenza riguardante il motore, si raccomanda di rivolgersi all'assistenza autorizzata dal produttore del motore stesso ( vedi manuale del motore fornito in dotazione)



## 20. GARANZIA

L'arieggiatore è garantito per 12 mesi dalla data dell'acquisto, ( nel limite delle 50 ore a partire dalla data di acquisto, se per uso privato) oppure per 6 mesi (nel limite di 50 ore se per uso commerciale) con l'esclusione del motore per il quale vale la garanzia fornita dal produttore del motore.

Il costruttore sostituirà senza addebito le parti riconosciute difettose. La mano d'opera ed i costi di trasporto necessari saranno a carico dell'acquirente.

Per ogni problema o richiesta di riparazione, contattare il rivenditore. Le richieste di garanzia devono essere inoltrate tramite i rivenditori autorizzati dal costruttore.

Eventuali danni attribuibili al trasporto devono essere comunicati immediatamente al rivenditore .

Per quanto riguarda i materiali non di ns. produzione, con particolare riguardo al motore, occorre attenersi alle regole dei rispettivi costruttori. Quindi, eventuali richieste di riparazione devono essere inoltrate al centro di assistenza specifico e nelle rispettive aree.

Qualora la manutenzione della macchina sia eseguita in modo non conforme alle istruzioni fornite, con ricambi non originali o senza autorizzazione scritta del costruttore, o comunque in modo tale da pre-giudicare l'integrità o modificarne le caratteristiche, il costruttore si ritiene sollevato da qual-siasi responsabilità inerente la sicurezza delle persone e il funzionamento difettoso della macchina.

Ogni intervento di modifica non autorizzato invalida la garanzia definita contrattualmente.

## 21. MARCATURA CE

La targa con la marcatura CE riporta le principali caratteristiche ed i dati per l'identificazione del trinciasarmenti.

- Dati del costruttore
- Modello della macchina
- Numero di matricola
- Anno di costruzione
- Potenza in kW
- Peso in kg

Tali dati non devono assolutamente essere alterati o modificati.

È compito dell'utilizzatore mantenere la targa in buono stato, pulita e leggibile.

La posizione della targhetta CE sulla macchina è indicata nella figura di seguito.

Fig.10 pos A.

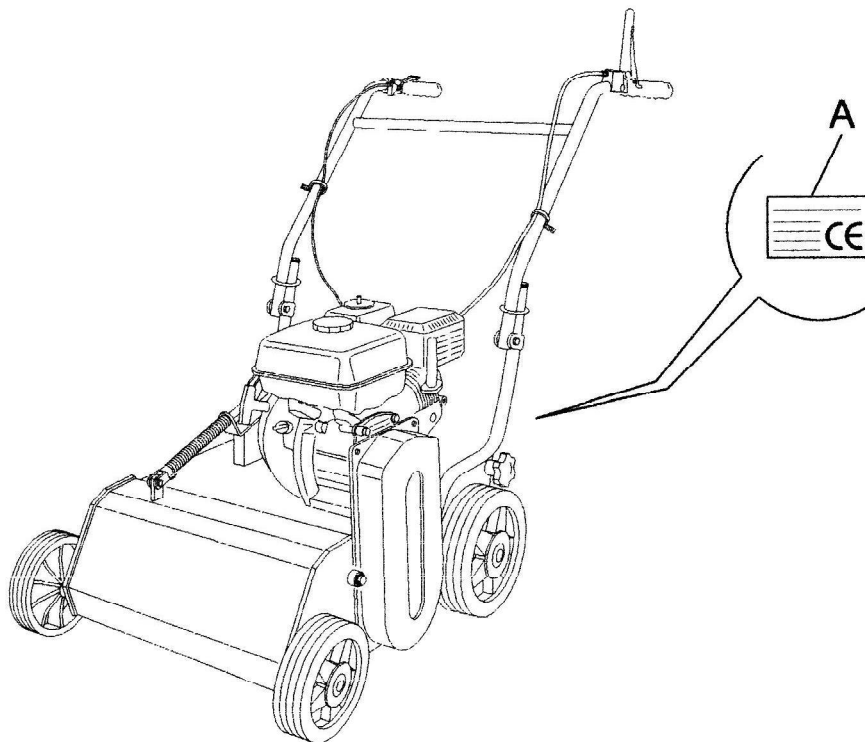

**Fig. 10**



# DICHIARAZIONE DI CONFORMITA' CE

*La sottoscritta ditta costruttrice e depositaria della documentazione*

**IBEA s.r.l.  
VIA MILANO, 15/17  
21049 TRADATE (VA) ITALIA**

*dichiara sotto la propria responsabilità che la macchina nuova*

tipo :	<b>ARIEGGIATORE</b>
modello :	<b>IB 260</b>
potenza del motore:	<b>3,6 kW</b>
matricola Nr :	<b>160001</b>
anno di produzione:	<b>Vedi Targa CE</b>

*descritta come segue:*

Macchina realizzata per la rigenerazione e l'ossigenazione dei prati.

è conforme ai Requisiti Essenziali di Sicurezza e di Salute di cui alle Direttive 2006/42/CE, 2004/108/CE e 2000/14/CE (all. I punto 49 e procedura all. V)

*Norma applicabile : EN 13684.*

Valore misurato (LwA): 96 dB

Valore garantito (LwA): 100 dB

Luogo e data  
Tradate , 19/06/2016

Firma: Ing. Griffini Alberto  
(legale rappresentante)











**IBEA s.r.l.** Via Milano, 15/17 - 21049 Tradate (VA)  
Tel. 0331-1586940 - Fax 0331-1582268

email ITALY : [ibea@ibea.it](mailto:ibea@ibea.it)  
email EXPORT : [export@ibea.it](mailto:export@ibea.it)

**[www.ibea.it](http://www.ibea.it)**



**You Tube**  
Broadcast Yourself™