



IB-300X2 - IB-300X4

IB-390X2 - IB-390X4

IT MANUALE DI ISTRUZIONI

EN USER MANUAL

DE BETRIEBSANLEITUNG



Dispositivo LEVAZOLLE - MANUALE DI ISTRUZIONI

Attenzione: prima di utilizzare la macchina, leggere attentamente il presente libretto_p.12



TURF CUTTER - OPERATOR'S MANUAL

WARNING: read thoroughly the instruction booklet before using this machine_p.29



RASENSCHNITT - GEBRAUCHSANWEISUNG

ACHTUNG: vor Inbetriebnahme des Geräts die Gebrauchsanleitung aufmerksam lesen_p.53



Levazolle mod. IB-300 – IB-390	5
Segnali presenti sulla macchina	6
Parti principali della macchina	7
Dati tecnici	8
Sollevamento e trasporto	9
Informazioni di sicurezza	9
Istruzioni di montaggio stegole ed estremità leva regolazione altezza di taglio	12
Trasporto della macchina	14
Descrizione dei sistemi di sicurezza e protezione	14
Comandi e regolazione	15
Avvimento e guida del turf cutter	16
Guida della macchina	17
Consigli utili per l'operazione di taglio	17
Controlli	18
Manutenzione e immagazzinamento	21
Messa fuori servizio e rottamazione	23
Assistenza tecnica	23
Garanzia	23
Marcatura CE	24
Diagnostica	24
Dichiarazione di conformità	27



LEVAZOLLE MOD. IB-300 – IB-390

PREMESSA

La macchina deve essere utilizzata limitatamente allo scopo a cui è stata destinata, quindi per tagliare strisce di cotica erbosa della larghezza di 30 o 39 cm.

Qualsiasi uso diverso da quello dichiarato, non compreso o deducibile dal presente Manuale e dal Manuale del Motore qui accluso, è da considerarsi "NON AMMESSO".

Il mancato rispetto delle istruzioni contenute nel presente Manuale e nel Manuale del Motore esime il costruttore da qualsiasi responsabilità, in particolare per danni di ogni natura generati da uso improprio o non corretto, da negligenze, interpretazioni superficiali o mancato rispetto dei requisiti di sicurezza qui riportati.

Il rivenditore è tenuto a spiegare all'utente come utilizzare la macchina nelle migliori condizioni di sicurezza.

Eseguire sempre i controlli prescritti, prima di ogni utilizzo della macchina.

Per qualsiasi dato non compreso o non deducibile dalle pagine a seguire si raccomanda di consultare direttamente il costruttore.

USO DEL MANUALE

Il presente Manuale deve sempre accompagnare la macchina affinché sia sempre disponibile la consultazione da parte dell'utilizzatore. Prima della messa in funzione della macchina l'utilizzatore deve leggere attentamente questo manuale di istruzioni oltre al Manuale del Motore fornito in allegato.

L'impiego del levazolle da parte di più operatori (singolarmente), comporta che ognuno di essi prenda attentamente in esame il Manuale di istruzione ed il Manuale del Motore prima dell'uso.

I manuali sopra menzionati sono parte integrante della macchina e dovranno quindi essere conservati integri ed in buono stato, in luogo noto facilmente accessibile, per tutta la vita operativa del tagliazolle, anche nel caso di passaggio ad altro utilizzatore. Il loro scopo è fornire le informazioni necessarie all'uso competente e sicuro del prodotto. In caso di deterioramento o più semplicemente per ragioni di approfondimento tecnico ed operativo, si può consultare direttamente il Costruttore. Lo spazio predisposto alla fine del Manuale del taglia zolle serve alle eventuali annotazioni di completamento.

I simboli utilizzati come affissioni sulla macchina hanno la funzione di segnalare i pericoli durante l'uso e la manutenzione della stessa.

È assolutamente necessario riconoscere il significato delle affissioni di pericolo e mantenerne leggibile il messaggio. In caso di deterioramento tali segnali devono essere immediatamente sostituiti impedendo l'uso della macchina finché sprovvista degli stessi. Si raccomanda di rispettare le avvertenze richiamate sulle affissioni.



ETICHETTA AVVERTENZE GENERALE:

- 1: Leggere il manuale
- 2: Uso di occhiali, caschetto e cuffie
- 3: Uso di stivali anti infortunistica

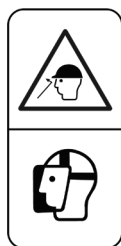

PERICOLO
LANCIO OGGETTI



MANTENERSI A
Distanza



PERICOLO
CESOIAMENTO MANI



ARRESTARE
IL MOTORE



PERICOLO
LANCIO OGGETTI



PROTEGGERE
VISO E OCCHI



DURANTE LA
MANUTENZIONE



STACCARE LA
CANDELA



PERICOLO



VIETATA LA
PRESENZA DI BAMBINI
NEL RAGGIO DI AZIONE
DI LAVORO

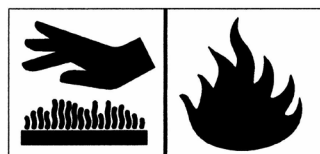

PRESENZA DI PARTI CALDE



RISCHIO
SCOTTATURE E INCENDIO

- A. LEVA FRIZIONE COMANDO LAMA
- B. LEVA COMANDO ACCELERATORE
- C. LEVA FRIZIONE AVANZAMENTO MACCHINA
- D. LEVA SBLOCCO ALTEZZA TAGLIO
- E. LEVA REGOLAZIONE ALTEZZA TAGLIO
- F. MOTORE
- G. CARTER DI PROTEZIONE
- H. LAMA
- I. LEVA SELETORE MARCE
- J. INTERRUETTORE DI ACCENSIONE/SPEGNIMENTO (I/O)



Figura 1

		2WD	4WD		
		DATI TECNICI		MOTORE HONDA GX200 OHV a Benzina	
POTENZA 4,1 Kw					
LARGHEZZA TAGLIO 30 – 39 cm					
PROFONDITA' TAGLIO Regolabile fino a 35 mm					
TRASMISSIONE Meccanica a 2 ruote motrici				Meccanica a 4 ruote motrici	
CAMBIO 2 marce avanti con ingranaggi in bagno d'olio					
AVVIAMENTO A fune auto avvolgente					
MANUBRIO Regolabile 4 posizioni					
PNEUMATICI posteriori GARDEN 4.10/3.50-4					
PNEUMATICI anteriori GARDEN 3.00 – 4				GARDEN 4.10/3.50-4	
DIMENSIONI (L x W x H mm) 800 x 400 x 610					
PESO 75 Kg				80 Kg	
PRESSIONE ACUSTICA (secondo EN ISO 22868: 2021) 86,2 dBA					
POTENZA ACUSTICA (secondo Direttiva 2000/14) (LWA) 97,0 dBA					
VIBRAZIONI (secondo EN ISO 22867: 2021) (AW) 1,8 m/s ²					
CONDIZIONI AMBIENTALI		ALTITUDINE Non superiore a 1500 m s.l.m			
		TEMPERATURA -5 / +50 °C			
		UMIDITA' 50% (a 40°C) – 90% (a 20°C)			

Non adatta ad operare in ambienti con atmosfera esplosiva o a rischio incendio

Tutto il materiale viene accuratamente controllato dal costruttore prima della spedizione. La macchina viene consegnata in un singolo cartone con il manubrio e la parte finale della leva regolazione altezza di taglio smontati.

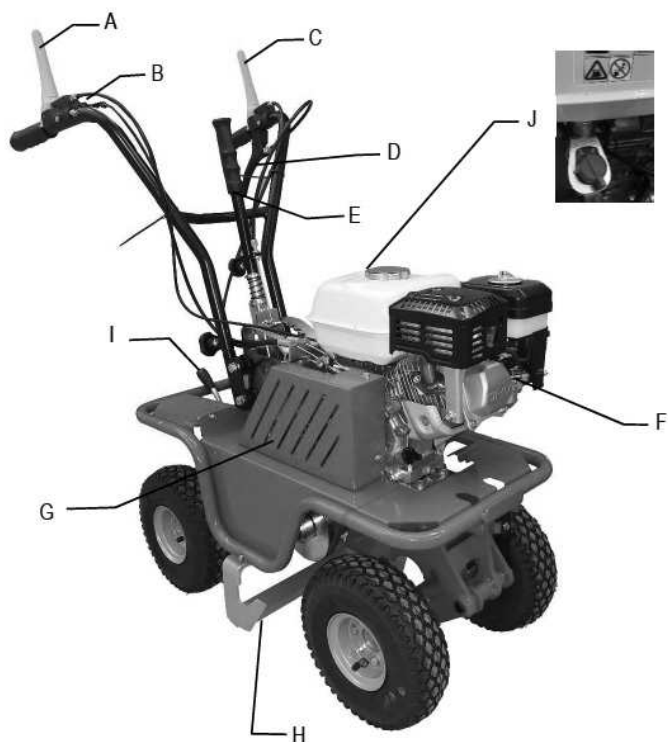
Al ricevimento della macchina accertarsi che la stessa non abbia subito danni durante il trasporto o che l'eventuale imballo non sia stato manomesso con conseguente asportazione di parti dall'interno. Nel caso si riscontrassero danni o parti mancanti avvisare immediatamente il vettore ed il costruttore producendo documentazione fotografica.

Dopo il montaggio del manubrio e dell'estremità leva regolazione altezza di taglio, seguendo le istruzioni riportate sul presente manuale, la macchina può essere movimentata sulle proprie ruote. Il costruttore non risponde di rotture dovute al trasporto della macchina dopo la consegna.

ATTENZIONE

Durante la movimentazione si deve operare con estrema cautela onde evitare ribaltamenti. Evitare pendenze elevate onde evitare di perderne il controllo. Assicurarsi che non vi siano persone esposte in zona pericolosa.

INFORMAZIONI RELATIVE ALLA SICUREZZA

Prima di utilizzare il Levazolle è indispensabile che l'operatore abbia recepito le avvertenze, i divieti e le descrizioni cautelative riportate nel presente manuale e nel manuale del motore: l'incolumità dell'operatore, di terze persone, di animali e di cose è in strettissima relazione al rispetto delle prescrizioni.

PRESCRIZIONI GENERALI

- È vietato impiegare il turf cutter per funzioni diverse da quella prevista.
- È vietato salire sul turf cutter e/o farsi trasportare.
- È vietato manomettere i dispositivi di sicurezza e di protezione.
- È vietato apportare modifiche per l'adattamento di dispositivi/oggetti non previsti dal fabbricante.
- Le parti elettriche del motore devono sempre rimanere protette.

ADDESTRAMENTO

- Leggere il Manuale d'uso ed il manuale del motore prima di utilizzare la macchina.
- L'uso della macchina non è consentito a minori di 16 anni o a persone che non

possiedano i requisiti psicofisici necessari.

- Non utilizzare la macchina in vicinanza di altre persone o all'interno di locali chiusi.
- È vietato introdurre le mani, altre parti del corpo e i vestiti nelle parti in movimento.
- È vietato avvicinarsi a parti in movimento.
- Prima di ogni intervento di ispezione o assistenza assicurarsi di aver spento il motore e staccato il filo della candela.

PREPARAZIONE

- Curare lo spazio operativo attorno alla macchina che deve essere sgombrato da ostacoli ed adeguatamente illuminato.
- Prima di avviare il motore, assicurarsi che non vi siano persone, animali o vetture nelle vicinanze.
- Prima di avviare il motore, assicurarsi che entrambe le leve di innesto si trovino nella posizione di disinnesto (rilasciate); quindi posizionare la leva di selezione marcia sulla posizione di folle.
- Prima di avviare la macchina controllare che le viti, i mezzi di fissaggio e le protezioni siano al loro posto e che le affissioni siano leggibili.

- Quindi, assicurarsi che i bulloni di fissaggio delle ruote siano ben avvitati.

- Stringere adeguatamente dadi e bulloni di fissaggio della lama, per evitarne la perdita durante il lavoro. Sostituire la lama se troppo vecchia ed usurata.

- Il carter di protezione non deve essere rimosso per alcun motivo durante l'uso della macchina.

- All'avviamento del motore controllare la posizione delle varie leve di comando (vedi paragrafo "Comandi e regolazioni").

- Curare l'abbigliamento del personale che opera sulla macchina: indossare un giubbotto con maniche lunghe e ben serrate intorno ai polsi, calzoni lunghi ed attillati, calzature robuste, cappello o elmetto protettivo. Evitare assolutamente di utilizzare indumenti con parti penzolanti, giacche sbottonate o abiti strappati, slacciati o con chiusure lampo aperte per evitare il rischio di contatto con parti in movimento.

- È obbligatorio indossare gli occhiali di protezione e si consiglia l'utilizzo di protezioni auricolari e di guanti protettivi durante il funzionamento.

- Non accendere e far funzionare il turf cutter in ambienti chiusi perché lo scarico del motore contiene ossido di carbonio, che è incolore, inodore e insapore ed estremamente pericoloso.

Utilizzare la massima cautela nel movimentare i carburanti. Sono infiammabili ed i vapori sono esplosivi.

- Utilizzare solamente un contenitore approvato.

- Fate attenzione a non togliere i tappi del carburante e a non rabboccare il serbatoio carburante con il motore in moto.

- Consentite al motore di raffreddarsi prima di fare rifornimento.

- Non fumate durante tale operazione.

- Non effettuate mai il rifornimento della macchina all'interno.

- È bene utilizzare, inoltre, un ampio imbuto per non rovesciare il carburante sul motore e su altre superfici del turf cutter

- In caso venga versato del carburante, non tentate di avviare il motore, ma spostate la macchina lontano dalla zona in

cui è stato versato il carburante, prima di avviarla.

- Dopo aver rifornito il motore di carburante riposizionate ed avvitate a fondo il tappo del serbatoio carburante.

- Non depositate il turf cutter oppure il contenitore del carburante in interni, dove ci siano fiamme libere.

USO OPERATIVO

- Durante il lavoro, tenete tutti ad una distanza minima di 10 metri dalla macchina.

- Mantenete il motore ben aerato e sgombro da accumuli di materiale ed altri residui, allo scopo di prevenire danni al motore o possibili incendi. Pulite regolarmente il convogliatore dell'aria di raffreddamento e l'alettatura. Con l'occasione pulite anche il filtro dell'aria.

- Guidate con regolarità, evitando partenze, frenate e curve brusche.

- Prestate attenzione a non toccare il silenziatore di scarico quando è caldo.

- Durante manovre assicuratevi che non vi siano bambini o animali nelle vicinanze. Attenzione a non restare presi nelle parti in movimento della macchina.

- Se lo slittamento della cinghia provoca rumori, odori o riscaldamenti anomali, spegnere immediatamente il motore e controllare la macchina per prevenire incendi e danni alla trasmissione.

- La lama in movimento è molto pericolosa. Occorre quindi prestare la massima attenzione durante il lavoro. Non aiutate con il piede o con le mani l'affondo della lama nel tappeto erboso e non consentite ad alcuno di restare davanti alla macchina, o nella sua direzione di marcia.

ATTENZIONE

Durante il lavoro, il tappeto erboso e la sua cotica vengono tagliati a strisce. In caso le ruote della macchina dovessero slittare si consiglia di variare l'altezza di taglio tramite l'apposito leva (Fig. 1 Rif.E). Se tale manovra non dovesse risultare sufficiente si consiglia di verificare lo stato del terreno, che se troppo secco richiederà di essere bagnato. In questo caso, la lama incontrerà una minore resistenza ed il lavoro risulterà più agevole.

ATTENZIONE

Quando si lavora in un'area piena di pietre od altri ostacoli, cercate di rimuoverne il maggior numero possibile prima di iniziare il taglio. Quindi lavorate ad un'altezza di taglio maggiore rispetto a quella solita.

ATTENZIONE

Pietre od altri oggetti impropri potrebbero venire proiettati verso l'operatore o altre persone nelle vicinanze.
Mantenersi a distanza di sicurezza da persone, animali e cose.

Se il meccanismo di taglio urta accidentalmente un oggetto improprio (ceppo o pietra), occorre spegnere il motore ed operare nel modo seguente:

- ispezionare il danno.
- non tentare la riparazione se non si è competenti.
- controllare che non vi siano parti allentate
- È vietato utilizzare la macchina se

malfunzionante o in avaria: rivolgersi all'assistenza autorizzata.

- È vietato lasciare il turf cutter acceso incustodito.
- È vietato trasportare la macchina con il motore in moto. Per il carico della macchina su un veicolo, l'inclinazione delle rampe non deve superare i 15°.

ATTENZIONE

FATE ATTENZIONE ALLA PENDENZA - Pericolo di sbilanciamento della macchina

Considerato l'uso all'aperto, è consigliabile non utilizzare il turf cutter quando piove.

- La zona adiacente allo scarico del motore può arrivare ad una temperatura elevata.

ATTENZIONE

PERICOLO DI USTIONI

- Non avvicinarsi a corsi d'acqua o precipizi e non attraversare ponti stretti durante il lavoro, per evitare il rischio di cadere.
- Non lavorate su pendenze.
- In caso di difficoltà o nella necessità di arresto immediato è sufficiente rilasciare le leve di innesto avanzamento macchina e movimento lama e portare la leva cambio sulla posizione di folle.
- Lavorare su terreno piano, per la massima sicurezza ed efficienza di lavoro.

FINE LAVORO

- Prima di allontanarsi dalla macchina, spostare la leva di selezione marcia in folle e spegnere il motore spostando l'interruttore Accensione/ Spegnimento sulla posizione 0.
- Chiudere il rubinetto del carburante (Fig. 5), per maggiore sicurezza.

ISTRUZIONI DI MONTAGGIO STEGOLE ED ESTREMITÀ LEVA REGOLAZIONE ALTEZZA DI TAGLIO

Il turf cutter viene consegnato con le stegole e la parte finale della leva regolazione altezza di taglio smontate. Rimuovere l'imballaggio di cartone (da smaltire correttamente, in accordo alle normative vigenti). Per il montaggio, procedere poi nel modo seguente:

- Sollevare il manubrio ed inserirlo nei supporti indicati bloccandolo nella posizione più comoda per l'operatore.
- Inserire la leva di regolazione altezza di taglio nell'apposito supporto (vedi figura) e fissarla con l'apposita manopola.
- Inserire il capocorda del cavo di sblocco sollevamento altezza di taglio e bloccarlo nell'apposita sede. Inserire il registro del cavo nella sede della leva e registrare la tensione del cavo; bloccare infine il registro col controdato (Fig.2).



Figura 2

LEVA FRIZIONE COMANDO LAMA

Serve per innestare e disinnestare il movimento della lama. Abbassare la leva per innestare la frizione e rilasciarla per disinnestare la frizione.

ATTENZIONE

Indipendentemente dalla posizione della frizione di avanzamento, la lama continua il proprio movimento se il motore è acceso e la frizione comando lama è innestata.

LEVA COMANDO ACCELERATORE

Serve per regolare il numero di giri del motore in funzione delle operazioni da eseguire. Quindi al momento dell'accensione la leva verrà posizionata sul minimo mentre durante il lavoro la si posizionerà in base alle esigenze di utilizzo.

LEVA FRIZIONE AVANZAMENTO MACCHINA

La leva ha due sole posizioni: innesto e disinnesto. Abbassare la leva per innestare la frizione e rilasciarla per disinnestare la frizione. Questa leva aziona automaticamente il freno avanzamento macchina: quando la leva è rilasciata il freno è inserito, quando è innestata il freno è disinserito.

LEVA REGOLAZIONE ALTEZZA DI TAGLIO

Serve per regolare l'altezza di taglio in funzione del terreno su cui si lavora ed allo spessore della cotica erbosa che si intende sollevare. (Fig.1 Rif. E)

CARTER DI PROTEZIONE

Il carter di protezione (Fig. 1, Rif. G) ostacola il contatto con le parti in movimento della macchina. È assolutamente vietato l'utilizzo della macchina sprovvista di carter di protezione.

INTERRUTTORE DI ACCENSIONE

Interruttore a due posizioni (Fig.1 Rif.J):

- "1" per l'accensione del motore.
- "0" per lo spegnimento del motore.

COMANDI E REGOLAZIONI**ATTENZIONE**

Selezionare la posizione di marcia desiderata solamente dopo avere disinnestato la frizione di avanzamento della macchina rilasciando l'apposita leva (Fig. 1, Rif.C).

LEVA SELETTORE MARCE AVANTI 1 – N – 2

Questa leva consente di selezionare la direzione di avanzamento della macchina (Fig.3).



Figura 3



Figura 4

CARICO E SCARICO DA UN VEICOLO

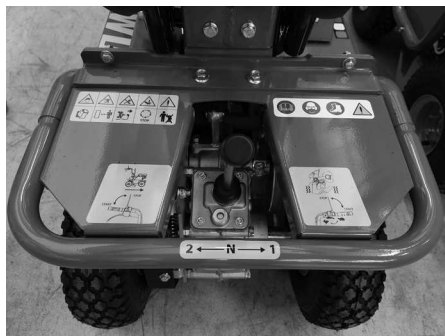
- Per il trasporto, usare preferibilmente un veicolo con cassone scoperto.
- Scegliere un terreno consistente e pianeggiante.
- Spegnerne l'automezzo, innestare la retromarcia, azionare il freno di stazionamento e bloccare le ruote dello stesso con dei cunei per evitare ogni rischio di spostamento accidentale del veicolo.
- Non posizionarsi davanti alla macchina
- Agganciare saldamente le rampe di carico al pianale dell'automezzo.
- Utilizzare rampe di carico stabili, con superficie non scivolosa e sufficientemente robuste per sostenere il peso della macchina.
- L'inclinazione delle rampe non deve superare i 15°.
- Lunghezza consigliata: almeno 3,5 volte l'altezza da terra del pianale del veicolo
- Larghezza consigliata: da scegliersi in base alla larghezza delle ruote della macchina.
- Procedere quindi al carico della macchina, manovrando con cautela. Spostare la leva dell'acceleratore al minimo (Fig. 1, Rif. B), inserire la prima marcia e tramite la leva di avanzamento (Fig.1, Rif. C), innestare la marcia avanti per il carico o lo scarico.

- Durante le operazioni di carico e scarico, sulle rampe, evitare di azionare la frizione comando lama (Fig. 1, Rif. A), la leva comando selezione di marcia (Fig. 1, Rif. H) perché questa operazione sarebbe molto pericolosa.
- Allineare le ruote anteriori della macchina al centro delle rampe di carico.
- Fare attenzione quando la macchina passa dalle rampe di carico al pianale dell'automezzo, perché si verifica uno spostamento del baricentro.
- A carico avvenuto spegnere il motore tramite l'interruttore (Fig. 1, Rif. J), controllare che il freno di stazionamento si sia azionato automaticamente tramite il rilascio della leva di innesto avanzamento macchina (Fig. 1, Rif.C), bloccare le ruote della macchina con dei cunei e legarla saldamente al pianale dell'automezzo.

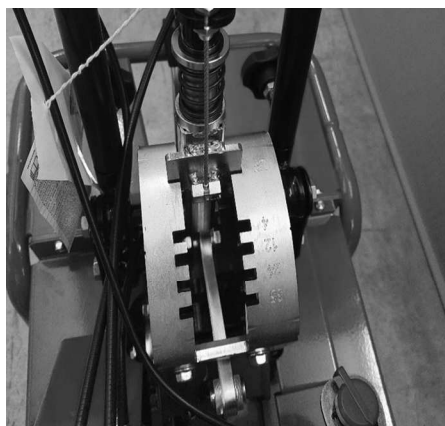
ATTENZIONE

Alzare al massimo la lama del turf cutter, per evitare il rischio di pericolose interferenze con i bordi delle rampe

DESCRIZIONE DEI SISTEMI DI SICUREZZA E PROTEZIONE

ATTENZIONE

I dispositivi di sicurezza non devono mai essere manomessi. Occorre comprenderne la funzione e presidiarne l'efficienza e il corretto funzionamento. In caso di dubbi, problemi o malfunzionamento rivolgersi al rivenditore.

LEVE DI INNESTO AVANZAMENTO MACCHINA E MOVIMENTO LAMA

Entrambe queste leve, nell'attimo in cui vengono rilasciate, causano il disinnesto della trasmissione ad esse collegata. Possono quindi fungere da dispositivi di sicurezza. In caso di difficoltà o di esigenza improvvisa, rilasciare velocemente queste leve, che scatteranno automaticamente nella loro posizione standard (sollevate).



CARTER DI PROTEZIONE

Il carter di protezione (Fig.8, Rif. A) ripara parzialmente dall'eventuale proiezione di oggetti estranei e dal contatto con la lama in movimento. È vietato utilizzare la macchina priva di tale protezione.

OPERAZIONI DA ESEGUIRE PRIMA DELL'AVVIAMENTO

Posizionare il turf cutter all'aperto su un terreno livellato e sufficientemente compatto. Consultare le istruzioni fornite dal costruttore del motore nel relativo manuale. Attenersi scrupolosamente a quanto indicato per evitare il crearsi di situazioni pericolose per la macchina o per le persone.

Quindi verificare:

- visivamente lo stato della lama;
- il corretto serraggio di tutte le viti e soprattutto di quelle che fissano la lama;
- che le protezioni ed i dispositivi di sicurezza siano ben fissati;
- prima di avviare il turf cutter assicurarsi che non vi siano persone nei dintorni;

Durante il funzionamento evitare che persone si avvicinino alla macchina, in particolare i bambini.

L'utilizzatore è responsabile dei danni arrecati ai terzi presenti nella zona di lavoro della macchina.

RACCOMANDAZIONI PER L'OLIO

ATTENZIONE

Le macchine nuove di fabbrica non contengono olio motore.

Il motore viene fornito senza olio. Prima di avviare il motore, inserire l'olio controllarne il livello mantenendo il motore

La protezione può essere rimossa (Fig.8, Rif. B) solamente durante la sostituzione delle cinghie a macchina completamente spenta.

COMANDI E REGOLAZIONI

in posizione orizzontale. Non riempire eccessivamente. Si consiglia l'utilizzo di un olio detergente di alta qualità. (consultare il manuale del motore allegato).

RACCOMANDAZIONI PER IL CARBURANTE

Si consiglia l'utilizzo di benzina verde, pulita e fresca.

ATTENZIONE

Le macchine nuove di fabbrica non contengono olio motore.

Quando tutti i preliminari sopra menzionati sono stati completati si può far funzionare la macchina.

- Portare il rubinetto della benzina in posizione APERTO (senso indicato dalla freccia, Fig.5)
- Portare la leva dell'aria in posizione CHIUSO per la partenza a motore freddo (senso indicato dalla freccia, Fig.5)
- Portare il comando acceleratore in posizione di minimo.

Afferrare la manopola della fune del motore (Fig.6) e tirarla lentamente fino

a sentire una certa resistenza. A questo punto tirare rapidamente la corda per superare la compressione, evitare contraccolpi ed avviare il motore. Se necessario, ripetere la procedura con il comando acceleratore in posizione INTERMEDIA. Una volta avviato il motore, portare il comando acceleratore in posizione MINIMA e portare gradualmente la leva dell'aria in posizione APERTO (Fig.5)

Dopo l'utilizzo si consiglia di pulire l'apparecchio (vedi paragrafo "PULIZIA DELLA MACCHINA").



Figura 5



Figura 6



Figura 7



Figura 8

ATTENZIONE

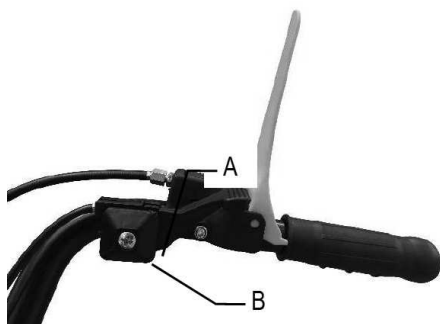
Quando si utilizza la macchina per la prima volta, è consigliabile familiarizzare con la stessa, eseguendo le manovre su un terreno privo di oggetti estranei.

Dopo aver avviato il motore seguendo le istruzioni fornite nel paragrafo precedente:

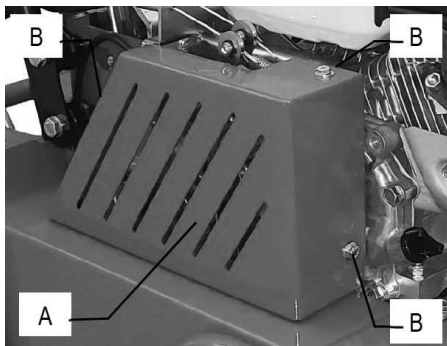
- Spostare quindi la leva comando selezione marcia (Fig.3) sulla posizione 1 o 2.

ATTENZIONE

Se la marcia non è inserita correttamente, si può verificare il disinnesto della stessa. In caso la marcia dovesse faticare ad inserirsi, innestare parzialmente la frizione per un attimo, prima di provare nuovamente ad innestare la marcia.

ATTENZIONE

Scegliere un'altezza di taglio idonea in funzione della condizione del terreno sul quale si lavora.

Inserire la frizione comando lama tramite l'apposita leva (Fig. 1, Rif. A).

- Per fare procedere la macchina, accelerare ulteriormente il motore ed innestare la frizione di avanzamento tramite l'apposita leva (Fig. 1, rif. C).

- Per cambiare la marcia occorre aver preventivamente disinnestato la cinghia di avanzamento e la frizione lama rilasciando le apposite leve (Fig. 1, Rif. C e Fig. 1 Rif. A). Selezionare quindi la marcia desiderata, ed innestare nuovamente la cinghia di avanzamento (Fig.1, Rif.C) per rimettere in movimento la macchina.

- Per arrestare il movimento della lama occorre rilasciare l'apposita leva (Fig. 1 Rif. A);
- Per arrestare l'avanzamento della macchina, occorre rilasciare l'apposita leva (Fig. 1 rif. C); Quindi spegnere il motore portando l'interruttore su posizione (O) come indicato in figura 1, Rif. J).

CONSIGLI UTILI PER L'OPERAZIONE DI TAGLIO

- Prima di iniziare l'operazione di taglio, occorre leggere attentamente le istruzioni relative alla sicurezza riportate nei paragrafi precedenti.

- Si consiglia di regolare inizialmente un'altezza di taglio abbastanza elevata (Fig.4) per abbassarla poi gradualmente a seconda delle condizioni di lavoro.

- Inserite la frizione lama (Fig. 1, Rif. A) solamente dopo aver effettuato le operazioni di avviamento macchina ed inserimento marce.

- Prima di inserire la frizione lama (Fig. 1, Rif. A), spostare gradualmente l'acceleratore (Fig. 1, Rif. B) fino al raggiungimento della velocità desiderata.

ATTENZIONE

Usare la massima cautela, perché la lama si muove a velocità molto elevata.

- Registrare la tensione delle cinghie e dei cavi di comando dopo le prime ore di funzionamento per compensare l'allentamento iniziale.
- Fare funzionare brevemente tutti i componenti della macchina, per rilevare rumori e surriscaldamenti anomali.
- Durante il periodo iniziale di rodaggio, evitare un impiego troppo gravoso della macchina, per favorire il corretto assetto delle parti meccaniche.
- Non trascurare mai la manutenzione al termine del lavoro ed eseguire regolarmente tutti i controlli previsti.

CONTROLLO PRESSIONE PNEUMATICI (max 1,8 bar – 0,18 MPa – 26 psi)

Controllare con regolarità la pressione di gonfiaggio dei pneumatici. Se le ruote non sono gonfiate alla medesima pressione, la macchina tende a deviare lateralmente durante la marcia.

REGOLAZIONE CAVI DI COMANDO

Per la regolazione dei cavi porre la macchina su terreno piano, spegnere il motore e scollegare il cavo della candela.

CAVO COMANDO LAMA

Verificare che non si sia formato alcun gioco tra l'estremità superiore del cavo ed il registro di regolazione. In caso si sia formato del gioco oppure il cavo si sia allungato, ripristinare la situazione ottimale, agendo sull'apposito registro (Fig. 7 Rif. A). In caso la regolazione tramite registro non risulti sufficiente, è necessario intervenire sulle cinghie e quindi sul fissaggio del motore. Per questa operazione consultare il paragrafo "SOSTITUZIONE E REGOLAZIONE CINGHIE" del presente sul manuale.

CAVO COMANDO AVANZAMENTO

Verificare che non si sia formato alcun gioco tra l'estremità superiore del cavo ed il registro di regolazione. In caso si sia formato del gioco oppure il cavo si sia allungato, ripristinare la situa-

zione ottimale, agendo sull'apposito registro (Fig. 7 Rif. A).

In caso la regolazione tramite registro non risulti sufficiente, è necessario intervenire sulle cinghie e quindi sul fissaggio del motore. Per questa operazione consultare il paragrafo "SOSTITUZIONE E REGOLAZIONE CINGHIE" del presente manuale.

SOSTITUZIONE E REGOLAZIONE CINGHIE

Prima di effettuare qualsiasi intervento sulla macchina occorre aver spento il motore e staccato il filo della candela. In caso di usura o rottura di una cinghia, occorre effettuare la sostituzione della stessa procedendo come segue:

CINGHIA LAMA

- Rimuovere la protezione in metallo (Fig.8 Rif. A), svitando e togliendo le viti (Fig.8 Rif. B)
- Smontare la biella (Fig.10 Rif. B), rimuovendo il dado ed allentando la vite che la fissano al braccio (Fig.10 Rif. A)
- Una volta che la biella risulti smontata, si può sfilare la cinghia (Fig.10 Rif. C) facendo manualmente ruotare in senso anti-orario la relativa puleggia inferiore (Fig.10 Rif. E).
- Per il montaggio occorre naturalmente procedere nell'ordine inverso.
- A questo punto occorre verificare il corretto posizionamento della cinghia agendo sulla relativa leva comando lame. Nel momento in cui questa viene abbassata e la cinghia si trova in massima tensione, la distanza tra questa ed i relativi guida cinghia (Fig.10 Rif. D) deve risultare di circa 2 mm.
- Quindi verificare il corretto funzionamento della cinghia tirando leggermente la fune dell'auto avvolgente di accensione, a motore completamente spento e con il cavo candela scollegato. Affinché il funzionamento sia corretto occorre che si verifichi la rotazione della puleggia sul motore ma non l'innesto della cinghia.
- In caso la cinghia si innestasse occorre

spostare leggermente il motore verso la parte posteriore della macchina (direzione manubrio) sino a quando la cinghia risulti nella sua posizione ottimale.

CINGHIA AVANZAMENTO MACCHINA

Smontare la cinghia comando lame seguendo le istruzioni fornite nel paragrafo precedente.

- Smontare la lama (Fig.9 Rif. A) seguendo le istruzioni fornite nel paragrafo "SMONTAGGIO E SOSTITUZIONE LAMA".

- Quindi, sfilare la cinghia avanzamento macchina dalla sua puleggia inferiore facendo ruotare la cinghia stessa in senso antiorario (Fig.9 Rif. B)

- Per il montaggio occorre naturalmente procedere nell'ordine inverso.

- A questo punto occorre verificare il corretto posizionamento e funzionamento della cinghia agendo sulla relativa leva comando avanzamento macchina. Nel momento in cui questa viene abbassata e la cinghia è in massima tensione, la distanza tra questa ed i relativi guida cinghia (Fig.9 Rif. C) deve risultare di circa 2 mm.

- Quindi verificare il corretto funzionamento della cinghia tirando leggermente la fune dell'auto avvolgente di accensione, a motore completamente spento e con il cavo candela scollegato. Affinché il funzionamento sia corretto occorre che si verifichi la rotazione della puleggia sul motore ma non l'innesto della cinghia.

- In caso si innestasse la cinghia occorre spostare leggermente il motore verso la parte posteriore della macchina (direzione manubrio) sino a quando la cinghia risulti nella sua posizione ottimale.

CINGHIA TRASMISSIONE TRAZIONE 4WD

In caso di necessità di sostituzione della cinghia di trasmissione 4WD (Fig.11), si consiglia di smontare i telaietti carrozzeria e le 2 ruote di sinistra per accedere più agevolmente alla cinghia. È possibile sostituire la cinghia anche con questi componenti montati, ma la cinghia risulterà più di difficile accesso.



Figura 9



Figura 10

Per la sostituzione è invece necessario rimuovere i carter di protezione pulegge, mettendo la lama prima alla profondità 35 (Fig.4).

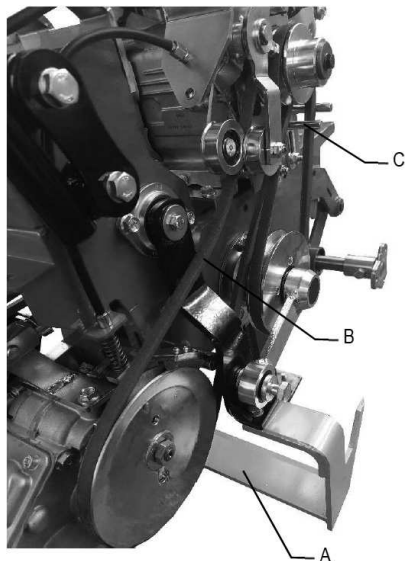
- Liberare la cinghia dalla puleggia A per alleggerire la tensione.
- Liberare la cinghia del galoppino B
- Togliere la cinghia usurata liberandola dalle rimanenti pulegge.
- Per montare quella nuova tenere ben presente il percorso sulle pulegge: iniziare inserendo la cinghia nelle pulegge delle

ruote C e F, appoggiare il dorso sulle pulegge piane D ed E, inserire la cinghia nella sede della puleggia G. a questo punto occorre mettere in trazione la molla del galoppino B ed inserire la cinghia nella sede della sua puleggia.

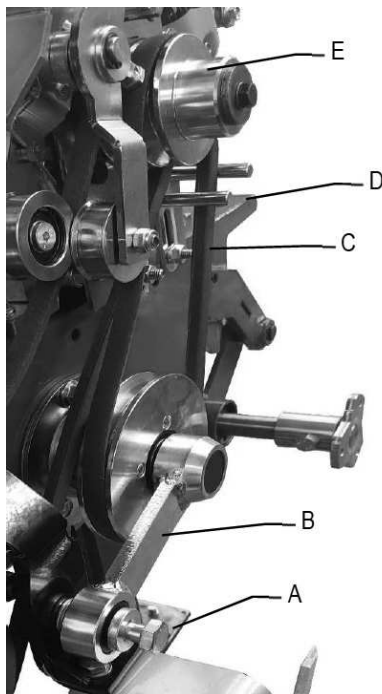
- Appoggiare infine il dorso della cinghia sulla puleggia piana A
- Far girare le ruote a folle per un paio di giri per allineare la cinghia alle sedi ed adattarla.



Figura 11

CONTROLLO FRENO AVANZAMENTO

Il freno (Fig.12 Rif. A) è collegato alla leva di avanzamento della macchina (Fig. 1 Rif. C). Quando la leva avanzamento è rilasciata ed il freno innestato verificare che vi sia gioco di 2 o 3 mm tra il registro ed il cavo di azionamento del freno (Fig.12 Rif. B e C).

ATTENZIONE

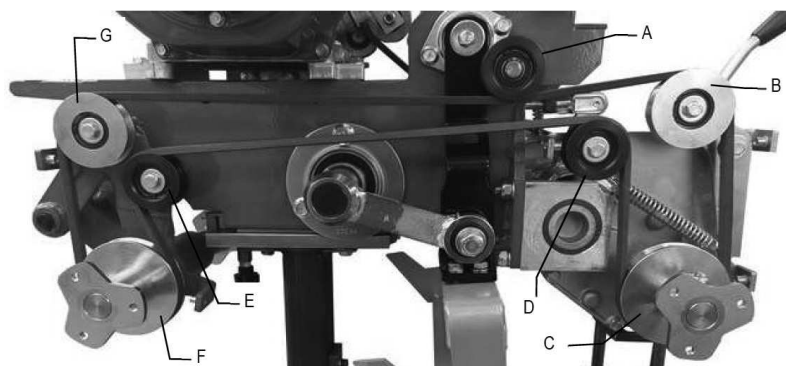
Nel caso non vi dovesse essere gioco ripristinarlo immediatamente in quanto il freno non svolgerebbe la funzione di arresto macchina, una volta rilasciata la leva di avanzamento. Verificare che la parte del freno direttamente a contatto della puleggia (Fig. 12 Rif. A) non sia consumata, se così fosse sostituirla.



Figura 12

CONTROLLO E SOSTITUZIONE LAMA

Verificare sempre le condizioni della lama, prima di iniziare il lavoro. Non dimenticate di spegnere il motore!

- Durante il lavoro, se la lama (Fig.1, Rif. H) colpisce pietre o ceppi fermarsi subito e verificare che non si sia piegata o spezzata. Se risulta difettosa è necessario sostituirla.
- Se la lama è molto usurata, incrinata o piegata, può spezzarsi e proiettare frammenti all'esterno, con il rischio di gravi incidenti.
- Usare robusti guanti da lavoro per controllare o sostituire la lama, per non rischiare di ferirsi le mani.
- I bulloni di fissaggio della lama ed i relativi dadi sono anch'essi soggetti ad usura. Sostituirli sempre assieme alla lama, utilizzando bulloneria del medesimo tipo e resistenza.

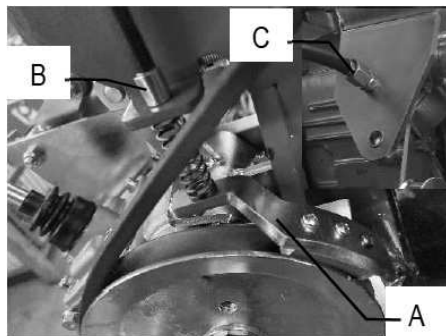
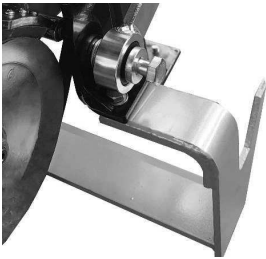

Fig. 13

Ogni intervento sulla macchina deve essere eseguito esclusivamente dal personale autorizzato.

- Durante i controlli, le regolazioni e la manutenzione della macchina, spegnere sempre il motore.
- Consentirne il raffreddamento prima di ogni ispezione.
- Il carter di protezione (Fig. 1 Rif. G) deve essere sempre correttamente installato ed integro. In caso di danneggiamento, provvedere alla sua riparazione prima che la macchina venga riutilizzata.
- Prestare attenzione affinché le protezioni di tutte le parti in movimento siano sempre installate al loro posto.
- Per maggiore sicurezza, in occasione della sostituzione della lama, sostituire anche la relativa bulloneria di fissaggio come indicato al paragrafo "CONTROLLO E SOSTITUZIONE LAMA".
- Ispezionare i tubi della benzina. Sostituirli

• La lama si usura più rapidamente lavorando su terreno asciutto e sabbioso. In queste condizioni è necessario sostituirla con maggiore frequenza.

Per smontare la lama, procedere nel modo seguente:

- Spegnere il motore e scollegare il cavo candela.
- Regolare l'altezza di taglio alla massima altezza.
- Controllare le condizioni della lama.
- Accertarsi che la lama non sia incrinata, piegata, eccessivamente usurata o spezzata.

Per sostituire la lama smontate le bielle dal braccio lama.

- Svitare i bulloni che tengono la lama e sostituire anche quelli.
- Montare la lama nuova con nuovi bulloni e rimontare le bielle.

MANUTENZIONE ED IMMAGAZZINAMENTO

se sono danneggiati, o comunque dopo non oltre tre anni, unitamente alle relative fascette di fissaggio.

Tubi vecchi possono essere causa di perdite di carburante.

- Controllare e regolare periodicamente frizione avanzamento, frizione lama, acceleratore.
- Ricoprite la macchina con un telo, attendendo che il motore ed il silenziatore si siano raffreddati.
- È vietato collocare/abbandonare sul taglia zolle attrezzi, oggetti estranei e quant'altro di potenzialmente lesivo per la sicurezza delle persone o l'integrità della macchina.
- Conservare la macchina con cura e ben pulita, evitando di abbandonarla all'aperto esposta alle intemperie.
- Dopo l'uso immagazzinare la macchina in modo che non sia raggiungibile dai bambini. Consentite sempre alla macchina di raffreddarsi prima di depositarla.
- Dopo l'uso immagazzinare la macchina in un luogo in cui i vapori del carburante non possano raggiungere una fiamma libera o scintille.

- In caso di prolungati periodi di deposito, vuotare completamente il serbatoio del carburante.

L'uso della macchina non necessita specifica illuminazione, si consiglia comunque un livello minimo di luce ambientale (p.es. 200 lux) sufficiente a leggere le affissioni di segnalazione e comunque ad operare senza rischi indotti da scarsa luminosità.

CONTROLLO E SOSTITUZIONE OLIO TRASMISSIONE.

La quantità contenuta nella trasmissione è di 0,5 litri - olio SAE 90.

La sostituzione dell'olio deve avvenire dopo le prime 20 ore di funzionamento e successivamente ogni 100 ore di lavoro. Togliere quindi il tappo di svuotamento (Fig.14 Rif. B) e lasciare scolare tutto l'olio. Dopo aver reinstallato il tappo di svuotamento, rifornire la trasmissione dal tappo di riempimento (Fig.14 Rif. A) Chiudere accuratamente il tappo per evitare trafileggi di olio.



Figura 14

PULIZIA DELLA MACCHINA

Si procede nell'ordine seguente:

- Spegnerne il motore e scollegare il filo della candela;
- Pulire il motore e l'esterno della macchina con uno straccio imbevuto d'olio
- Pulire ogni parte della macchina, specialmente avviamento, filtro aria, silenziatore e carburatore. Si raccomanda di attenersi alle istruzioni indicate sul manuale del motore.
- Pulire l'interno del carter copricinghia (Fig. 1, Rif. G) con un getto d'aria.
- Per pulire la lama (Fig. 1 Rif. H), lavare con un getto d'acqua subito dopo il lavoro, finché è ancora umido
- Durante il lavaggio coprire accuratamente e proteggere dal getto d'acqua le parti elettriche del motore, il carburatore, il filtro aria e lo scarico del silenziatore per evitare problemi al motore.
- Per pulire la zona della lama può essere necessario avvalersi di un attrezzo ausiliario (bastone di legno).

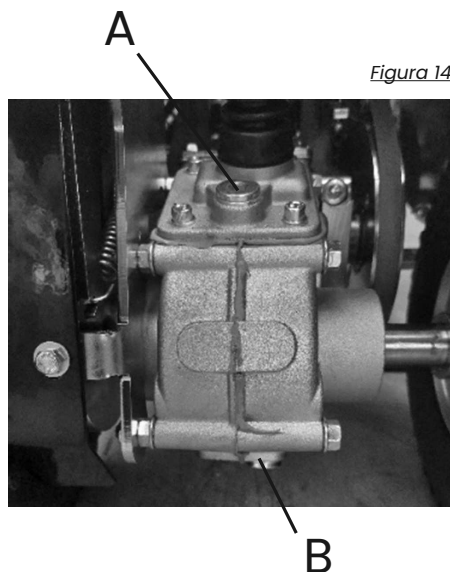
SOSTE STAGIONALI

Per preservare il turf cutter nei periodi di inattività, procedere come segue:

- Parcheggiate la macchina su un terreno piano, consistente e pulito.
- Eventuali residui di olio presenti sul terreno dove è posizionata la macchina potrebbero causare danni irreparabili ai pneumatici.
- Scollegate il filo della candela;
- Pulite accuratamente la macchina come indicato al paragrafo (pulizia della macchina).
- Verificare il corretto serraggio delle viti e bulloni.
- Ritoccate con vernice le parti eventualmente scoperte durante l'utilizzo.
- Immagazzinate la macchina in ambiente asciutto e pulito.
- Svuotate il serbatoio attenendovi scrupolosamente alle istruzioni fornite nel manuale del motore;
- Controllate periodicamente la pressione dei pneumatici, ripristinandola se necessario
- Lubrificate tutte le parti mobili ed eseguite le riparazioni di cui la macchina dovesse necessitare.



MESSA FUORI SERVIZIO E ROTTAMAZIONE

Al termine della vita operativa del turf cutter l'utilizzatore dovrà occuparsi dello smantellamento e dell'eliminazione dei materiali componenti la macchina in accordo alle direttive CE oppure secondo le leggi in vigore nel proprio paese, usando particolari cautele per lo smaltimento dei materiali ambientalmente significativi, quali:

- parti in plastica
- parti in gomma
- cavi elettrici rivestiti
- motore a benzina
- parti metalliche
- sostanze tossiche

ASSISTENZA TECNICA

La manutenzione ordinaria deve avvenire in accordo alle istruzioni contenute nel presente Manuale. Per tutti i casi non compresi e per ogni genere di assistenza si raccomanda di contattare direttamente il rivenditore facendo riferimento ai dati riportati nella targa di identificazione affissa sulla macchina.

Il corretto riferimento garantisce risposte rapide e precise.

Per avere una consegna sollecita di pezzi

di ricambio è necessario che nell'ordine siano sempre indicati i seguenti dati:

- Modello della macchina e numero di matricola.
- Descrizione del componente e quantità desiderata.

Per ogni genere di assistenza riguardante il motore, si raccomanda di rivolgersi all'assistenza autorizzata dal produttore del motore stesso (vedi manuale del motore fornito in dotazione).

GARANZIA

Il turf cutter è garantito per 12 mesi dalla data dell'acquisto, con l'esclusione del motore, per il quale vale la garanzia fornita dal produttore del motore, e dei componenti sottoposti ad usura.

Il costruttore sostituirà senza addebito le parti riconosciute difettose. La mano d'opera ed i costi di trasporto necessari saranno a carico dell'acquirente. Per ogni problema o richiesta di riparazione, contattare il rivenditore. Le richieste di garanzia devono essere inoltrate tramite i rivenditori autorizzati dal costruttore.

Eventuali danni attribuibili al trasporto devono essere comunicati immediatamente al rivenditore.

Per quanto riguarda i materiali non di ns. produzione, con particolare riguardo

al motore, occorre attenersi alle regole dei rispettivi costruttori. Quindi, eventuali richieste di riparazione devono essere inoltrate al centro di assistenza specifico e nelle rispettive aree.

Qualora la manutenzione della macchina sia eseguita in modo non conforme alle istruzioni fornite, con ricambi non originali o senza autorizzazione scritta del costruttore, o comunque in modo tale da pregiudicarne l'integrità o modificarne le caratteristiche, il costruttore si ritiene sollevato da qualsiasi responsabilità inerente la sicurezza delle persone e il funzionamento difettoso della macchina. Ogni intervento di modifica non autorizzato invalida la garanzia definita contrattualmente.

La targa con la marcatura CE (Fig. 15) riporta le principali caratteristiche ed i dati per l'identificazione del turf cutter.

- Dati del costruttore
- Modello della macchina
- Numero di matricola
- Anno di costruzione
- Potenza in kW
- Peso in kg

Tali dati non devono assolutamente essere alterati o modificati.

È compito dell'utilizzatore mantenere la targa in buono stato, pulita e leggibile.



Figura 15

DIAGNOSTICA

La tabella seguente mostra alcuni problemi che si possono verificare durante il funzionamento.

INCONVENIENTE	CAUSA	MISURA DA ADOTTARE
La cinghia slitta	<ol style="list-style-type: none"> 1. la tensione della cinghia è insufficiente 2. la profondità di lavoro selezionata è eccessiva 3. la cinghia è usurata 	<ol style="list-style-type: none"> 1. regolare la tensione della cinghia 2. selezionare una profondità di lavoro inferiore 3. sostituire la cinghia
La macchina vibra eccessivamente	<ol style="list-style-type: none"> 1. le cinghie sono danneggiate 2. le lame è piegata o spezzata 	<ol style="list-style-type: none"> 1. sostituire le cinghie 2. sostituire la lama
Il motore va in sovraccarico durante il lavoro	<ol style="list-style-type: none"> 1. la velocità del motore è insufficiente 2. le lame sono usurate 3. la velocità di avanzamento è eccessiva 4. la profondità di lavoro è eccessiva 	<ol style="list-style-type: none"> 1. Accelerare al massimo il motore 2. sostituire la lama 3. diminuire la velocità di avanzamento 4. ridurre la profondità di lavoro

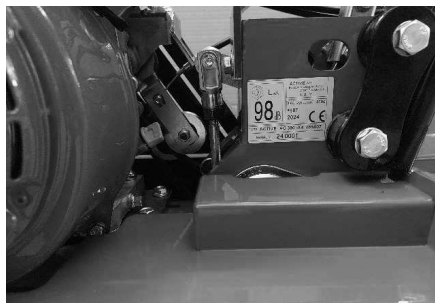
MOTORE

INCONVENIENTE	CAUSA	MISURA DA ADOTTARE
Il motore stenta ad avviarsi	<ol style="list-style-type: none"> 1. l'acceleratore non è in posizione di avviamento 2. Lo starter non è inserito 3. non arriva benzina 4. bolle d'aria o acqua nei tubi benzina 5. l'olio viscoso ostacola la rotazione 6. bobina o centralina accensione guaste 7. candela in cattive condizioni 	<ol style="list-style-type: none"> 1. spostare l'acceleratore sulla posizione intermedia 2. a freddo inserire lo starter per l'avviamento 3. controllare il serbatoio carburante e pulirlo da acqua e sedimenti. Controllare che il rubinetto benzina sia aperto. 4. Controllare tubi e fascette, Ripararli o sostituirli se danneggiati 5. usare olio di viscosità adatta per la temperatura 6. sostituire bobina o centralina accensione 7. pulire o sostituire la candela. Regolare la distanza tra gli elettrodi.
La potenza è scarsa	<ol style="list-style-type: none"> 1. manca il carburante 2. il filtro aria è intasato 3. le fasce elastiche sono usurate 	<ol style="list-style-type: none"> 1. rifornire di carburante il serbatoio 2. pulire l'elemento filtrante dell'aria 3. sostituire le fasce elastiche
Il motore improvvisamente si arresta	<ol style="list-style-type: none"> 1. manca il carburante 2. il rubinetto benzina è chiusa 	<ol style="list-style-type: none"> 1. rifornire di carburante il serbatoio 2. aprire il rubinetto benzina
I gas di scarico sono scuri	<ol style="list-style-type: none"> 1. il carburante è di qualità scarsa 2. il livello olio motore è eccessivo 	<ol style="list-style-type: none"> 1. sostituire con carburante di buona qualità 2. riportare l'olio motore al giusto livello

INCONVENIENTE	CAUSA	MISURA DA ADOTTARE
il motore fuma nero e la potenza è scarsa	<ol style="list-style-type: none"> 1. il filtro aria è intasato 2. lo starter non è completamente aperto 	<ol style="list-style-type: none"> 1. pulire l'elemento filtrante dell'aria 2. disinserire completamente lo starter
I gas di scarico sono di colore azzurrino	<ol style="list-style-type: none"> 1. il livello olio motore è eccessivo 2. le fasce elastiche sono usurate 	<ol style="list-style-type: none"> 1. riportare l'olio motore al giusto livello 2. sostituire le fasce elastiche
Il silenziatore di scarico si arrossa per surriscaldamento	<ol style="list-style-type: none"> 1. il filtro aria è intasato 2. l'interno dell'avviamento autoavvolgente è intasato da residui d'erba 	<ol style="list-style-type: none"> 1. pulire l'elemento filtrante dell'aria 2. pulire il carter dell'avviamento autoavvolgente

In ogni caso in cui gli inconvenienti non possano essere facilmente risolti o in caso di dubbio, si raccomanda di rivolgersi al rivenditore.



Dichiarazione CE di conformità
Ai sensi della direttiva 2006/42/CE
(EC Declaration of Conformity according to the Directive EC/2006/42)



Fabbricante (manufacturer): **IBEA s.r.l.** via Milano 15 / 17 – 21049 – Tradate (VA) - Italia

Mandatario (authorised representative):

Tipo di macchina (equipment): **LEVAZOLLE** (lawnmower with cutting width L > 50 cm)

Modello (model): **IB-300X2 – IB-390X2 – IB-300X4 – IB-390X4**

Tipo di macchina (Type of machine)	Levazolle con conducente a piedi (Walk behind Truf cutter)
Motore (Engine)	Honda GX200
Tipo motore (Engine type)	OHV, 4 tempi raffreddato ad aria (OHV, 4-strokes, air cooled)
Tipo di alimentazione (Fuel)	Benzina (Petrol)
Cilindrata (Displacement)	196 cc
Potenza netta (Net power)	4,1 kW – 2800rpm
Trasmissione (Transmission)	a cinghia con cambio 2 marce avanti (belt drive with gearbox)
Larghezza di taglio (Cutting width)	55 cm
Massa a vuoto (Empty weight)	75 Kg (2 WD) – 80 Kg (4 WD)

è conforme a tutte le disposizioni pertinenti della Direttiva CE 2006/42 , ed alle direttive seguenti:
(In compliance with all the essential requirements of the Directive EC 2006/42 and to the following directives)

2000/14/CE - emissione sonora (sound emission) attuata con D.Lgs del 4 Settembre 2002 , n.262

2002/44/CE - esposizione alle vibrazioni (vibrations rules) attuata con D.Lgs n°187 del 19 agosto 2005

2014/30/CE - compatibilità elettromagnetica (electromagnetic compatibility) attuata con D.Lgs n°80 del 18 maggio 2016

Regolamento 2016/1628 - emissioni inquinanti (polluting emissions)

Per la conformità alle direttive sopraelencate, sono state utilizzate le seguenti norme:

(In compliance with the above directives, have been used the following standards)

UNI EN ISO 5395-1: 2018 • UNI EN ISO 5395-2: 2017 • EN ISO 14982: 2009

RUMOROSITA' (Noise test)

La conformità alla direttiva 2000/14/CE e aggiornamenti successivi è stata eseguita secondo la procedura 1^a dell'allegato VI
(In compliance with Directive 2000/14/ EC was evaluated in accordance with procedure 1 of Attachment VI)

Lp - Livello di pressione acustica (Acoustic pressure level) (ISO 11201: 2010) in dB(A)				Lw - Livello di potenza sonora (Sound power level) (EN ISO 3744) in dB(A)			
Valore rilevato (Detected value)	86,2	Incertezza estesa (Extended uncertainty)	± 0.7	Valore rilevato (Detected value)	97	Valore garantito (Guaranteed value)	97

VIBRAZIONI (Vibrations test)

Livello vibrazioni (vibrations level) - m/s ² (EN ISO 5349-2: 2015)	Impugnatura sinistra (left hand grip)		Impugnatura destra (right hand grip)	
	a _{HV} = 1.80	Incertezza (K) = 0.05	a _{HV} = 1.80	Incertezza (K) = 0.09

Il fascicolo tecnico è costituito e custodito presso: *(The technical file is set up and filed at):*

IBEA s.r.l. via Milano 15 / 17 – 21049 – Tradate (VA) - Italia
a cura del titolare (by the owner) Ing. Alberto Griffini .

Tradate (VA) - 01 Febbraio 2024

TURF CUTTER MOD. IB-300 – IB-390	29
SIGNALS PRESENT ON THE MACHINE	30
MAIN PARTS OF THE MACHINE	31
TECHNICAL DATA	32
LIFTING AND TRANSPORTATION	33
SAFETY INFORMATION	33
ASSEMBLY INSTRUCTIONS FOR THE HANDLEBARS AND END PART OF THE CUTTING HEIGHT	
ADJUSTMENT LEVER	36
CONTROL AND ADJUSTMENTS	37
TRANSPORTATION OF THE MACHINE	38
THE SAFETY AND GUARD SYSTEMS	38
CONTROLS AND ADJUSTMENTS	39
STARTING AND DRIVING THE TURF CUTTER	40
DRIVING THE MACHINE	41
CUTTING TIPS	41
CONTROLS	42
MAINTENANCE AND STORAGE	45
DECOMMISSIONING AND SCRAPPING	47
TECHNICAL ASSISTANCE	47
WARRANTY	47
CE MARKING	48
DIAGNOSTICA	48
CE-DECLARATION OF CONFORMITY	51



TURF CUTTER MOD. IB-300 – IB-390

PREMISE

The machine must be used only for the purpose for which it was intended, therefore to cut strips of sward 30 or 39 cm wide.

Any use other than that declared, not understood or deducible from this Manual and the Engine Manual enclosed herein is to be considered "NOT ALLOWED".

Failure to comply with the instructions contained in this Manual and in the Engine Manual exempts the manufacturer from any liability, in particular for damages of any nature generated by improper or incorrect use, negligence, superficial interpretations or failure to comply with the safety requirements reported herein. The dealer is required to explain to the user how to use the machine in the best safety conditions. Always carry out the prescribed checks before each use of the machine. For any data not included or not deducible from the following pages, it is recommended to consult the manufacturer directly.

USE OF THE MANUAL

This Manual must always accompany the machine so that it is always available for consultation by the user. Before starting the machine, the user must carefully read this instruction manual in addition to the Engine Manual supplied in the attachment.

The use of the clod remover by multiple operators (individually) requires each of them to carefully examine the Instruction Manual and the Engine Manual before use. The above-mentioned manuals are an integral part of the machine and must therefore be kept intact and in good condition, in a well-known and easily accessible place, for the entire operational life of the sod cutter, even in the case of transfer to another user. Their purpose is to provide the information necessary for the competent and safe use of the product. In case of deterioration or more simply for technical and operational reasons, the Manufacturer can be consulted directly. The space provided at the end of the clod cutter manual is used for any completion notes.

SIGNALS PRESENT ON THE MACHINE



The symbols affixed to the machine serve to warn of danger during its use and maintenance. It is vitally important to understand the meaning of the danger notices and all messages should be kept in legible condition. In the instance of wear these notices should be replaced and use of the machine suspended while without such notices. The operator is advised to observe the warnings given on the affixed notices. The symbols affixed to the machine serving to warn of danger during its use and maintenance are as follows:



GENERAL WARNING LABEL:

- READ THE MANUAL
- USE OF GLASSES, HELMET AND EARPHONES
- USE OF ACCIDENT PREVENTION BOOTS

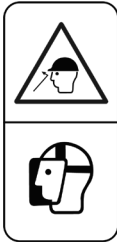

DANGER THROWN
OBJECTS



KEEP
YOUR DISTANCE



DANGER OF
SHEARING OF
HANDS



STOP THE
ENGINE



DANGER THROWN
OBJECTS



PROTECT YOUR
FACE AND EYES



DURING
MAINTENANCE



TAKING OFF
THE SPARK PLUG



DANGER



THE
PRESENCE OF
CHILDREN IS
PROHIBITED IN THE
WORKING AREA

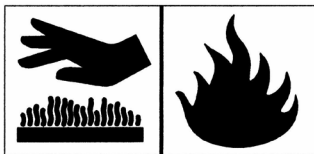

PRESENCE OF HOT PARTS



RISK OF
BURN AND FIRE



MAIN PARTS OF THE MACHINE

- A. BLADE CLUTCH CONTROL LEVER
- B. ACCELERATOR CONTROL LEVER
- C. FORWARD CLUTCH CONTROL LEVER
- D. CUTTING HEIGHT RELEASE LEVER
- E. CUTTING HEIGHT ADJUSTMENT LEVER
- F. MOTORE
- G. CARTER DI PROTEZIONE
- H. LAMA
- I. GEAR SELECTOR LEVER
- J. ON/OFF SWITCH (1/0)

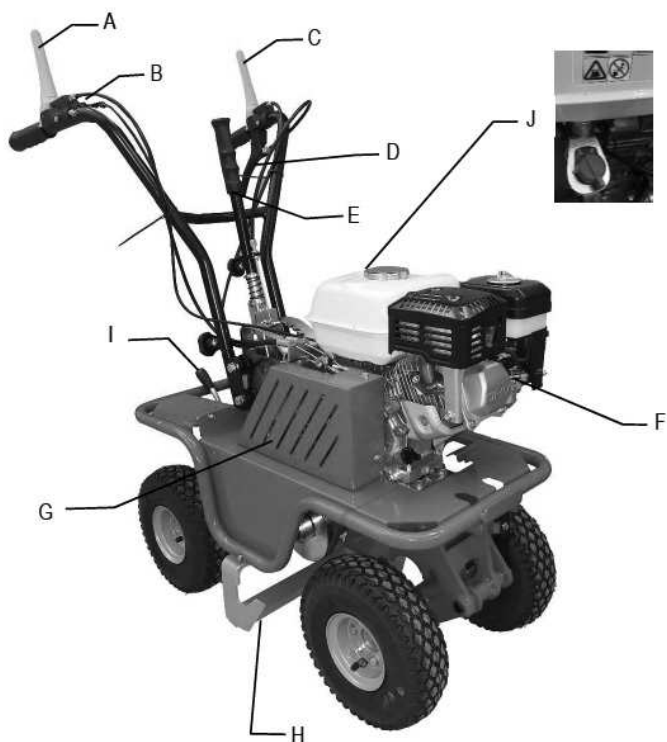

Fig.1

TECHNICAL DATA		2WD	4WD
	ENGINE	HONDA GX200 OHV - petrol	
	POWER	4,1 Kw	
	CUTTING WIDTH	30 – 39 cm	
	CUTTING HEIGHT	adjustable up to 35 mm	
	SPEED GEAR	Mechanical 2 wheel drive	Mechanical 4 wheel drive
	GEAR	2 forward gears	
	START	recoil	
	HANDLE BARS	height adjustable	
	TYRES - front	GARDEN 4.10/3.50-4	
	TYRES - rear	GARDEN 3.00 – 4	GARDEN 4.10/3.50-4
	DIMENSIONS (L x W x H mm)	800 x 400 x 610	
	WEIGHT	75 Kg	80 Kg
	ACOUSTIC PRESSURE (EN ISO 22868: 2021)	86,2 dBA	
	ACOUSTIC POWER (Direttiva 2000/14) (LWA)	97,0 dBA	
	VIBRATION LEVEL (EN ISO 22867: 2021) (AW)	1,8 m/s ²	
	ENVIRONMENTAL CONDITIONS:	ALTITUDE	max 1500 m above sea level
TEMPERATURE		-5 / +50 °C	
HUMIDITY		50% (α 40°C) – 90% (α 20°C)	

The standard machine herein described is not designed to work in explosive atmospheres or in those with risk of fire



LIFTING AND TRANSPORTATION

All material is carefully checked by the manufacturer before shipping. The turf cutter is delivered in a cardboard box with the handlebars and end part of the cutting height adjustment lever disassembled.

Upon receipt of the machine make sure that it has not been damaged during transit and that the packaging has not been tampered or any parts removed. Report any damage or missing parts immediately to the carrier and the manufacturer with photographic documentation.

After assembling the handlebars and the end part of the cutting height adjustment lever as per the instructions given on this manual, the machine may be moved on its own wheels. The manufacturer is not liable for any damage caused by transportation of the machine after its delivery

WARNING

Extreme care must be taken during handling to prevent overturning. Avoid steep gradients to prevent loss of control. Make sure that there are no persons present within the danger area.

SAFETY INFORMATION

Before using the turf cutter, it is essential that the operator has understood the warnings, do's and don'ts and precautionary measures given in this manual and in the engine manual: the prevention of injury to the operator, third parties, animals or objects directly depends on observance of these instructions.

GENERAL INSTRUCTIONS

- Use of the turf cutter for purposes other than those envisaged is strictly prohibited.
- Climbing aboard and/or riding on the turf cutter is strictly prohibited.
- Tampering with the safety systems and guards is strictly prohibited.
- Modifications to devices/components not envisaged by the manufacturer are strictly prohibited.
- The electrical parts of the engine must be protected at all times.

TRAINING

- Read the Operator's Manual and the Engine Manual before using the machine.
- Use of the machine by minors under the age of 16 years or by persons without the

necessary psychological and physical capabilities is forbidden.

- Do not use the machine near other persons or within enclosed areas.
- The placing of hands, other parts of the body and clothing in the moving parts of the machine is prohibited.
- It is forbidden to approach the moving parts.
- Before carrying out any inspection or servicing operations make sure that the engine has been switched off and the spark plug wire removed.

PREPARATION

Make sure that the working area around the machine is free of obstacles and has sufficient lighting.

- Before switching on the engine make sure there are no persons, animals or vehicles in the vicinity.
- Before switching on the engine make sure that both engagement levers are in the disengaged position (released); then place the gear lever in "N" (Fig. 3)
- Before switching on the machine make sure that the screws, fixing elements and

protection devices are in place and that the affixed notices are legible.

- Then: Make sure that the wheel fixing bolts have been tightened fully.
- Secure all blade nuts and fixing bolts to prevent their loss during work operations. Replace any old or worn blades.
- The cover should not be moved for any reason whatsoever while the machine is in use.
- When switching on the engine check the position of the various control levers (see the section on "Controls and adjustments").
- Supervise the clothing of personnel operating the machine: a long-sleeved jacket with close-fitting cuffs, long, close-fitting trousers, heavy-duty footwear, and a protective cap or helmet should be worn. Avoid wearing loose-tailed clothing, unbuttoned jackets or torn, undone or partially zipped up items to prevent them from being caught up in the moving parts.
- Safety goggles and ear protection devices must be worn. Safety gloves must also be worn during machine operation and maintenance.
- Do not switch on and operate the turf cutter in enclosed areas since the engine gives off carbon monoxide fumes which are colourless, odourless, tasteless and extremely dangerous.
- Take care when handling fuel. Fuel is highly flammable and its vapors explosive:
 - Only use an approved container
 - Take care not to remove fuel caps or top up the tank with the engine running.
 - Allow the engine to cool before proceeding with fuel-filling operations.
 - Do not smoke during this operation.
 - Never fill the machine with fuel in an indoor ambient
 - It is advisable to use a wide funnel to prevent spillage of fuel on the engine and on other surfaces of the turf cutter.
 - If any fuel is spilled do not attempt to switch on the engine; simply move the machine away from the area of spillage before switching on.
 - After filling up with fuel reposition and screw the fuel tank cap right down.
 - Do not rest the turf cutter or the fuel

container in indoor environments with naked flames

WORKING USE

When working keep everyone at a minimum distance of 10 meters from the machine.

- Keep the engine well ventilated and clog-free (materials and other residue) to prevent damage to the engine and risk of fire. **Clean the cooling fan and fins regularly.** Clean the air filter at the same time as well.
- Drive smoothly, avoiding brusque starts, braking and turns.
- Take care not to touch the silencer when hot.
- When reversing make sure there are no children or animals around. Take care not to get caught up in the moving parts of the machine.
- If a slipping belt causes abnormal noise, smells or overheating, switch off the engine immediately and check the machine to prevent the outbreak of fire and damage to the transmission.
- The blade is extremely dangerous. Take great care during operation. Do not use feet or hands to push the machine down into the turf and do not allow anyone to stand either in front of the machine or in its direction of travel.



WARNING

During operation the lawn and turf are cut into strips. Should the cutter's wheels skid during use it is advisable to adjust the cutting height using the special lever (Fig.1, Ref. E). If this operation does not prevent this occurrence check the state of the terrain. If it is too dry it should be wetted so that the blade encounters a slight resistance, thus making cutting operations easier.

WARNING

When working in a stony or obstacle-riddled area try to remove as many objects as possible before commencing cutting.
Then work at a greater cutting height than usual.

WARNING

Stones and other objects may be thrown outwards in direction of the operator or of other persons in the vicinity.
Keep at a safe distance from persons, animals and objects.

If the cutting mechanism accidentally comes into contact with an object (stump or stone), switch off the engine and carry out the following operations:

- Inspect the damage
- Do not attempt to repair it if unskilled to do so
- Check that no parts have come loose
 - Do not use the machine if it does not

work properly or is broken: seek authorized service.

- It is strictly prohibited to leave the turf cutter running whilst unsupervised.
- It is strictly prohibited to transport the machine with the engine running. When loading the machine onto a vehicle, the inclination of the ramps must not exceed 15°.

WARNING

EXERCISE CAUTION WITH GRADIENTS. Danger of machine overturning.

Given its outdoor use, it is advisable not to use the turf cutter when it is raining.

- The area next to the engine exhaust may reach a high temperature.

WARNING

DANGER OF BURNS.

- Do not go near water fountains or precipices and do not cross narrow bridges during work operations to prevent the risk of falling.
- Do not work on steep banks
- In the instance of difficulty or emergency stop simply release the forward clutch control and blade movement levers and return the gear lever to neutral position.
- Work on flat ground for the utmost safety.

AFTER USE

Before moving away from the machine, place the gear lever in "N" (Fig. 3) and switch off the engine by moving the switch (Fig.1 Ref. J) to the 0 position.

- For greater safety shut off the feed cock (Fig. 5).

ASSEMBLY INSTRUCTIONS FOR THE HANDLEBARS AND END PART OF THE CUTTING HEIGHT ADJUSTMENT LEVER

The turf cutter is delivered with the handlebars and the end part of the cutting height adjustment lever disassembled. Remove the cardboard packaging (to be disposed of in an appropriate manner, in accordance with current regulations in force).

To assemble proceed as follows:

- Lift the handlebar and insert it into the supports indicated, locking it in the most comfortable position for the operator.
- Insert the cutting height adjustment lever into the appropriate support (see figure) and secure it with the appropriate knob.
- Insert the cable terminal of the cutting height lifting release cable and lock it in the appropriate seat. Insert the cable adjuster into the lever seat and adjust the cable tension; finally lock the register with the lock nut as in the figure 2.

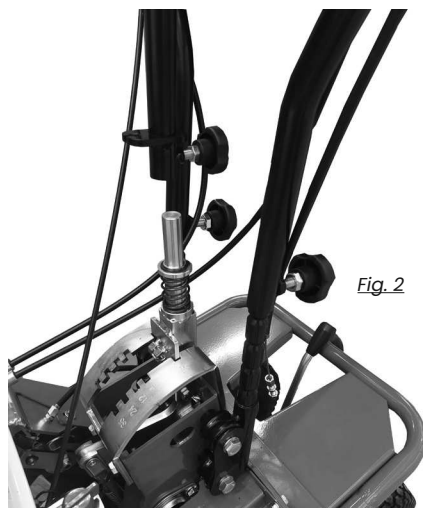

Fig. 2



BLADE CLUTCH CONTROL LEVER

This is used to engage and disengage the blade movement. Lowering the lever engages the clutch and releasing it disengages the clutch.

WARNING

The blade will continue to move if the engine is running and the blade clutch is engaged, regardless of the position of the forward clutch

ACCELERATOR CONTROL LEVER

This is used to adjust the number of engine revolutions according to the operations to be carried out. Hence at switch on the lever will be positioned on the minimum setting whilst during work operations it will be positioned as required by use.

FORWARD CLUTCH CONTROL LEVER

This lever only has two positions: engage and disengage. Lowering the lever engages the clutch and releasing it disengages the clutch. This lever automatically operates the service brake: when released the lever engages the brake, when engaged the lever disengages the brake.

CUTTING HEIGHT ADJUSTMENT LEVER

This lever serves to adjust the cutting height according to the type of terrain and the thickness of the turf to be cut. (Fig.1 Ref. E)

COVER

The cover (Fig. 1, Ref. G) prevents any contact with the moving parts of the machine. Use of the machine without the said cover is strictly prohibited.

ON SWITCH

Two-position switch (Fig. 1 Ref. J):

- (1) for starting the engine
- (0) for switching off the engine

CONTROL AND ADJUSTMENTS

WARNING

Select the required gear only after disengaging the forward clutch by releasing the relative lever (Fig. 1, ref. C).

GEAR SELECTOR LEVER

This lever selects the gear forward (1st, 2nd), neutral. (Fig.3).

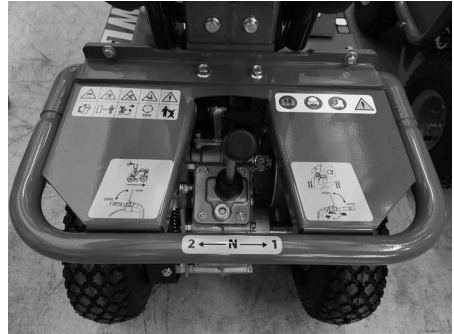

Figure 3

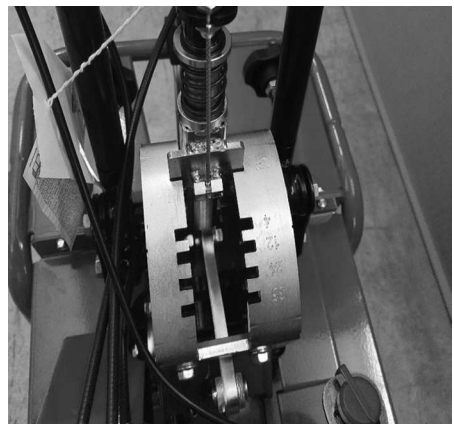

Figure 4

LOADING AND UNLOADING FROM A VEHICLE

- For transportation it is preferable to use a vehicle with an open bed.
- Choose firm, flat ground.
- Switch off the vehicle's ignition, put into reverse gear, pull on the hand brake and block the tyres with chocks to prevent accidental movement of the vehicle.
- Do not stand in front of the machine
- Firmly hook the loading ramps onto the vehicle bed.
- Use stable load ramps with a non-slip surface strong enough to take the weight of the machine. The inclination of the ramps must not exceed 15°.
- Recommended length: at least 3 ½ times the vehicle bed's height from the ground.
- Recommended width: to be chosen according to the tyre width of the machine
- Then proceed to load the machine, maneuvering with caution. Move the accelerator lever to minimum (Fig. 1, Ref. B), engage first gear and use the forward lever (Fig.1, Ref. C), engage forward gear for loading or unloading.
- During loading/unloading operations on the ramps avoid operating the blade clutch (Fig.1, Ref. A) and the gear lever (Fig.1, Ref. H) because such actions may prove extremely dangerous.

- Line the front wheels up with the centre of the loading ramps.
- Take care when the machine passes from the loading ramps to the vehicle bed, because a shift in balance occurs.
- Once loaded, turn off the engine using the switch (Fig.1, Ref. J), check that the parking brake has been activated automatically by releasing the machine forward engagement lever (Fig.1, Ref. C), lock the wheels of the car with chocks and tie it securely to the floor of the vehicle

WARNING

Raise the blade to maximum height to prevent danger of its catching the ramp edges.

DESCRIPTION OF THE SAFETY AND GUARD SYSTEMS

WARNING

The safety devices must never be tampered with. It is necessary to understand how they work and safeguard their efficiency and correct operation. In the instance of doubt, problems or malfunction contact your dealer.

FORWARD CONTROL AND BLADE MOVEMENT LEVERS

When released both of these levers instantly disengage the transmission connected to them. In this way they act as safety devices. In the instance of difficulty or sudden emergency, the quick release of these levers will return them to their standard position (raised).



COVER

The cover (Fig.8, Ref. A) partially protects the machine from any projected objects and contact with the moving blade. Use of the machine without the said cover is strictly prohibited.

The cover should only be removed (Fig.8, Ref. B) when replacing belts with the machine switched off

OPERATIONS TO BE CARRIED OUT BEFORE SWITCHING ON

Position the turf cutter outdoors on sufficiently firm, flat soil. Read the instructions provided by the engine manufacturer in the relative manual and follow them carefully to prevent situations arising which may endanger either persons or the machine. Then check:

- the state of the blade by inspecting them;
 - that all the screws are tightened, particularly those securing the blade;
 - that the guards and safety devices are securely tightened.
- Before switching on the turf cutter make sure that there are no persons in the vicinity. During operation do not allow persons near the machine, especially children. The operator is responsible for any harm done persons in the working area of the machine.

OIL RECOMMENDATIONS

WARNING

New machines straight from the factory do not have any engine oil.

The engine is supplied without oil. Before starting up the engine fill with oil and check the oil level with the engine in a horizontal position. Do not overfill. Use of a high-grade detergent oil is recommended (refer to

CONTROLS AND ADJUSTMENTS

the enclosed engine manual).

FUEL RECOMMENDATIONS: use of fresh, clean lead-free petrol is advised.

WARNING

It is advisable to consult the engine manual before switching on the machine.

The machine can be switched on once all the aforementioned preliminary operations have been carried out.

- Place the feed cock in the OPEN position (direction shown by the arrow, Fig.5).
- Bring the choke to the CLOSED position for a cold start (direction shown by the arrow, Fig. 5).
- Set the accelerator lever at the minimum position.

Grip the engine pull lead handle (Fig.6) and pull gently until you feel the "bite", then pull on the lead sharply to overcome

the pressure, prevent kickback and switch on the engine. Repeat the procedure, if necessary, with the accelerator lever in INTERMEDIATE position. Once the engine is running, set the accelerator in the MINIMUM position and gently return the choke to the OPEN position (Fig.5). Cleaning of the machine is recommended after use (see the section "CLEANING THE MACHINE").



Figure 5



Figure 6

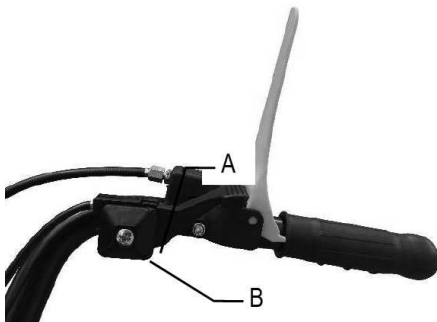

Figure 7

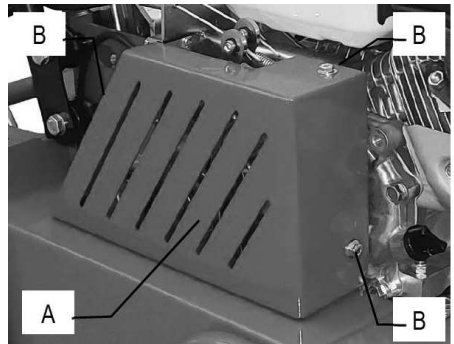

Figure 8

WARNING

When using the machine for the first time it is advisable to get the feel of it by executing maneuvers on flat ground free of foreign objects.

After switching on the engine following the instructions given in the previous paragraph:

- Move the gear lever (Fig.3) to the FORWARD position.

WARNING

If the gear engages with difficulty, partially engage the clutch for an instant before trying to engage the gear again.

WARNING

Choose a cutting height suitable for the type of terrain the machine is to be used on

- Before commencing cutting operations, read the safety instructions given in the previous sections.

• At first the setting of a relatively high cutting height is recommended (Fig. 4), lowering it gradually according to working conditions.

• Engage the blade clutch (Fig. 1, Ref. A) only after having carried out the machine switch-on and gear engagement operations.

- Before engaging the blade clutch (Fig.

DRIVING THE MACHINE

Engage the blade control level using the relative lever (Fig.1, Ref. A).

- To move the machine, accelerate and then engage the forward clutch using the relative lever (Fig.1, Ref. C).

- To select a different gear the forward clutch and the blade clutch must first be disengaged by releasing their levers (Fig.1, Ref. C and Fig.1, Ref.A). Then select the desired FORWARD position using the gear lever (Fig.1, Ref. C), then re-engage the forward clutch control lever to set the machine in motion again.

- To stop the blade release the relative lever (Fig.1, Ref. A).

- To stop forward movement of the machine release the relative lever (Fig.1, Ref. C), then switch off the engine by moving the switch to the position (O) (Fig. 1, Ref. J)

CUTTING TIPS

1, Ref. A), gradually move the accelerator (Fig. 1, Ref. B) until the required speed is reached.

WARNING

Take great care because the blade moves at very high speed

- Adjust the belt and cable control tension after the first few working hours to compensate initial loosening.
- Briefly operate all the machine's components to detect any abnormal noises or overheating.
- During the initial running in period avoid heavy-duty usage to encourage proper settling of the mechanical parts.
- Never neglect maintenance operations after work and carry out all prescribed checks regularly.

TYRE PRESSURE**(max 1,8 bar – 0,18 MPa – 26 psi)**

Regularly check the tyre pressure. If both two tyres are not inflated to average pressure the machine will tend to travel sideways during operation.

CABLE CONTROL ADJUSTMENT

To adjust the cables place the machine on flat ground, switch off the engine and disconnect the wire from the spark plug.

BLADE CONTROL CABLE

Make sure that there is no play between the upper end of the cable and the adjustment screw. If there is, or if the cable has stretched, restore to ideal position using the relative adjustment screw (Fig. 7, Ref. A). If adjustment using the relative screw proves ineffective, the belts, and hence the engine mounting, must be adjusted. To perform this operation refer to section "BELT REPLACEMENT AND ADJUSTMENT" of this manual.

FORWARD CONTROL CABLE

Make sure that there is no play between the upper end of the cable and the adjustment screw. If there is, or if the cable has stretched, restore to ideal position using the relative adjustment screw (Fig. 7, Ref. A). If adjustment using the relative screw proves ineffective, the belts, and hence the engine mounting, must be adjusted. To perform this operation refer to section

"BELT REPLACEMENT AND ADJUSTMENT" of this manual.

BELT REPLACEMENT AND ADJUSTMENT

Switch off the engine and disconnect the spark plug wire before carrying out any maintenance or repair work on the machine. If a belt is worn or breaks it should be replaced as follows:

BLADE BELT

Remove the metal guard (Fig. 8, Ref. A), by unscrewing and taking out the (Fig.8, Ref. B).

- Remove the connecting rod (Fig.10, Ref. B), removing the nut and loosening the screw that secures it to the arm (Fig.10, Ref. A)

- Once the connecting rod has been disconnected the belt can be slipped off (Fig.10, Ref. C) by manually turning the relative lower pulley anticlockwise (Fig.10 Ref. E).

- To fit the new belt follow the procedure in the reverse order.

- Afterwards check that the belt is correctly positioned by using the relative blade control lever. When this lever is lowered and the belt is at maximum tension, the distance between the belt and the relative belt guides (Fig.10, Ref. D) should be approximately 2 mm.

- Then make sure that the belt works properly by tugging lightly on the self-winding starter cable with the engine switched off and the spark plug wire disconnected. If everything is working properly the pulley will turn on the engine but will not engage the belt.

- If the belt engages push the engine back slightly towards the rear of the machine (in the direction of the handlebars) until the belt is in the correct position.

FORWARD CONTROL BELT

Remove the blade control belt following the instructions given in the preceding paragraph.

- Remove the blade (Fig.9, Ref. A) following the instructions provided in the section entitled "Blade removal and replacement".
- Then remove the forward control belt from the lower pulley by turning the belt anti-clockwise (Fig.9, Ref. B)
- To fit the new belt follow the procedure in the reverse order.
- Afterwards check that the belt is positioned and working correctly using the relative forward control lever. When this lever is lowered and the belt is at maximum tension, the distance between the belt and the relative belt guides (Fig. 9, Ref. C) should be approximately 2 mm.
- Then make sure that the belt works properly by tugging lightly on the self-winding starter cable with the engine switched off and the spark plug wire disconnected. If everything is working properly the pulley will turn on the engine but will not engage the belt. If the belt engages push the engine back slightly towards the rear of the machine (in the direction of the handlebars) until the belt is in the correct position.

4WD TRACTION TRANSMISSION BELT

- If you need to replace the 4WD (Fig.11) transmission belt, we recommend dismantling the body frames and the 2 left wheels to access the belt more easily. It is possible to replace the belt even with these components installed, but the belt will be more difficult to access.
- To replace it, however, it is necessary to remove the pulley protection guards, first placing the blade at depth 35 (Fig.4).
- Release the belt from pulley A to relieve tension.
- Release the idler belt B
- Remove the worn belt, freeing it from the remaining pulleys.
- To fit the new one, keep the path on the pulleys in mind: start by inserting the belt into the pulleys of the wheels C and D, rest the back on the flat pulleys E and F, insert the belt into the seat of the pulley G. at this point it is necessary to put pull the spring of the idler B and insert the belt into its pulley seat.

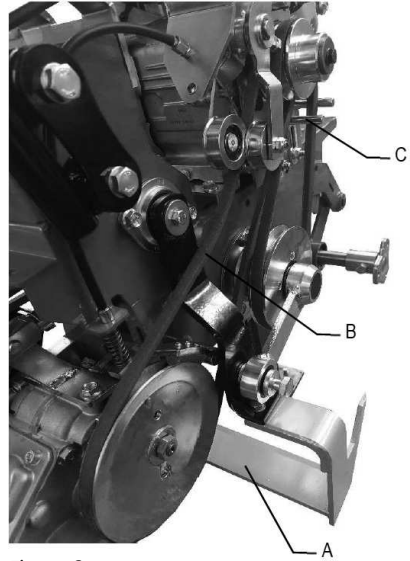

Figure 9

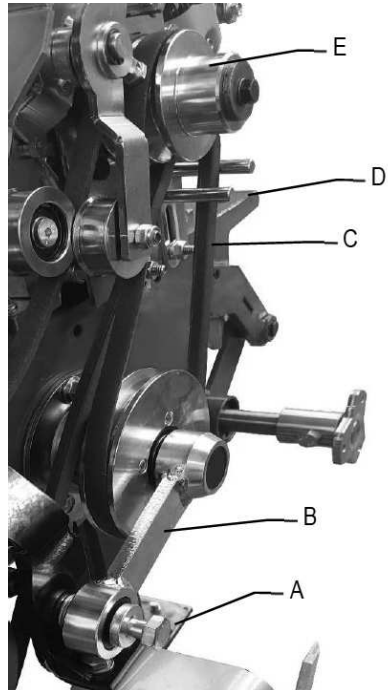
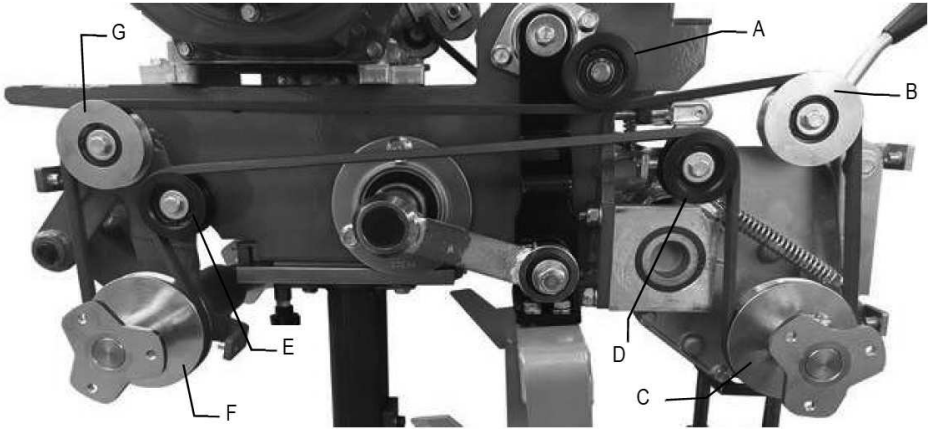

Figure 10

- Finally, rest the back of the belt on the flat pulley A
- Turn the wheels in neutral for a couple of turns to align the belt with the seats and adapt it.

Fig. 11



SERVICE BRAKE CONTROL LEVER

The service brake (Fig.12, Ref. A) is connected to the forward control lever (Fig. 1 Ref. C). With the forward control lever released and the brake engaged ensure that there is play of approximately 2 or 3 mm between the adjustment screw and the brake cable (Fig.12, Ref B and C)

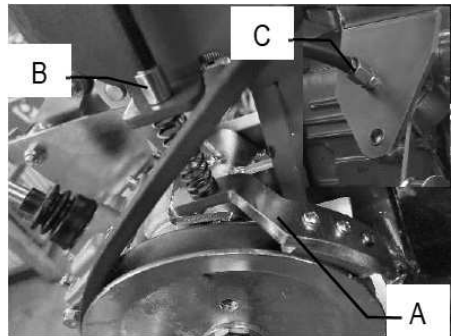

Fig. 12

WARNING

If there is no such play restore it immediately since the brake will not stop the machine once the forward control lever is released. Make sure that the front part of the brake in direct contact with the pulley (Fig.12 Ref. A) is not worn. If so, replace it.



CHECKING AND REPLACING THE BLADE

Always check the state of the blade before commencing work. Do not forget to switch the engine off!

- During work operations if the blade (Fig.1, Ref. H) strikes stones or stumps stop straightaway and make sure that it has not become bent or broken. A damaged blade must be replaced.
- If the blade is very worn, cracked or bent, it makes snap and projects objects outwards, risking serious accident.
- Use heavy-duty work gloves to check or replace the blade to avoid risk of injury to hands.
- The blade fixing screws and relative nuts are also subject to wear. Always replace them at the same time as the blade, using

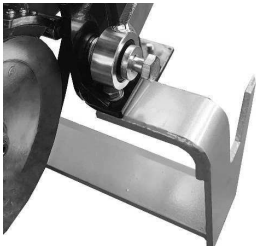

Fig. 13

- All operations on the machine must be carried out exclusively by authorized personnel.
- Always switch off the engine when checking, adjusting or servicing the machine.
- Allow the machine to cool down before inspection.
- The cover (Fig.1, Ref. G) must always be correctly installed and intact. If it becomes damaged, have it repaired before the machine is used again.
- Make sure that all the guards of rotating and moving parts are in place.
- For greater safety, when replacing the blade replace all the fixing screws and nuts at the same time, as described in section "CHECKING AND REPLACING THE BLADE".
- Inspect the fuel lines. These should be replaced if damaged or after a maximum of three years, along with the fixing bands. Old lines may leak fuel.
- Check and regularly adjust the forward

bolts and screws of the same strength and type.

- The blade wears more quickly on dry, sandy ground. In these conditions it should be replaced more frequently.

To remove the blade, proceed as follows:

- Switch off the engine and disconnect the spark plug wire
- Adjust the cutting height to maximum
- Check the state of the blade.
- Check that the blade is not cracked, bent, excessively worn or broken.
- To replace the blade, remove the connecting rods from the blade arm
- Unscrew the bolts holding the blade and replace those too

Fit the new blade with new bolts and refit the connecting rods.

MAINTENACE AND STORAGE

- clutch control, blade clutch control, accelerator.
 - Cover the machine with a sheet after the engine and silencer have cooled down.
 - It is strictly forbidden to place/leave unattended on the turf cutter any potentially dangerous objects which may put the safety of persons or the machine at risk.
 - Keep the machine in a good, clean state; do not leave it outside exposed to inclement weather conditions.
 - After use store the machine in a place where children have no access. Always allow the machine to cool down before putting it away.
 - After use store the machine in a place where fuel vapors cannot reach a naked flame or sparks.
 - In the instance of a long period of non-use, drain the fuel tank completely.
- Use of the machine does not require specific lighting.

- However, the recommended minimum amount of light (e.g. 200 lux) is enough to be able to read the notices on the machine and to operate it without running risks caused by poor light.

CHECKING AND REPLACING THE TRANSMISSION OIL

The amount contained in the transmission is 0.5 liters - SAE oil 90.

The oil must be replaced after the first 20 hours of operation and then every 100 hours of work.

Then remove the drain plug (Fig.14, Ref. B) and leave to drain all the oil. After reinstalling the emptying cap, refill the transmission from the filling cap (Fig.14, Ref. A)

Close the cap carefully to avoid oil leaks.



Figura 14

CLEANING THE MACHINE

Proceed in the following order:

- Switch off the engine and disconnect the spark plug wire;
- Clean the engine and the outside of the machine with a cloth soaked in a little oil.
- Clean all parts of the machine, particularly the starting unit, air filter, exhaust and carburetor. It is advisable to follow the instructions given in the engine manual.
- Clean the inside of the belt guard (Fig.1, Rif. G) with a blast of compressed air.
- To clean the blade (Fig.1, Rif. H), wash with a jet of water straight after use while still damp. When washing carefully cover and protect the electrical parts of the engine, the carburetor, the air filter and the exhaust from the water to prevent engine problems.
- To clean the blade area a tool should be used (stick of wood)

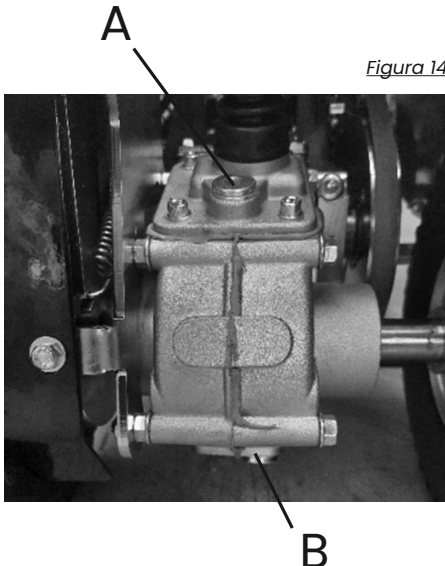
SEASONAL LONG TERM STORAGE PERIODS

To store the turf cutter for prolonged periods of non-use, proceed as follows:

- Park the machine on flat, firm, clean ground.
- Oil deposits on the ground where the machine is positioned may cause irreparable damage to the tyres.
- Disconnect the spark plug wire;
- Clean the machine carefully as described in section "CLEANING THE MACHINE"
- Make sure that all screws and nuts are fully tightened.
- Retouch with paint any parts which have become exposed during use.
- Store the machine in a clean, dry place.
- Empty the fuel tank, following the instructions given in the engine manual;
- Regularly check the tyre pressure, and adjust if necessary.
- Lubricate all moving parts and have any necessary repairs to the machine carried out.



DECOMMISSIONING AND SCRAPPING

After the working life of the turf cutter the user must have it dismantled and its components removed as EC directives or in accordance with current legislation in force in his country, taking particular care over the dismantling of the following materials of environmental impact:

- plastic parts
- rubber parts
- coated electric wiring
- petrol engine
- metal parts
- toxic substances

TECHNICAL ASSISTANCE

Routine maintenance must be carried out as per the instructions given in this Manual. For any instances not covered herein and for technical assistance in general contact your dealer referring to the data given on the identification plate affixed to the machine.

The right reference will ensure swift, precise answers. For swift delivery of spare parts always quote the following information on the order:

- Machine model and serial number
 - Part description and quantity required
- For assistance concerning the engine it is advisable to contact the service centre authorized by the engine manufacturer (see engine manual supplied).

WARRANTY

The turf cutter is guaranteed for 12 months from the date of purchase, with the exclusion of the engine, for which the warranty provided by the engine manufacturer applies, and the components subject to wear. The manufacturer will replace free of charge any parts it acknowledges to be faulty. Labour and transportation costs are to be paid by the customer.

For any problems or repair enquiries please contact your dealer. Warranty applications must be forwarded to the manufacturer via the dealer.

Any damage during transit must be reported to the dealer immediately.

As regards any materials not manufactured by us, particularly the engine, the re-

gulations of the respective manufacturers apply. So, any applications for repairs must be forwarded to the specific service centres within those specific areas.

If maintenance work carried out on the machine does not conform to the instructions provided, involving the use of non-original spare parts or without the written authorization of the manufacturer, thus jeopardizing the integrity of the machine or changing its characteristics, the manufacturer will not be liable for the safety of persons or for the faulty operation of the machine.

All unauthorized modifications to the machine invalidate the warranty agreement

CE MARKING



The plate bearing the CE mark (Fig.15) gives the main characteristics and information for the identification of the turf cutter.

- Manufacturer's details
- Machine model
- Serial number
- Year of construction
- Capacity in kW
- Weight in kg

The above information must not be altered or modified in any way. It is up to the user to keep the plate clean, legible and in good condition. The position of the CE plate on the machine is shown in the figure below



Figure 15

DIAGNOSTICA

The following table illustrates some problems which may arise during operation.

FAULT	CAUSE	MEASURES TO BE TAKEN
Belt slips	<ol style="list-style-type: none">1. Belt tension inadequate2. Too great a working depth3. Belt worn	<ol style="list-style-type: none">1. Adjust the belt tension2. Reduce the working depth3. Replace belt
Machine vibrates excessively	<ol style="list-style-type: none">1. Belt damaged2. Blade bent or broken	<ol style="list-style-type: none">1. Replace belt2. Replace blade
Engine overloads during work operations	<ol style="list-style-type: none">1. Engine speed too low.2. Blade worn3. Forward speed too high4. Too great a working depth	<ol style="list-style-type: none">1. Accelerate to maximum2. Replace blade3. Decrease the forward speed4. Reduce the working depth



ENGINE

FAULT	CAUSE	MEASURES TO BE TAKEN
Engine sluggish at switch on	<ol style="list-style-type: none">1. accelerator not in start-up position2. Choke not closed3. Petrol does not arrive4. Air bubbles or water inside the petrol lines5. Thick oil prevents rotation6. Winding or start mechanism faulty7. Spark plug in poor condition	<ol style="list-style-type: none">1. move the accelerator to the intermediate position2. Close the choke when cold.3. Check the fuel tank and remove any water or sediment. Make sure that the feed cock is open.4. Check the lines and bands. Repair or replace if damaged5. Use oil with a viscosity suited to the temperature6. Replace winding or start mechanism7. Clean or replace spark plug. Adjust the distance between the electrodes.
Poor power	<ol style="list-style-type: none">1. No fuel2. Air filter blocked3. Elastic bands worn	<ol style="list-style-type: none">1. refill tank with petrol2. clean air filter3. replace elastic bands
Engine stalls	<ol style="list-style-type: none">1. no fuel2. feed cock shut off	<ol style="list-style-type: none">1. refill tank with petrol2. open feed cock
Exhaust fumes dark	<ol style="list-style-type: none">1. low grade fuel2. too much engine oil	<ol style="list-style-type: none">1. replace with high grade fuel2. restore engine oil to correct level

FAULT	CAUSE	MEASURES TO BE TAKEN
Engine emits black smoke and power is poor	<ol style="list-style-type: none"> 1. air filter blocked 2. choke not fully opened 	<ol style="list-style-type: none"> 1. clean air filter 2. open the choke completely
Exhaust fumes bluish	<ol style="list-style-type: none"> 1. too much engine oil 2. elastic bands worn 	<ol style="list-style-type: none"> 1. restore engine oil to correct level 2. replace elastic bands
Silencer becomes red through overheating	<ol style="list-style-type: none"> 1. air filter blocked 2. Inside of self-winding starter blocked with grass cuttings 	<ol style="list-style-type: none"> 1. clean air filter 2. clean self-winding starter housing

For any problems not easily resolved or in case of doubt you are advised to contact your dealer



CE declaration of conformity

(EC Declaration of Conformity according to the Directive EC/2006/42)



Manufacturer: IBEA s.r.l. via Milano 15 / 17 – 21049 – Tradate (VA) - Italia

Authorised representative:

Equipment: TRUF CUTTER (lawnmower with cutting width $L > 50$ cm)

Model: IB-300X2 – IB-390X2 – IB-300X4 – IB-390X4

Type of machine	Walk behind Truf cutter
Engine	Honda GX200
Engine type	OHV, 4-strokes, air cooled
Fuel	Petrol
Displacement	196 cc
Net power	4,1 kW – 2800rpm
Transmission	belt drive with gearbox
Cutting width	55 cm
Empty weight	75 Kg (2 WD) – 80 Kg (4 WD)

In compliance with all the essential requirements of the Directive EC 2006/42 and to the following directives:

2000/14/CE - Sound emission

2002/44/CE - Vibrations rules

2014/30/CE - Electromagnetic compatibility

Regulation 2016/1628 - Polluting emissions

In compliance with the above directives, have been used the following standards

UNI EN ISO 5395-1: 2018 • UNI EN ISO 5395-2: 2017 • EN ISO 14982: 2009

NOISE TEST

In compliance with Directive 2000/14/ EC was evaluated in accordance with procedure 1 of Attachment VI

Lp - Acoustic pressure level (ISO 11201: 2010) in dB(A)				Lw - Sound power level (EN ISO 3744) in dB(A)			
Detected value	86,2	Extended uncertainty	± 0.7	Detected value	97	Guaranteed value	97

VIBRATIONS TEST

VIBRATIONS LEVEL - m/s^2 (EN ISO 5349-2: 2015)	LEFT HAND GRIP		RIGHT HAND GRIP	
	$a_{HV} = 1.80$	Incertezza (K) = 0.05	$a_{HV} = 1.80$	Incertezza (K) = 0.09

The technical file is set up and filed at:

IBEA s.r.l. via Milano 15 / 17 – 21049 – Tradate (VA) - Italia
by the owner: Ing. Alberto Griffini .

Tradate (VA) - 01 February 2024

S.r.l.
C.F. 0194
(firma)



RASENSCHNITT MOD. IB-300 – IB-390	55
KENNZEICHNUNGEN AM GERÄT	56
HAUPTKOMPONENTEN DES GERÄTS	57
TECHNISCHE DATEN	58
ANHEBEN UND TRANSPORT	59
SICHERHEITSHINWEISE	59
MONTAGEANLEITUNG FÜR LENKER UND SCHNITTHÖHENVERSTELLH	62
STEUERUNGEN UND EINSTELLUNGEN	63
TRANSPORT DER MASCHINE	64
BESCHREIBUNG DER SICHERHEITS- UND SCHUTZAUSRÜSTUNG	64
VOR DER INBETRIEBNAHME AUSZUFÜHRENDE VORKEHRUNGEN	65
STARTEN UND FAHREN DES GRASSODENSCHNEIDERS	66
BEDIENEN DER MASCHINE	67
NÜTZLICHE HINWEISE BEZÜGLICH DER SCHNITTFÜHRUNG	67
KONTROLLEN	68
WARTUNG UND EINLAGERUNG	71
AUSSERBETRIEBNAHME UND VERSCHROTTUNG	73
TECHNISCHE UNTERSTÜTZUNG	73
GARANTIE	73
CE KENNZEICHNUNG	74
DIAGNOSE	74
EG-ERKLÄRUNG DER EUROPÄISCHEN UNION	77



RASENSCHNITT MOD. IB-300 – IB-390

PRÄMISSE

Die Maschine darf nur für den vorgesehenen Zweck verwendet werden, also zum Schneiden von Grasnarbenstreifen mit einer Breite von 30 oder 39 cm.

Jede andere als die in diesem Handbuch und dem beigelegten Motorhandbuch angegebene, nicht verständliche oder ableitbare Verwendung gilt als „NICHT ZULÄSSIG“.

Die Nichtbeachtung der in diesem Handbuch und im Motorhandbuch enthaltenen Anweisungen befreit den Hersteller von jeglicher Haftung, insbesondere für Schäden jeglicher Art, die durch unsachgemäßen oder fehlerhaften Gebrauch, Fahrlässigkeit, oberflächliche Interpretationen oder Nichtbeachtung der hierin genannten Sicherheitsanforderungen entstehen. Der Händler ist verpflichtet, dem Benutzer zu erklären, wie er die Maschine unter optimalen Sicherheitsbedingungen verwenden kann.

Führen Sie vor jedem Gebrauch der Maschine stets die vorgeschriebenen Kontrollen durch. Für alle Daten, die nicht enthalten sind oder den folgenden Seiten nicht entnommen werden können, wird empfohlen, sich direkt an den Hersteller zu wenden.

VERWENDUNG DES HANDBUCHS

Dieses Handbuch muss immer mit der Maschine geliefert werden, damit es jederzeit für den Benutzer zur Verfügung steht. Vor dem Starten der Maschine muss der Benutzer diese Bedienungsanleitung sowie das im Anhang enthaltene Motorhandbuch sorgfältig lesen.

Die Verwendung des Klutenlösers durch mehrere Bediener (einzeln) erfordert, dass jeder von ihnen vor der Verwendung die Bedienungsanleitung und das Motorhandbuch sorgfältig durchliest.

Die oben genannten Handbücher sind integraler Bestandteil der Maschine und müssen daher während der gesamten Lebensdauer des Rasenschneiders, auch im Falle einer Weitergabe, an einem bekannten und leicht zugänglichen Ort intakt und in gutem Zustand aufbewahrt werden Ein anderer Benutzer. Ihr Zweck besteht darin, die Informationen bereitzustellen, die für die kompetente und sichere Verwendung des Produkts erforderlich sind. Im Falle einer Verschlechterung oder einfacher aus technischen und betrieblichen Gründen kann direkt der Hersteller konsultiert werden. Der dafür vorgesehene Platz am Ende des Klutenschneider-Handbuchs wird für etwaige Abschlussnotizen genutzt.



Die als Aufkleber auf dem Gerät verwendeten Symbole haben die Funktion, die Gefahren während des Gebrauchs und der Wartung desselben zu signalisieren.

Es ist unbedingt erforderlich, die Bedeutung der Warnzeichen zu verstehen und die Symbole lesbar zu halten. Im Falle einer Verschlechterung müssen diese Hinweisaufkleber sofort ersetzt werden, und es ist zu verhindern, dass das Gerät verwendet wird, bis es nicht mit neuen ausgestattet ist. Es wird empfohlen, die Warnhinweise auf den Aufklebern zu beachten.



ALLGEMEINE WARNHINWEISE:

- lesen sie das handbuch
- verwendung von brillen, helm und kopfhörern
- verwendung von unfallverhütungsschuhen

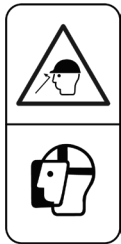

GEFAHR
SCHURFENDE
GEGENSTÄNDE
HALTEN SIE ABSTAND



GEFAHR DES
HANDSCHERES
STELLEN SIE DEN
MOTOR AB



GEFAHR
HERGESCHLOSSENE
GEGENSTÄNDE
SCHÜTZEN IHR



WÄHREND DER
WARTUNG DIE
ZÜNDKERZE LÖSEN



GEFAHR DIE
ANWESENHEIT VON
KINDERN IM
ARBEITSBEREICH IST
VERBOTEN

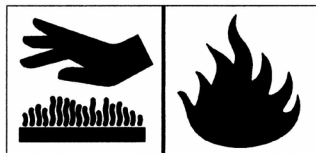

VORHANDENHEIT HEISSER TEILE
VERBRENNUNGS- UND FEUERGEFAHR

- A. KUPPLUNGSHABEL SCHNEIDEMESSER-STEUERUNG
- B. GASHEBEL
- C. KUPPLUNGSHABEL MASCHINENVORSCHUB
- D. SCHNITTHÖHENVERSTELLHEBEL
- E. SCHNITTHÖHENEINSTELLHEBEL
- F. MOTOR
- G. SCHUTZABDECKUNG
- H. SCHNEIDEMESSER
- I. GANGWAHLHEBEL
- J. EIN/AUS SCHALTER (1/0)



Abb.1

TECHNISCHE DATEN		2WD	4WD
	MOTOR	HONDA GX200 OHV a Benzina	
	LEISTUNG MOTOR	4,1 Kw	
	SCHNITTBREITE	30 – 39 cm	
	SCHNITTHÖHE	einstellbar bis 35 mm	
	ÜBERTRAGUNG:	mechanik mit 2- oder 4-Rad-Antrieb	
	SCHALTGETRIEBE	2 Vorwärtsgänge	
	STARTER	mit selbstaufwickelnden Seil	
	LENKER	höhenverstellbar	
	HINTERREIFEN	GARDEN 4.10/3.50-4	
	VORDERREIFEN	GARDEN 3.00 – 4	GARDEN 4.10/3.50-4
	ABMESSUNGEN (L x W x H mm)	800 x 400 x 610	
	GEWICHT	75 Kg	80 Kg
	SCHALLDRUCK (secondo EN ISO 22868: 2021)	86,2 dBA	
	SCHALLLEISTUNG (secondo Direttiva 2000/14) (LWA)	97,0 dBA	
	STUFE DER VIBRATIONEN (secondo EN ISO 22867: 2021) (AW)	1,8 m/s ²	
	UMWELTBEDINGUNGEN	SEEHÖHE	1500 m s.l.m über dem Meeresspiegel
TEMPERATUR		-5 / +50 °C	
WETTERBEDINGUNGEN		50% (a 40°C) – 90% (a 20°C)	

Die hier beschriebene Standardmaschine ist nicht für Arbeiten in Umgebungen mit explosiver Atmosphäre oder Brandgefahr ausgelegt.

Das gesamte Material wird vor dem Versand vom Hersteller sorgfältig geprüft. Der Grassodenschneider wird in einem einzigen Karton geliefert, wobei der Lenker und der letzte Teil des Einstellhebels für die Schnitthöhe zerlegt sind.

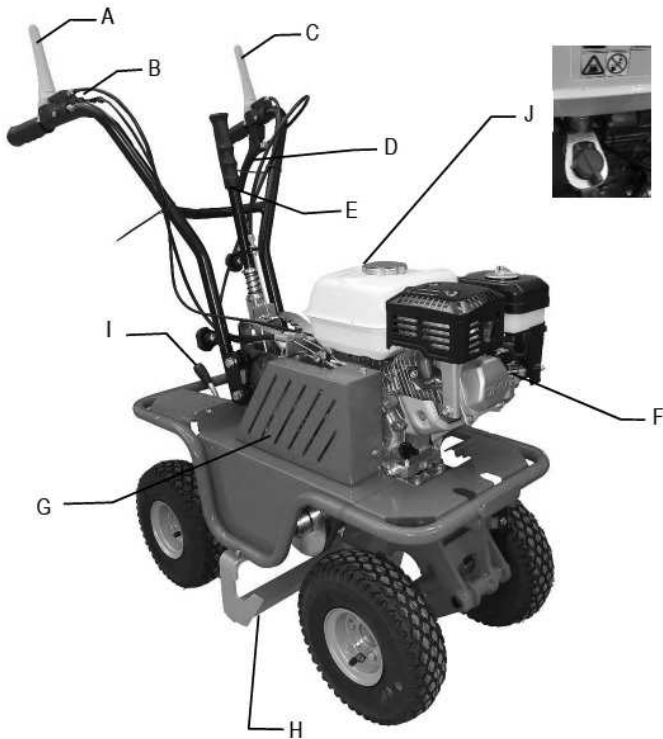
Nach Erhalt des Geräts sicherstellen, dass es während des Transports nicht beschädigt wurde oder dass die Verpackung nicht manipuliert und Teile des Inhalts entfernt wurden. Wenn Schäden oder fehlende Teile festgestellt werden, sofort den Spediteur und den Hersteller benachrichtigen und eine fotografische Dokumentation bereitstellen.

Nach der Montage des Lenkers und des Hebelendes zur Einstellung der Schnitthöhe gemäß den Anweisungen in Absatz 7 dieses Handbuchs kann das Gerät auf den eigenen Rädern bewegt werden.

Der Hersteller haftet nicht für Brüche aufgrund des Transports der Maschine nach der Lieferung.

ACHTUNG

Während der Handhabung muss mit äußerster Vorsicht gearbeitet werden, um ein Umkippen zu vermeiden. Vermeiden Sie steile Hänge, um die Kontrolle nicht zu verlieren. Stellen Sie sicher, dass sich keine Personen im Gefahrenbereich befinden

SICHERHEITSHINWEISE

Vor der Verwendung des Grassodenschneiders ist es wichtig, dass der Bediener die Warnungen, Verbote und Vorsichtsmaßnahmen in diesem Handbuch und im Motorhandbuch verstanden hat: Die Sicherheit des Bedieners, Dritter, Tiere und Gegenständen steht in sehr engem Zusammenhang mit der Einhaltung der Anforderungen.

ALLGEMEINE BESCHREIBUNG

Es ist verboten, den Grassodenschneider für andere als die vorgesehenen Funktionen zu verwenden.

- Es ist verboten, auf den Grassodenschneider zu steigen und / oder transportiert zu werden.
- Es ist verboten, die Sicherheits- und Schutzvorrichtungen zu manipulieren.
- Es ist verboten, Änderungen vorzunehmen, um Geräte/Objekte anzupassen, die nicht vom Hersteller vorgesehen sind.
- Die elektrischen Teile des Motors müssen immer geschützt bleiben

EINSCHULUNG

- Die Bedienungsanleitung und die

Motoranleitung lesen, bevor das Gerät benutzt wird.

- Die Benutzung der Maschine ist Minderjährigen unter 16 Jahren oder Personen, die nicht über die erforderlichen psychophysischen Anforderungen verfügen, nicht gestattet.
- Das Gerät nicht in der Nähe anderer Personen oder in geschlossenen Räumen verwenden.
- Es ist verboten, Hände, andere Körperteile und Kleidung in die beweglichen Teile einzuführen.
- Es ist verboten, sich beweglichen Teilen zu nähern.
- Vor jeder Inspektion oder Wartung sicherstellen, dass der Motor abgestellt und das Zündkerzenkabel abgezogen wurde.

VORBEREITUNG

- Auf den Aktionsbereich um das Gerät, der frei von Hindernissen und ausreichend beleuchtet sein muss, achten.
- Vor dem Starten des Motors sicherstellen, dass sich keine Personen, Tiere oder Autos in der Nähe befinden.

- Vor dem Starten des Motors sicherstellen, dass sich beide Einrückhebel in der ausgerückten (gelösten) Position befinden. Dann den Gangwahlhebel in die neutrale Position stellen.
- Vor dem Starten der Maschine überprüfen, ob die Schrauben, die Befestigungsmittel und die Schutzvorrichtungen vorhanden sind und ob die Schilder lesbar sind.
- Danach: Sicherstellen, dass die Radbefestigungsschrauben fest angezogen sind.
- Die Befestigungsmuttern und -schrauben des Schneidmessers fest anziehen, um ein Lösen derselben während der Arbeit zu vermeiden. Schneidmesser ersetzen, wenn es zu alt und abgenutzt ist.
- Die Schutzabdeckung darf bei Verwendung der Maschine aus keinem Grund entfernt werden.
- Beim Starten des Motors die Position der verschiedenen Steuerhebel (siehe Abschnitt "Bedienelemente und Einstellungen") überprüfen.
- Auf die Kleidung des an der Maschine arbeitenden Personals achten: Eine Jacke mit langen Ärmeln in fest verschlossenen Handgelenken, lange und enge Hosen, festes Schuhwerk, Hut oder Schutzhelm tragen. Unbedingt die Verwendung von Kleidung mit baumelnden Teilen, aufgeknapften Jacken oder Kleidung, die zerrissen, gelöst oder mit offenen Reißverschlüssen versehen ist, vermeiden, um das Risiko des Kontakts mit beweglichen Teilen zu vermeiden.
- Das Tragen einer Schutzbrille ist obligatorisch. Während des Betriebs wird die Verwendung von Gehörschutz und Schutzhandschuhen empfohlen.
- Den Grassodenschneider nicht in Innenräumen verwenden, da die Motorabgase Kohlenmonoxid enthalten, das farblos, geruchlos und geschmacklos und äußerst gefährlich ist.
- Beim Umgang mit Kraftstoffen äußerst vorsichtig vorgehen. Sie sind brennbar und die Dämpfe sind explosiv:
- Nur zugelassene Behälter verwenden
- Darauf achten, die Tankdeckel bei laufendem Motor nicht zu entfernen und den Kraftstofftank nicht aufzufüllen.

- Den Motor vor dem Tanken abkühlen lassen.
- Während dieses Vorgangs nicht rauchen.
- Das Gerät niemals in Innenräumen auf tanken
- Es ist auch gut, einen großen Trichter zu verwenden, um zu vermeiden, dass Kraftstoff auf den Motor und andere Oberflächen des Grassodenschneiders gelangt
- Wenn Kraftstoff verschüttet wird, nicht versuchen, den Motor zu starten, sondern das Gerät vor dem Starten von dem Bereich wegbewegen, in dem der Kraftstoff verschüttet wurde.
- Den Tankdeckel nach dem Auftanken wieder positionieren und festigen.
- Den Grassodenschneider oder den Kraftstoffbehälter nicht in Innenräumen, in denen offene Flammen vorhanden sind, lagern

BETRIEB

- Während der Arbeit einen Mindestabstand von 10 Metern zur Maschine einhalten.
- Den Motor gut belüftet und frei von Materialansammlungen und anderen Fremdkörpern halten, um Motorschäden oder mögliche Brände zu vermeiden. Reinigen Sie regelmäßig den Kühlluftförderer und die Lamellen. Reinigen Sie gelegentlich auch den Luftfilter
- Bewegen Sie das Gerät gleichmäßig und vermeiden Sie abrupte Starts, Bremsen und Kurvenfahrten.
- Achten Sie darauf, den Auspuff nicht zu berühren, wenn er heiß ist
- Stellen Sie beim Rückwärtsfahren sicher, dass sich keine Kinder oder Tiere in der Nähe befinden. Achten Sie darauf, dass Sie sich nicht in den beweglichen Teilen der Maschine verfangen.
- Wenn ein Durchrutschen des Riemens zu ungewöhnlichen Geräuschen, Gerüchen oder Erwärmung führt, stellen Sie den Motor sofort ab und überprüfen Sie das Gerät, um Brand und Getriebeschäden zu vermeiden.
- Das in Bewegung stehende Schneidmesser ist sehr gefährlich. Es ist daher notwendig,

bei der Arbeit größte Aufmerksamkeit walten zu lassen. Helfen Sie nicht mit Ihrem Fuß oder Ihren Händen mit, um das Schneidmesser in den Rasen zu schieben, und achten Sie darauf, dass sich vor der Maschine oder in deren Fahrtrichtung keine Personen aufhalten.

ACHTUNG

Während der Arbeit werden der Rasen und eine Erdschicht in Streifen geschnitten. Wenn die Räder der Maschine rutschen, ist es ratsam, die Schnitthöhe mit dem entsprechenden Hebel zu variieren (Abb. 1 Ref.E). Wenn dieses Manöver nicht ausreicht, ist es ratsam, den Zustand des Bodens zu überprüfen, der, wenn er zu trocken ist, befeuchtet werden muss. Auf diese Weise stößt das Messer auf weniger Widerstand und die Arbeit wird einfacher.

ACHTUNG

Steine oder andere Gegenstände können auf den Bediener oder andere Personen in der Nähe geschleudert werden. Halten Sie einen sicheren Abstand zu Personen, Tieren und

ACHTUNG

Wenn Sie in einem steinigen Bereich oder anderer Hindernisse arbeiten, versuchen Sie, so viele wie möglich davon zu entfernen, bevor Sie mit dem Schnitt beginnen. Und arbeiten Sie zusätzlich mit einer höheren Schnitthöhe als gewöhnlich.

Wenn der Schneidemechanismus versehentlich auf einen Gegenstand (Stumpf oder Stein) trifft, muss der Motor abgestellt werden und wie folgt vorgehen:

- Überprüfen Sie den Schaden
- Versuchen Sie keine Reparatur durchzuführen, es sei denn, Sie sind kompetent
- Stellen Sie sicher, dass keine losen Teile vorhanden sind
- Es ist verboten, das Gerät zu benutzen,

wenn es fehlerhaft oder beschädigt ist: Wenden Sie sich an einen autorisierten Kundendienst.

- Es ist verboten, das Gerät unbeaufsichtigt zu lassen.
- Es ist verboten, das Gerät bei laufendem Motor zu transportieren. Zum Laden des Geräts auf ein Fahrzeug darf die Neigung der Rampen 15 ° nicht überschreiten.

ACHTUNG

ACHTEN SIE AUF DIE NEIGUNG. Gefahr eines Maschinenungleichgewichts

Angesichts der Verwendung im Freien ist es ratsam, diese Maschine bei Regen nicht zu verwenden.

- Der Bereich neben dem Auspuff kann eine hohe Temperatur erreichen

ACHTUNG

Verbrennungsgefahr

Nähern Sie sich keinen Bächen oder Abgründen und überqueren Sie während der Arbeit keine schmalen Brücken, um Sturzgefahr zu vermeiden.

- Arbeiten Sie nicht an Hängen.
- Wenn Sie Schwierigkeiten haben oder sofort anhalten müssen, lassen Sie einfach die Maschinenvorschub- und Schneidmesser-Eintrückhebel los und stellen Sie den Schalthebel auf Neutral.
- Arbeiten Sie auf ebenem Boden für maximale Sicherheit und Arbeitseffizienz.

MONTAGEANLEITUNG FÜR LENKER UND SCHNITTHÖHENVERSTELLHEBEL

Der Rasenschneider wird mit abgenommenem Lenker und dem letzten Teil des Schnitthöhenverstellhebels geliefert. Entfernen Sie die Kartonverpackung (zur ordnungsgemäßen Entsorgung gemäß den geltenden Vorschriften). Gehen Sie zum Zusammenbau wie folgt vor:

- Heben Sie den Lenker an, stecken Sie ihn in die angegebenen Halterungen und verriegeln Sie ihn in der für den Bediener bequemsten Position.
- Stecken Sie den Hebel zur Schnitthöhenverstellung in die entsprechende Halterung (siehe Abbildung) und sichern Sie ihn mit dem entsprechenden Knopf.
- Stecken Sie den Kabelanschluss des Schnitthöhenanhebungsfreigabekabels ein und verriegeln Sie ihn in der entsprechenden Aufnahme. Setzen Sie den Kabeleinsteller in den Hebelsitz ein und stellen Sie die Kabelspannung ein. Verriegeln Sie abschließend das Register mit der Kontermutter wie in der Abbildung 2.

NACH DER ARBEIT

- Stellen Sie vor dem Verlassen der Maschine den Gangwahlhebel auf Neutral (Abb. 3) und stellen Sie den Motor ab, indem Sie den Schalter auf Position 0 stellen.
- Schließen Sie den Kraftstoffhahn (Abb. 5), um die Sicherheit zu erhöhen.



Abbildung 2

KUPPLUNGSHEBEL SCHNEIDEMESSER-STEUERUNG

Dieser wird verwendet, um die Bewegung des Schneidmessers zu aktivieren und deaktivieren. Den Hebel absenken, um die Kupplung einzurücken, und loslassen, um die Kupplung zu lösen.

ACHTUNG

Unabhängig von der Position der Maschinen-Vorschubkupplung setzt das Schneidmesser seine Bewegung fort, wenn der Motor läuft und die Kupplung der Schneidmesser-Steuerung eingerückt ist.

GASHEBEL

Dieser wird verwendet, um die Anzahl der Motorumdrehungen entsprechend den auszuführenden Vorgängen anzupassen. Zum Zeitpunkt des Einschaltens wird der Hebel also auf das Minimum positioniert, während er während der Arbeit entsprechend den Verwendungsbedürfnissen positioniert wird.

KUPPLUNGSHEBEL MASCHINENVORSCHUB

Der Hebel hat nur zwei Positionen: Aktiviert und deaktiviert. Den Hebel absenken, um die Kupplung einzurücken, und loslassen, um die Kupplung zu lösen. Dieser Hebel aktiviert automatisch die Maschinenvorschubbremse: Wenn der Hebel losgelassen wird, wird die Bremse angezogen, wenn er angezogen ist, wird die Bremse gelöst.

SCHNITTHÖHENVERSTELLHEBEL

Hiermit können Sie die Schnitthöhe an den Boden anpassen, auf dem Sie arbeiten, und an die Stärke der Rasenschicht, die Sie anheben möchten. (Fig.1 Rif. E)

SCHUTZABDECKUNG

Die Schutzabdeckung (Abb. 1, Ref. G) verhindert den Kontakt mit den beweglichen Teilen der Maschine. Es ist absolut verboten, das Gerät ohne Schutzabdeckung zu benutzen

ZÜNDSCHALTER

Schalter mit zwei Positionen: (Abb. 1 Rif.J):

- "I" zum Starten des Motors

- "0" um den Motor abzustellen

ACHTUNG

Die gewünschte Fahrposition erst nach dem Ausrücken der Antriebskupplung der Maschine durch Loslassen des entsprechenden Hebels wählen (Abb. 1, Rif.C).

VORWÄRTSGANG WAHLHEBEL 1 – N – 2

Mit diesem Hebel kann die Fahrrichtung der Maschine ausgewählt werden (vorwärts, rückwärts) (Abb. 3).



Abbildung 3



Abbildung 4

LADEN UND ENTLADEN VON EINEM FAHRZEUG

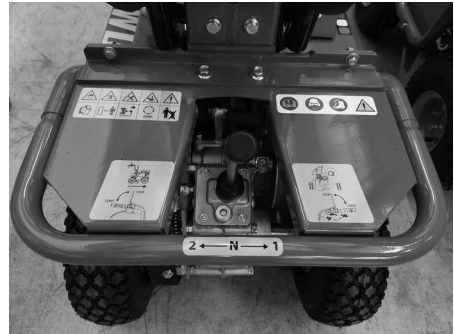
- Verwenden Sie für den Transport vorzugsweise ein Fahrzeug mit offener Karosserie.
- Wählen Sie einen festen und ebenen Untergrund.
- Schalten Sie das Fahrzeug aus, legen Sie den Rückwärtsgang ein, betätigen Sie die Feststellbremse und blockieren Sie die Räder mit Keilen, um die Gefahr einer versehentlichen Bewegung des Fahrzeugs zu vermeiden.
- Stellen Sie sich nicht vor die Maschine
- Haken Sie die Laderampen fest in den Fahrzeugboden ein.
- Verwenden Sie stabile Laderampen mit einer rutschfesten Oberfläche, die stark genug ist, um das Gewicht der Maschine zu tragen.
- Die Neigung der Rampen darf 15 ° nicht überschreiten.
- Empfohlene Länge: mindestens das 3,5-fache der Höhe des Fahrzeugbettes vom Boden. Empfohlene Breite: entsprechend der Breite der Räder der Maschine zu wählen
- Laden Sie dann die Maschine und manövrieren Sie mit Vorsicht. Bewegen Sie den Gashebel auf das Minimum (Abb.1, Ref. B) und schalten Sie mit dem (Abb.1, Ref. C) angegebenen Hebel den Vorwärtsgang

zum Laden oder den Rückwärtsgang zum Entladen ein.

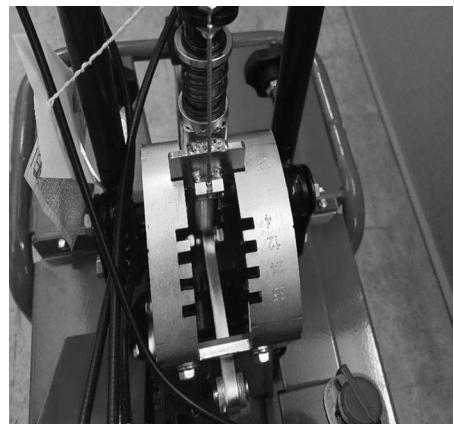
- Vermeiden Sie beim Be- und Entladen auf den Rampen die Betätigung der Schneidmesserkupplung (Abb. 1, Ref. A) und des Gangwahlhebels (Abb. 1, Ref. H), da dieser Vorgang sehr gefährlich wäre.
- Richten Sie die Vorderräder der Maschine an der Mitte der Laderampen aus.
- Seien Sie vorsichtig, wenn die Maschine von den Laderampen zum Fahrzeugbett fährt, da sich der Schwerpunkt verschiebt.
- Schalten Sie den Motor nach dem Laden mit dem Schalter aus (Abb. 1, Ref. J), überprüfen Sie, ob die Feststellbremse automatisch aktiviert wurde, indem Sie den Einrückhebel für den Maschinenvorschub lösen (Abb. 1, Ref. C), blockieren Sie die Räder der Maschine mit Keilen und festigen Sie sie fest am Fahrzeugbett.

ACHTUNG

Heben Sie das Rasenschneidmesser maximal an, um das Risiko gefährlicher Interferenzen mit den Rampenrändern zu vermeiden

BESCHREIBUNG DER SICHERHEITS- UND SCHUTZAUSRÜSTUNG

ACHTUNG

Die Sicherheitsvorrichtungen dürfen niemals manipuliert werden. Es ist notwendig, deren Funktionsweise zu verstehen und deren Effizienz und korrekte Funktion zu überwachen. Bei Zweifeln, Problemen oder Fehlfunktionen wenden Sie sich an Ihren Händler.

MASCHINENVORSCHUBHEBEL UND MESSERBEWEGUNGHEBEL

Beide Hebel bewirken in dem Moment, in dem sie losgelassen werden, das Ausrücken des mit ihnen verbundenen Getriebes. Sie können daher als Sicherheitsvorrichtungen dienen. Lassen Sie diese Hebel bei Schwierigkeiten oder im Notfall schnell los, damit diese automatisch in ihre Standardposition (angehoben) einrasten.

SCHUTZABDECKUNG

Die Schutzabdeckung (Abb. 8, Ref. A) schützt teilweise vor möglichen Aufschlägen von Fremdkörpern und vor dem Kontakt mit dem in Bewegung stehenden Messer. Es ist verboten, die Maschine ohne

diesen Schutz zu benutzen.

Der Schutz kann nur entfernt werden, wenn die Riemen bei vollständig ausgeschalteter Maschine ausgetauscht werden.

VOR DER INBETRIEBNAHME AUSZUFÜHRENDE VORKEHRUNGEN**Stellen Sie den Grassodenschneider**

Stellen Sie den Grassodenschneider im Freien auf einen ebenen und ausreichend kompakten Boden. Beachten Sie die Anweisungen des Motorherstellers in seinem Handbuch. Befolgen Sie genau die Anweisungen, um die Entstehung gefährlicher Situationen für die Maschine oder für Personen zu vermeiden.

Folgendes überprüfen:

- visuell der Zustand des Messers;
- das korrekte Anziehen aller Schrauben und insbesondere derjenigen, mit denen das Messer befestigt ist;
- dass die Schutz- und Sicherheitsvorrichtungen gut befestigt sind;
- Vergewissern Sie sich vor dem Starten des Grassodenschneiders, dass sich keine Personen in der Nähe befinden.

Verhindern Sie während des Betriebs, dass sich Personen, insbesondere Kinder, der Maschine nähern.

Der Benutzer haftet für Schäden, die Dritten im Arbeitsbereich der Maschine zugeführt werden.

EMPFEHLUNGEN FÜR ÖL**ACHTUNG**

Neue Maschinen enthalten kein Motoröl

und prüfen Sie den Ölstand, wobei Sie den Motor in horizontaler Position halten. Nicht überfüllen. Die Verwendung eines hochwertigen Reinigungsöls wird empfohlen. (Siehe beiliegendes Motorhandbuch)

KRAFTSTOFFEMPFEHLUNGEN.

Wir empfehlen die Verwendung von bleifreiem, sauberem und frischem Benzin.

ACHTUNG

Es wird jedoch empfohlen, vor dem Start das Motorhandbuch zu konsultieren

Der Motor wird ohne Öl geliefert. Füllen Sie vor dem Starten des Motors Öl ein

Wenn alle oben genannten Vorbereitungen abgeschlossen sind, kann die Maschine bedient werden.

- Drehen Sie den Kraftstoffhahn in die Position OFFEN (Richtung durch den Pfeil angegeben, Abb.5).
- Bringen Sie den Chokehebel in die Position GESCHLOSSEN, um mit einem kalten Motor zu starten (Richtung durch den Pfeil angegeben, Abb. 5).
- Bringen Sie den Gashebel auf die Minimum Position.

Fassen Sie den Motorseilknopf (Abb. 6) und ziehen Sie ihn langsam, bis Sie einen

Widerstand spüren. Ziehen Sie nun mit einer raschen Bewegung am Seil, um die Kompression zu überwinden, vermeiden Sie Rückschläge und starten Sie den Motor. Wiederholen Sie gegebenenfalls den Vorgang, während sich der Gashebel in der MITTLEREN Position befindet. Sobald der Motor gestartet ist, bringen Sie den Gashebel in die Position MINIMUM und bringen Sie den Chokehebel schrittweise in die Position OFFEN (Abb. 5). Nach dem Gebrauch wird empfohlen, das Gerät zu reinigen (siehe Abschnitt "REINIGEN DER MASCHINE").



Abbildung 5



Abbildung 6



Abbildung 7



Abbildung 8

ACHTUNG

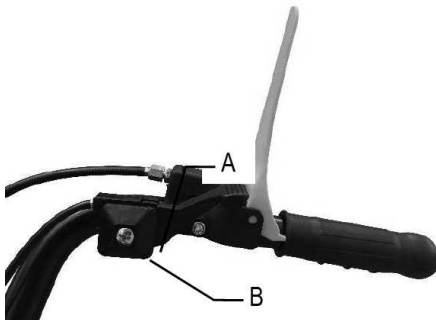
Wenn Sie die Maschine zum ersten Mal benutzen, ist es ratsam, sich mit ihr vertraut zu machen, indem Sie die Manöver auf einem Untergrund ohne Fremdkörper ausführen.

Befolgen Sie nach dem Starten des Motors die Anweisungen im vorherigen Absatz:

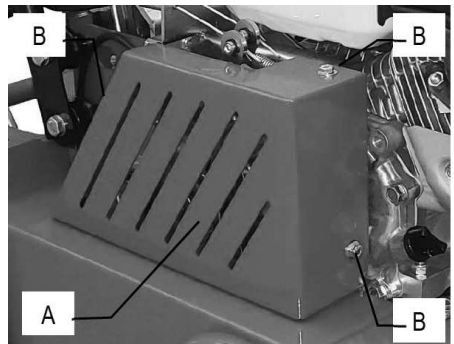
- Bewegen Sie dann den Gangwahlhebel (Abb. 3) in die Position 1 oder 2.

ACHTUNG

Wenn der Gang nicht richtig eingelegt ist, kann dieser ausrasten. Sollten Sie Schwierigkeiten haben, den Gang einzulegen, setzen Sie die Kupplung für einen Moment teilweise ein, bevor Sie erneut versuchen, den Gang einzulegen

ACHTUNG

Wählen Sie eine geeignete Schnitthöhe entsprechend dem Zustand des Bodens, auf dem Sie arbeiten.

BEDIENEN DER MASCHINE

- Betätigen Sie die Messersteuerkupplung mit dem entsprechenden Hebel ein (Abb. 1, Ref. A).
- Um die Maschine zum Laufen zu bringen, beschleunigen Sie den Motor weiter und betätigen Sie die Antriebskupplung mit dem entsprechenden Hebel (Abb. 1, Ref. C).
- Um den Gang zu wechseln, müssen Sie zunächst den Antriebsriemen und die Messerkupplung auskuppeln, indem Sie die entsprechenden Hebel loslassen (Abb. 1, Ref. C und Abb. 1, Ref. A). Wählen Sie dann den gewünschten Gang und legen Sie den Antriebsriemen wieder ein (Abb. 1, Ref. C), um die Maschine wieder in Bewegung zu setzen.
- Lassen Sie den entsprechenden Hebel los, um die Bewegung der Klinge zu stoppen (Abb. 1 Ref. A);
- Um das Vorrücken der Maschine zu stoppen, muss der relative Hebel losgelassen werden (Abb. 1 Ref. C); Schalten Sie dann den Motor aus, indem Sie den Schalter auf Position (O) stellen (siehe Abbildung 1, Ref. J).

NÜTZLICHE HINWEISE BEZÜGLICH DER SCHNITTFÜHRUNG

- Lesen Sie vor Beginn des Schneidvorgangs die Sicherheitshinweise in den vorherigen Absätzen sorgfältig durch.
- Es ist ratsam, zunächst eine relativ hohe Schnitthöhe einzustellen (Abb. 4) und diese dann entsprechend den Arbeitsbedingungen schrittweise abzusenken.
- Setzen Sie die Messerkupplung ein (Abb. 1, Ref. A) erst nach Durchführung der Maschinenstart- und Getriebeeingriffsvorgänge ein.

- Vor dem Einsetzen der Messerkupplung (Abb. 1, Ref. A), bewegen Sie den Gashebel allmählich (Abb. 1, Ref. B) bis die gewünschte Geschwindigkeit erreicht ist.

ACHTUNG

Seien Sie äußerst vorsichtig, da sich das Messer mit sehr hoher Geschwindigkeit bewegt.

- Stellen Sie die Spannung der Riemen und Steuerkabel nach den ersten Betriebsstunden nach, um das anfängliche Lockern auszugleichen.
- Lassen Sie alle Maschinenkomponenten kurz laufen, um ungewöhnliche Geräusche und Überhitzung zu erkennen.
- Vermeiden Sie während der ersten Einlaufzeit eine zu starke Beanspruchung der Maschine, um das korrekte Absetzen der mechanischen Teile zu begünstigen.
- Vernachlässigen Sie niemals die Wartung am Ende der Arbeiten und führen Sie regelmäßig alle erforderlichen Überprüfungen durch.

KONTROLLE DES REIFENDRUCKS (max 1,8 bar – 0,18 MPa – 26 psi)

Überprüfen Sie regelmäßig den Reifendruck. Wenn die Räder nicht auf den gleichen Druck aufgepumpt sind, neigt die Maschine dazu, während der Fahrt seitwärts zu driften.

EINSTELLUNG DER STEUERKABEL

Um die Kabel einzustellen, stellen Sie die Maschine auf ebenen Boden, stellen Sie den Motor ab und ziehen Sie das Zündkerzenkabel ab.

STEUERKABEL MESSER

Stellen Sie sicher, dass sich zwischen dem oberen Ende des Kabels und dem Einstellregister kein Spiel gebildet hat. Wenn ein Spiel auftritt oder sich das Kabel verlängert hat, stellen Sie die optimale Situation wieder her, indem Sie auf das entsprechende Register einwirken (Abb. 7, Ref. A). Wenn die Einstellung mittels des Registers nicht ausreicht, muss auf die Riemen und auf die Befestigung des Motors eingegriffen werden. Informationen zu diesem Vorgang finden Sie in Abschnitt 14 C "ERSATZ UND EINSTELLUNG DER RIEMEN" in diesem Handbuch

STEUERKABEL MASCHINENVORSCHUB

Stellen Sie sicher, dass sich zwischen dem

oberen Ende des Kabels und dem Einstellregister kein Spiel gebildet hat. Wenn ein Spiel auftritt oder sich das Kabel verlängert hat, stellen Sie die optimale Situation wieder her, indem Sie auf das entsprechende Register einwirken (Abb. 7, Ref. A). Wenn die Einstellung mittels des Registers nicht ausreicht, muss auf die Riemen und auf die Befestigung des Motors eingegriffen werden. Informationen zu diesem Vorgang finden Sie in Abschnitt "ERSATZ UND EINSTELLUNG DER RIEMEN" in diesem Handbuch.

ERSATZ UND EINSTELLUNG DER RIEMEN

Vor jedem Eingriff sicherstellen, dass der Motor abgestellt und das Zündkerzenkabel abgezogen wurde. Bei Verschleiß oder Bruch eines Riemens muss dieser wie folgt ersetzt werden:

RIEMEN MESSER

- Entfernen Sie den Metallschutz (Abb.8, Ref. A), indem Sie die angegebenen Schrauben lösen und entfernen (Abb.8, Ref. B).
- Die Pleuelstange muss zerlegt werden (Abb.10 Ref. B), die Mutter entfernt und die Schraube gelöst werden, mit der sie am Arm befestigt ist (Abb.10 Ref. A).
- Nach dem Zerlegen der Pleuelstange kann der Riemen durch manuelles Drehen der unteren Riemenscheibe gegen den Uhrzeigersinn (Abb.10 Ref. C) entfernt werden (Abb.10 Ref. E).
- Befolgen Sie für die Montage das Verfahren in umgekehrter Reihenfolge.
- Zu diesem Zeitpunkt ist es erforderlich, die korrekte Positionierung des Riemens durch Betätigen des entsprechenden Messersteuerhebels zu überprüfen. Wenn dieser abgesenkt wird und der Riemen unter maximaler Spannung steht, muss der Abstand zwischen ihm und den entsprechenden Riemenführungen (Abb.10 Ref. D) ungefähr 2 mm betragen.18
- Überprüfen Sie dann die korrekte Funktion des Riemens, indem Sie leicht am Zündkabel ziehen, den Motor vollständig abstellen und

das Zündkerzenkabel abziehen. Für einen korrekten Betrieb muss die Drehung der Riemenscheibe am Motor erfolgen, nicht jedoch der Eingriff des Riemens.

- Wenn der Riemen eingerastet ist, muss der Motor leicht zur Rückseite der Maschine (Lenkerrichtung) bewegt werden, bis sich der Riemen in seiner optimalen Position befindet.

MASCHINENVORSCHUBRIEMEN

- Der Messerantriebsriemen muss gemäß den Anweisungen im vorherigen Absatz entfernt werden.

- Zerlegen Sie die Klinge (Abb.9 Ref. A) gemäß den Anweisungen im Abschnitt „Demontage und Austausch des Messers“.

- Entfernen Sie dann den Maschinenvorschubriemen von seiner unteren Riemenscheibe, indem Sie den Riemen gegen den Uhrzeigersinn drehen (Abb.9 Ref. B)

- Befolgen Sie für die Montage das Verfahren in umgekehrter Reihenfolge.

- Zu diesem Zeitpunkt ist es erforderlich, die korrekte Positionierung und Funktion des Riemens zu überprüfen, indem auf den Steuerhebel für den relativen Maschinenvorschub gedrückt wird. Wenn dieser abgesenkt wird und der Riemen unter maximaler Spannung steht, muss der Abstand zwischen ihm und den entsprechenden Riemenführungen (Abb.9 Ref. C) ungefähr 2 mm betragen.

- Überprüfen Sie dann die korrekte Funktion des Riemens, indem Sie leicht am Zündkabel ziehen, den Motor vollständig abstellen und das Zündkerzenkabel abziehen. Für einen korrekten Betrieb muss die Drehung der Riemenscheibe am Motor erfolgen, nicht jedoch der Eingriff des Riemens. Wenn der Riemen eingerastet ist, muss der Motor leicht zur Rückseite der Maschine (Lenkerrichtung) bewegt werden, bis sich der Riemen in seiner optimalen Position befindet.

4WD-TRAKTIONSGETRIEBERIEMEN

Wenn Sie den Antriebsriemen des Allradantriebs austauschen müssen (Abb.11), empfehlen wir, die Karosserierahmen und die



Abb. 9



Abb. 10

beiden linken Räder zu demontieren, um den Riemen leichter zugänglich zu machen. Auch wenn diese Komponenten eingebaut sind, ist es möglich, den Riemen auszutauschen, allerdings ist der Riemen dann schwieriger zugänglich.

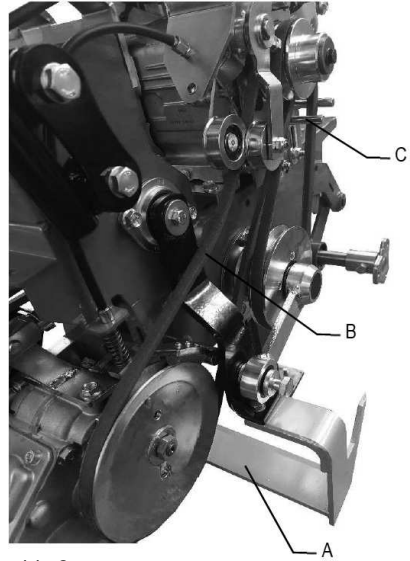
- Um es auszutauschen, ist es jedoch erforderlich, die Schutzvorrichtungen der Riemenscheibe zu entfernen und das Messer zunächst in Tiefe 35 zu platzieren (Abb.4).
- Lösen Sie den Riemen von der Riemenscheibe A, um die Spannung zu verringern.
- Lösen Sie den Spannriemen B
- Entfernen Sie den verschlissenen Riemen und lösen Sie ihn von den verbleibenden Riemenscheiben.

- Um das neue zu montieren, beachten Sie den Verlauf auf den Riemenscheiben: Beginnen Sie mit dem Einlegen des Riemen in die Riemenscheiben der Räder C und F, legen Sie die Rückseite auf die flachen Riemenscheiben D und E und legen Sie den Riemen in den Sitz des ein Riemenscheibe G. An diesem Punkt muss die Feder der Spannrolle B gezogen und der Riemen in seinen Riemenscheibensitz eingeführt werden.

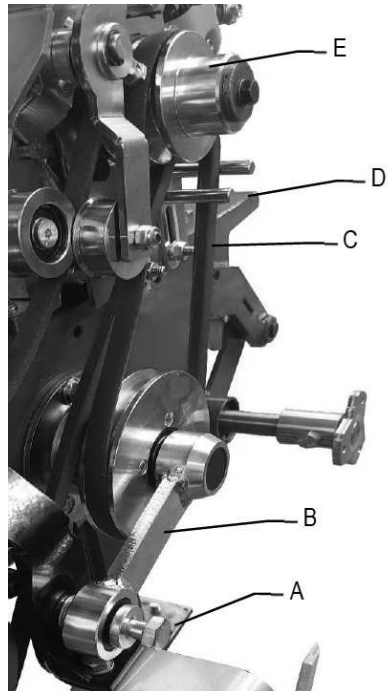
- Legen Sie abschließend die Rückseite des Riemen auf die flache Riemenscheibe A
- Drehen Sie die Räder einige Umdrehungen in die Neutralstellung, um den Gurt an den Sitzen auszurichten und anzupassen.



Abb. 11

BREMSKONTROLLEN

Die Bremse (Abb.12 Abb. A) ist an den Fahrhebel der Maschine (Abb. 1 Ref. C). Wenn der Fahrhebel gelöst und die Bremse eingekuppelt ist, ist zu prüfen, ob zwischen dem Bremsattel und dem Bremsleitungskabel ein Abstand von 2 oder 3 mm besteht (Abb.12 Ref. B und C).

ACHTUNG

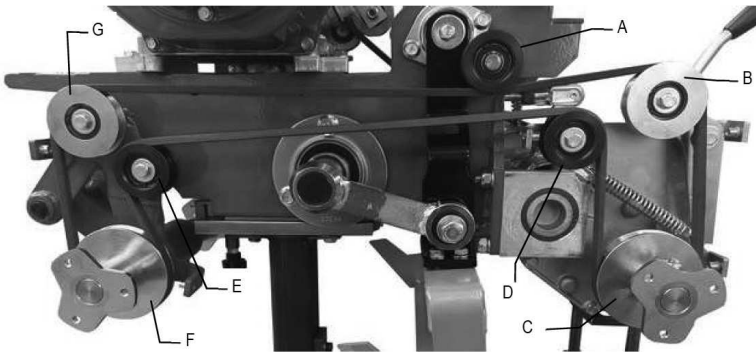
Wenn kein Spiel vorhanden ist, stellen Sie es sofort wieder her, da die Bremse die Maschine nicht stoppen würde, sobald der Vorschubhebel losgelassen wird. Stellen Sie sicher, dass der Teil der Bremse, der direkt mit der Riemenscheibe in Kontakt steht (Abb.12, Ref. A), nicht abgenutzt ist. Wenn ja, ersetzen Sie ihn.



Abb. 12

KONTROLLE UND ERSATZ DER SCHNEIDEMESSER

Überprüfen Sie stets den Zustand der Klinge, bevor Sie mit der Arbeit beginnen. Vergessen Sie nicht, den Motor abzustellen!

- Wenn das Sägeblatt (Abb.1 Ref. H). Wenn es defekt ist, muss es ersetzt werden.
- Wenn das Messer sehr abgenutzt, rissig oder verbogen ist, kann es brechen und Bruchstücke nach außen schleudern, was zu schweren Unfällen führen kann.
- Benutzen Sie feste Arbeitshandschuhe, um das Messer zu prüfen oder auszutauschen, um die Gefahr einer Verletzung Ihrer Hände zu vermeiden.
- Auch die Messerbefestigungsschrauben und zugehörigen Muttern unterliegen einem Verschleiß. Ersetzen Sie sie immer zusammen mit dem Messer und verwenden Sie dabei Schrauben gleicher Art und Stärke.

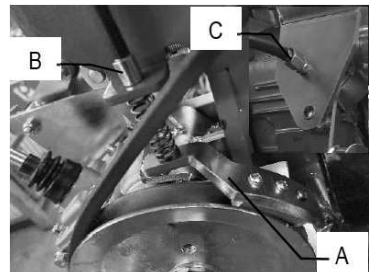

Abb. 13

- Eingriffe in die Maschine dürfen ausschließlich von autorisiertem Personal durchgeführt werden.
- Eingriffe in die Maschine dürfen ausschließlich von autorisiertem Personal durchgeführt werden.
- Stellen Sie den Motor immer ab, wenn Sie die Maschine prüfen, einstellen und warten.
- Die Schutzabdeckung (Abb. 1 Ref. G) muss immer korrekt installiert und intakt sein. Lassen Sie diese im Schadensfall reparieren, bevor Sie die Maschine wieder benutzen.
- Achten Sie darauf, dass die Schutzvorrichtungen aller beweglichen Teile immer an ihrem Platz installiert sind.
- Ersetzen Sie zur Erhöhung der Sicherheit beim Austausch des Messers auch die entsprechenden Befestigungsschrauben, wie in Absatz "KONTROLLE UND ERSATZ DER SCHNEIDEMESSER".

- Bei Arbeiten auf trockenem und sandigem Untergrund verschleißt das Messer schneller. Unter diesen Umständen muss es häufiger ausgetauscht werden. Um das Messer zu demontieren, gehen Sie wie folgt vor:
- Stellen Sie den Motor ab und trennen Sie das Zündkerzenkabel
- Stellen Sie die Schnitthöhe auf die maximale Höhe ein
- Überprüfen Sie den Zustand des Messers
- Stellen Sie sicher, dass die Klinge keine Risse aufweist, verbogen, übermäßig abgenutzt oder gebrochen ist.
- Um das Messer auszutauschen, entfernen Sie die Verbindungsstangen vom Messerarm
- Lösen Sie die Schrauben, mit denen die Klinge befestigt ist, und ersetzen Sie diese ebenfalls. Montieren Sie das neue Messer mit neuen Schrauben und bringen Sie die Pleuel wieder an.

WARTUNG UND EINLAGERUNG

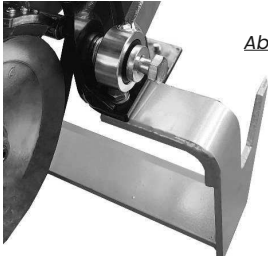
- Überprüfen Sie die Kraftstoffleitungen. Ersetzen Sie sie zusammen mit den entsprechenden Befestigungsklemmen, wenn sie beschädigt sind oder auf jeden Fall nach nicht mehr als drei Jahren. Alte Leitungen können Kraftstofflecks verursachen.
- Überprüfen Sie regelmäßig die Vorwärtskupplung, die Messerkupplung und den Gashebel und stellen Sie sie ein.
- Decken Sie die Maschine mit einem Tuch ab, aber warten Sie dabei, bis der Motor und der Auspuff abgekühlt sind.
- Es ist verboten, Werkzeuge, Fremdkörper und alles andere, was die Sicherheit von Personen oder die Unversehrtheit der Maschine gefährden könnte, auf dem Grassodenschneider abzulegen / zu lassen.
- Lagern Sie die Maschine sorgfältig und sauber und vermeiden Sie es, sie im Freien den Wettereinflüssen auszusetzen.
- Bewahren Sie das Gerät nach Gebrauch so auf, dass es von Kindern nicht erreicht werden kann. Lassen Sie das Gerät immer abkühlen, bevor Sie es abstellen.
- Lagern Sie das Gerät nach Gebrauch an einem Ort, an dem die Kraftstoffdämpfe keine offene Flamme oder Funken erreichen können.

- Bei längeren Lagerzeiten den Kraftstofftank vollständig entleeren. Die Verwendung des Geräts erfordert keine spezielle Beleuchtung. Wir empfehlen jedoch ein Mindestmaß an Umgebungslicht (z. B. 200 Lux), das ausreicht, um die Warnschilder zu lesen und auf jeden Fall ohne Risiken, die durch zu schwaches Licht entstehen könnten, zu arbeiten.

KONTROLLE UND WECHSEL DES GETRIEBEÖLS.

Die im Getriebe enthaltene Menge beträgt 0,5 Liter - SAE 90-Öl. Der Ölwechsel ist für die ersten 20 Betriebsstunden und anschließend für bis zu 100 Betriebsstunden mit Wasser ausgelegt.

Entfernen Sie dann die Ablassschraube (Abb. 14, Bez. B) und lassen Sie das gesamte Öl ablaufen. Wenn Sie die Steckdose wieder installieren, tauschen Sie den Antrieb aus der Riemensteckdose aus (Abb. 14, Bez. A). Schließen Sie den Deckel sorgfältig, um einen Ölaustritt zu vermeiden.

REINIGUNG DER MASCHINE

In der folgenden Reihenfolge vorgehen:

- Den Motor abstellen und das Zündkerzenkabel abklemmen.
- Reinigen Sie den Motor und die Außenseite der Maschine mit einem in Öl getränkten Lappen

A

Abb. 14

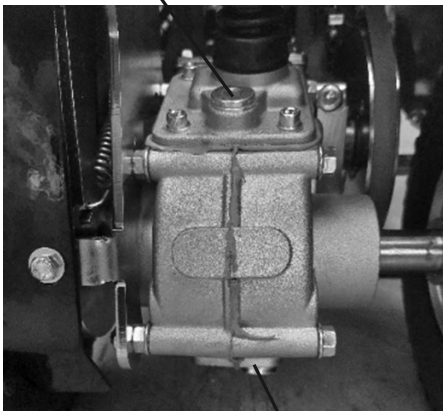

B

- Reinigen Sie alle Teile der Maschine, insbesondere den Anlasser, den Luftfilter, den Schalldämpfer und den Vergaser. Es wird empfohlen, die Anweisungen im Motorhandbuch zu befolgen.

- Reinigen Sie das Innere des Riemen- schutzgehäuses (Abb. 1, Ref. G) mit einem Luftstrahl.

- Um das Messer zu reinigen (Abb. 1, Ref. H), waschen Sie es unmittelbar nach der Arbeit mit einem Wasserstrahl, solange es noch feucht ist

- Decken Sie während des Waschens die elektrischen Teile des Motors, den Vergaser, den Luftfilter und den Auspuff sorgfältig ab und schützen Sie diese Komponenten vor dem Wasserstrahl, um Motorprobleme zu vermeiden.

- Es kann erforderlich sein, ein Hilfswerkzeug (Holzstab) zu verwenden, um den Messerbereich zu reinigen.

SAISONBEDINGTE STOPPZEITEN

Gehen Sie wie folgt vor, um den Grasso- denschneider während Inaktivitätszeiten zu erhalten:

- Stellen Sie die Maschine auf ebenem, festem und sauberem Boden ab.
- Ölrückstände auf dem Boden, auf dem sich die Maschine befindet, können die Reifen irreparabel beschädigen.
- Das Zündkerzenkabel abklemmen.
- Reinigen Sie die Maschine gründlich wie im Abschnitt angegeben (Reinigung der Maschine).
- Überprüfen Sie das korrekte Anziehen der Schrauben und Bolzen.
- Bessern Sie alle Teile aus, deren Lack während des Gebrauchs beschädigt wurde.
- Lagern Sie die Maschine in einer trockenen und sauberen Umgebung.
- Entleeren Sie den Tank, indem Sie die Anweisungen im Motorhandbuch genau befolgen.
- Überprüfen Sie regelmäßig den Reifendruck und stellen Sie ihn gegebenenfalls wieder her
- Schmieren Sie alle beweglichen Teile und führen Sie eventuelle Reparaturen an der Maschine durch

Am Ende der Lebensdauer des Grasso-
denschneiders muss der Benutzer die
Demontage durchführen und Beseiti-
gung der Materialien, aus denen die Ma-
schine besteht, gemäß den EWG-Richt-
linien oder den in seinem eigenen Land
geltenden Gesetzen unter besonderen
Vorsichtsmaßnahmen für die Entsorgung
von umweltschonenden Materialien, si-
cherstellen:

- Kunststoffteile
- Gummiteile
- ummantelte elektrische Kabel
- Benzinmotor
- Metallteile
- giftige Substanzen

TECHNISCHE UNTERSTÜTZUNG

Die normale Wartung muss gemäß den
Anweisungen in diesem Handbuch dur-
chgeführt werden. In allen Fällen, die nicht
hierin aufgeführt sind, und für jede Art von
Unterstützung wird empfohlen, sich direkt
an den Händler zu wenden und dabei auf
die Daten zu verweisen, die auf dem am
Gerät angebrachten Typenschild ange-
geben sind. Die richtige Referenz sorgt für
schnelle und genaue Antworten. Für eine
schnelle Lieferung von Ersatzteilen muss-

en in der Bestellung immer folgende Da-
ten angegeben werden:

- Maschinenmodell und Seriennummer
- Beschreibung der Komponente und
gewünschte Menge Für jede Art von Un-
terstützung in Bezug auf den Motor wird
empfohlen, sich an die vom Hersteller des
Motors selbst autorisierten Kundendienst
zu wenden (siehe das mitgelieferte Mo-
torhandbuch).

GARANTIE

Für den Rasenschneider gilt eine Garan-
tie von 12 Monaten ab Kaufdatum, aus-
genommen sind der Motor, für den die
Garantie des Motorenherstellers gilt, und
die Verschleißteile.

Der Hersteller ersetzt kostenlos die als
defekt anerkannten Teile. Die Kosten für
den Arbeitsaufwand und den Transport
trägt der Käufer. Bei Problemen oder Re-
paraturanfragen wenden Sie sich bitte
an Ihren Händler. Gewährleistungsans-
prüche müssen mittels der vom Herstel-
ler autorisierten Wiederverkäufer geltend
gemacht werden.

Transportbedingte Schäden sind unver-
züglich dem Händler zu melden.

In Bezug auf die Materialien, die nicht aus
unserer Produktion stammen, insbeson-
dere in Bezug auf den Motor, müssen die

Regeln der jeweiligen Hersteller befolgt
werden. Reparaturanfragen müssen
daher an das jeweilige Service-Center
und in den jeweiligen Bereichen weiter-
geleitet werden.

Wenn die Wartung der Maschine in einer
Weise durchgeführt wird, die nicht den
Anweisungen entspricht, mit nicht origi-
nalen Ersatzteilen oder ohne die schrift-
liche Genehmigung des Herstellers oder
auf jeden Fall so, dass ihre Integrität be-
einträchtigt wird oder Wenn der Hersteller
seine Eigenschaften ändert, ist er von
jeglicher Verantwortung für die Sicherheit
von Personen und den fehlerhaften Be-
trieb der Maschine befreit. Jede nicht au-
torisierte Änderung macht die vertraglich
festgelegte Garantie ungültig.

Die Platte mit der CE-Kennzeichnung (Abb. 12 Ref.A) zeigt die Hauptmerkmale und Daten zur Identifizierung des Grassodenschneiders.

- Herstellerangaben
- Maschinen-Modell
- Seriennummer
- Baujahr
- Nennleistung kW
- Gewicht in Kg

Diese Daten dürfen auf keinen Fall verändert oder modifiziert werden.

Es liegt in der Verantwortung des Benutzers, die Platte in gutem Zustand, sauber und lesbar zu halten.



Abb. 15

DIAGNOSE

Die folgende Tabelle zeigt einige Probleme, die während des Betriebs auftreten können.

STÖRUNG	URSACHE	KORREKTURMAßNAHME
Der Riemen rutscht	<ol style="list-style-type: none"> 1. Die Riemenspannung ist unzureichend 2. Die ausgewählte Arbeitstiefe ist zu groß 3. Der Riemen ist abgenutzt 	<ol style="list-style-type: none"> 1. Die Riemenspannung anpassen 2. Eine niedrigere Arbeitstiefe wählen 3. Den Riemen austauschen
Die Maschine vibriert übermäßig	<ol style="list-style-type: none"> 1. Die Riemen sind beschädigt 2. Das Messer ist verbogen oder gebrochen 	<ol style="list-style-type: none"> 1. Die Riemen austauschen 2. Ersetzen Sie die Klinge
Der Motor ist während der Arbeit überlastet	<ol style="list-style-type: none"> 1. Motordrehzahl ist unzureichend 2. Die Messer sind abgenutzt 3. Die Vorwärtsgeschwindigkeit ist zu hoch 4. Die Arbeitstiefe ist zu groß 	<ol style="list-style-type: none"> 1. Den Motor vollständig beschleunigen 2. Das Messer ersetzen 3. Verringern Sie die Vorwärtsgeschwindigkeit 4. Reduzieren Sie die Arbeitstiefe



MOTOR

STÖRUNG	URSACHE	KORREKTURMAßNAHME
Der Motor springt schlecht an	<ol style="list-style-type: none">1. Das Gaspedal befindet sich nicht in der Ausgangsposition2. Der Starter ist nicht eingerückt3. Es kommt kein Benzin an4. Luft- oder Wasserblasen in den Kraftstoffleitungen5. Viskoses Öl behindert die Rotation6. Spule oder Zündsteuergerät defekt7. Zündkerze in schlechtem Zustand	<ol style="list-style-type: none">1. Bewegen Sie das Gaspedal in die Zwischenposition2. Bei Kaltstart den Anlasser einsetzen3. Überprüfen Sie den Kraftstofftank und reinigen Sie ihn von Wasser und Sedimenten. Überprüfen Sie, ob der Benzinhahn geöffnet ist.4. Schläuche und Klemmen prüfen, reparieren oder ersetzen, wenn sie beschädigt sind5. Öl mit einer für die Temperatur geeigneten Viskosität verwenden6. Spule oder Zündsteuergerät austauschen7. Reinigen oder ersetzen Sie die Kerze. Stellen Sie den Abstand zwischen den Elektroden ein.
Zu schwache Leistung	<ol style="list-style-type: none">1. Keine Kraftstoffzufuhr2. Der Luftfilter ist verstopft3. Die Kolbenringe sind abgenutzt	<ol style="list-style-type: none">1. Den Tank auftanken2. Reinigen Sie das Luftfilterelement3. Tauschen Sie die Kolbenringe aus
Der Motor hält plötzlich an	<ol style="list-style-type: none">1. Keine Kraftstoffzufuhr2. Der Benzinhahn ist geschlossen	<ol style="list-style-type: none">1. Füllen Sie den Tank mit Kraftstoff2. Öffnen Sie den Kraftstoffhahn
Die Abgase sind dunkel	<ol style="list-style-type: none">1. Der Kraftstoff ist von schlechter Qualität2. Der Motorölstand ist zu hoch	<ol style="list-style-type: none">1. durch hochwertigen Kraftstoff ersetzen2. Bringen Sie das Motoröl wieder auf den richtigen Stand

STÖRUNG	URSACHE	MASSNAHME
Der Motor gibt schwarzen Rauch ab und die Leistung ist schlecht	<ol style="list-style-type: none"> 1. Der Luftfilter ist verstopft 2. Die Drossel ist nicht vollständig geöffnet 	<ol style="list-style-type: none"> 1. Reinigen Sie das Luftfil 2. Den Starter komplett deaktivieren
Die Abgase sind blau gefärbt	<ol style="list-style-type: none"> 1. Der Motorölstand ist zu hoch 2. Die Kolbenringe sind abgenutzt 	<ol style="list-style-type: none"> 1. Bringen Sie das Motoröl wieder auf den richtigen Stand 2. Tauschen Sie die Kolbenringe aus
Der abgasschalldämpfer wird	<ol style="list-style-type: none"> 1. Der Luftfilter ist verstopft 2. Das Innere des Rückstoßstarters ist mit Grasresten verstopft 	<ol style="list-style-type: none"> 1. Reinigen Sie das Lufterelement 2. Reinigen Sie die Abdeckung des Rückstoßstarters

In allen Fällen, in denen die Probleme nicht einfach zu lösen sind oder im Zweifelsfall, wird empfohlen, sich an den Händler zu wenden.



CE-Konformitätserklärung

Gemäß der Richtlinie 2006/42/CE
(EC Declaration of Conformity according to the Directive EC/2006/42)



Hersteller (manufacturer): IBEA s.r.l. via Milano 15 / 17 – 21049 – Tradate (VA) - Italia

Obligatorisch (authorised representative):

Maschinentyp (equipment): RASENMÄHER (lawnmower with cutting width $L > 50$ cm)

Modell (model): IB-300X2 – IB-390X2 – IB-300X4 – IB-390X4

Maschinentyp (Type of machine)	Rasenmäher mit Fahrer zu Fuß (Walk behind Truf cutter)
Motor (Engine)	Honda GX200
Motor typ (Engine type)	OHV, 4-takt luftgekühlt (OHV, 4-strokes, air cooled)
Leistungstyp (Fuel)	Gas (Petrol)
Verschiebung (Displacement)	196 cc
Nettoleistung (Net power)	4,1 kW – 2800rpm
Übertragung (Transmission)	Riemenantrieb mit 2-gang-getriebe (belt drive with gearbox)
Schnittbreite (Cutting width)	30 - 39 cm
Leere Masse (Empty weight)	75 Kg (2 WD) – 80 Kg (4 WD)

allen relevanten Bestimmungen der EG-Richtlinie 2006/42 sowie den folgenden Richtlinien entspricht:
(In compliance with all the essential requirements of the Directive EC 2006/42 and to the following directives)

2000/14/CE - Schallemission (sound emission)

2002/44/CE - Belastung durch vibrationen (vibrations rules)

2014/30/CE - Elektromagnetische verträglichkeit (electromagnetic compatibility)

Verordnung 2016/1628 - Schadstoffemissionen (polluting emissions)

Um den oben aufgeführten Richtlinien zu entsprechen, wurden die folgenden Standards verwendet:
(In compliance with the above directives, have been used the following standards)

UNI EN ISO 5395-1: 2018 • UNI EN ISO 5395-2: 2017 • EN ISO 14982: 2009

GERÄUSCHTEST (Noise test)

Die Einhaltung der Richtlinie 2000/14/EG und nachfolgender Aktualisierungen erfolgte gemäß Verfahren 1 des Anhangs VI

(In compliance with Directive 2000/14/ EC was evaluated in accordance with procedure 1 of Attachment VI)

Lp - Schalldruckpegel (Acoustic pressure level) (ISO 11201: 2010) in dB(A)				Lw - Schalleistungspegel (Sound power level) (EN ISO 3744) in dB(A)			
Erkannter Wert (Detected value)	86,2	Erweiterte Unsicherheit (Extended uncertainty)	± 0.7	Erkannter Wert (Detected value)	97	Garantierter Wert (Guaranteed value)	97

VIBRATIONEN (Vibrations test)

Vibrationsniveau (vibrations level) - m/s^2 (EN ISO 5349-2: 2015)	Linker Griff (left hand grip)		Rechter Griff (right hand grip)	
	$a_{HV} = 1.80$	Unsicherheit (K) = 0.05	$a_{HV} = 1.80$	Unsicherheit (K) = 0.09

Die technischen Unterlagen werden zusammengestellt und aufbewahrt unter:
(The technical file is set up and filed at)

IBEA s.r.l. via Milano 15 / 17 – 21049 – Tradate (VA) - Italia
vom Eigentümer (by the owner) Ing. Alberto Griffini .

Tradate (VA) - 01 Febbraio 2024

S.r.l.
IBEA s.r.l. via Milano 15/17 - 21049 Tradate (VA) - Italia
C.F. 01584010194
(firma)



ibea s.r.l.

Via Milano 15/17

21049 Tradate - VA

email: ibeasrl2014@gmail.com

www.ibea.it