

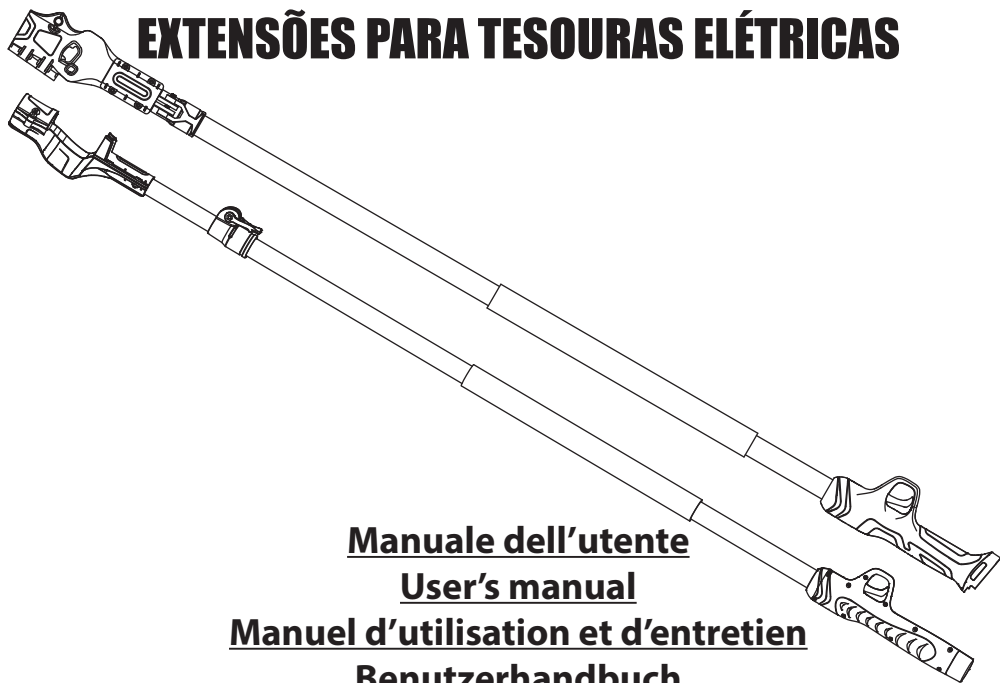

**PROLUNGHE PER POTATORI ELETTRICI  
ELECTRIC PRUNERS EXTENSION POLE  
RALLONGES POUR SÉCATEUR ÉLECTRIQUE  
VERLÄNGERUNGEN FÜR ELEKTRISCHE SCHERE  
EXTENSIONES PARA TIJERAS ELÉCTRICAS  
EXTENSÕES PARA TESOURAS ELÉTRICAS**



**Manuale dell'utente  
User's manual  
Manuel d'utilisation et d'entretien  
Benutzerhandbuch  
Manual de usuario  
Manual do utilizador**

<b>KRATOS 25 wireless .....</b>	<b>1</b>
<b>KRATOS 32 wireless .....</b>	<b>1</b>
<b>KRATOS 35 .....</b>	<b>43</b>

---

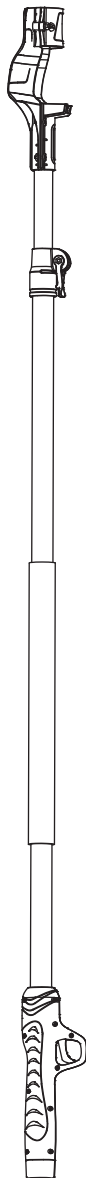

**ASTA DI PROLUNGA WIRELESS  
WIRELESS EXTENSION POLE  
RALLONGE D'EXTENSION WIRELESS  
WIRELESS VERLÄNGERUNGSSTANGE  
VARILLA DE EXTENSIÓN WIRELESS  
HASTE DE EXTENSÃO WIRELESS**

Adatta a - Suitable for - Convient à  
Nützlich für - Útil para - Adequado para

**KRATOS 25 wireless**  
**KRATOS 32 wireless**

Manuale dell'utente

User's manual

Manuel d'utilisation et d'entretien

Benutzerhandbuch

Manual de usuario

Manual do utilizador

● Italiano .....	1
● English .....	8
● Français .....	15
● Deutsch .....	22
● Español .....	29
● Português .....	36

---

Gentile cliente, grazie per aver scelto un prodotto **IBEA**. Al fine di utilizzare al meglio questo prodotto, le consigliamo di leggere attentamente questo manuale in tutte le sue parti e di conservarlo con cura per consultazioni future.

Nel caso riscontrasse anomalie o malfunzionamenti, non esiti a contattare il centro assistenza **IBEA** più vicino a lei.



Vi preghiamo di leggere attentamente le precauzioni e le istruzioni di utilizzo. La mancata osservanza delle norme di sicurezza può provocare shock elettrici, incendi, ustioni e altri incidenti.



Non utilizzare le forbici in giornate piovose. Non esporre l'attrezzo a getti d'acqua.



Non avvicinare le mani alle zone di taglio delle forbici durante l'utilizzo.



Le forbici non devono mai entrare in contatto con apparecchiature caricate elettricamente.



Quando utilizzate la prolunga, non dirigetela verso persone o animali.

## ● **Salvaguardia dell'ambiente**



Rispettare scrupolosamente le leggi e i regolamenti sullo smaltimento dei rifiuti nei paesi interessati. I prodotti elettronici ed elettrici non possono essere smaltiti come rifiuti domestici. Le attrezzature, gli accessori e gli imballaggi devono essere riciclabili.



È vietato smaltire, in maniera indifferenziata, macchinari e attrezzature rottamati.

## ● Descrizione del prodotto

Questo prodotto è un'asta di prolunga per potatore elettrico a batteria. Viene utilizzato nell'intervallo di altezza di 0-5 metri, aumentando notevolmente il raggio d'uso e la sicurezza durante il taglio.

## ● Specifiche tecniche

Informazioni di base dell'attrezzo	
Modello	ESTENSIONE KRATOS 25 - KRATOS 32
Materiale del tubo	ALLUMINIO
Misura con palo retrato	155 cm
Misura con palo esteso	218 cm
Peso	1.100 g

## ● Fasi di installazione per l'uso del palo di prolunga

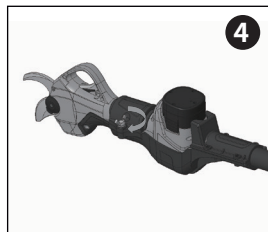
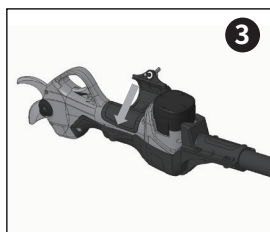

## ● Fasi di installazione della batteria nella prolunga

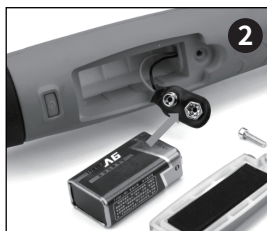

## ● Fasi di rimozione della forbice dalla prolunga

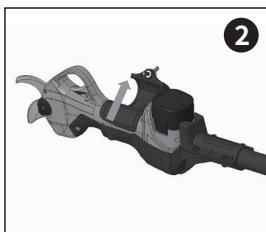
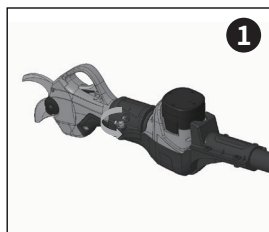

## ● Utilizzo del tubo telescopico



Quando si utilizza l'asta di prolunga, assicurarsi di averla prima bloccata.



Per garantire la sicurezza d'uso, le forbici devono essere inserite correttamente nella posizione di bloccaggio (Figura 1), diversamente non sarà possibile utilizzare la funzione dell'asta di prolunga. La Figura 2 mostra il metodo di inserimento errato.

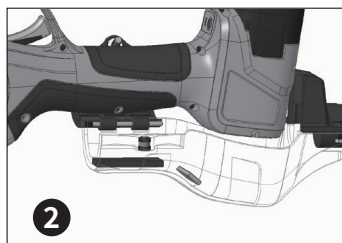
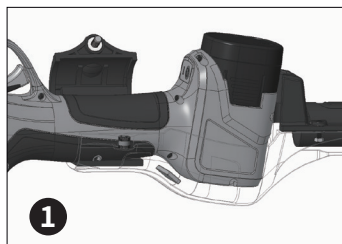

## ● Accoppiamento wireless

### Fase 1: Modalità di accoppiamento delle FORBICI.

1. Mantenere premuto il grilletto.
2. Accendere l'interruttore di alimentazione senza rilasciare il grilletto.
3. Attendere l'emissione di 3 "beep" consecutivi.
4. Rilasciare il grilletto. A questo punto sul display della forbice comparirà una linea tratteggiata in movimento. La forbice è in attesa di essere accoppiata con la prolunga. Nel caso la linea non fosse presente, spegnere la forbice e ripetere l'operazione.

### Fase 2: Modalità di accoppiamento della PROLUNGA.

1. Mantenere premuto il grilletto.
2. Tenere premuto il pulsante di accensione, senza rilasciare il grilletto, fino a quando il led verde inizia a lampeggiare (Figura 1).
3. Viene emesso un suono intermittente. Successivamente il suono diventa continuo.
4. A questo punto si possono rilasciare sia il grilletto che il pulsante di accensione. L'accoppiamento è avvenuto correttamente. In caso contrario, ripetere l'operazione.

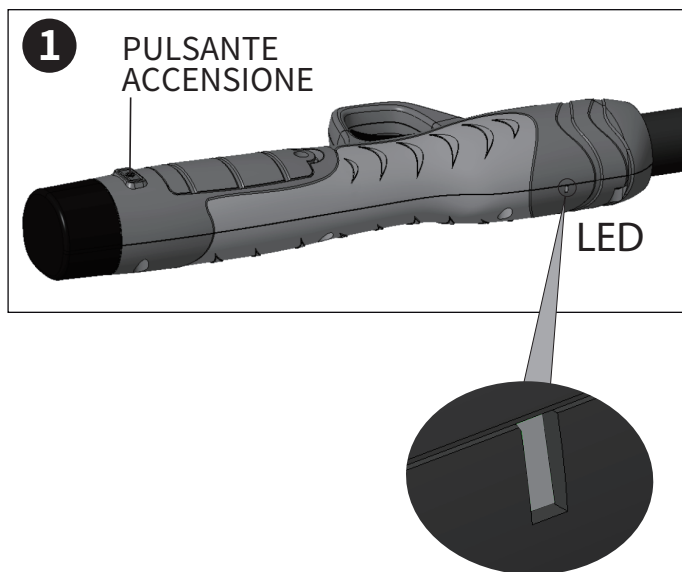

Dopo che le forbici sono state accoppiate con successo con l'asta di prolunga per la prima volta, non devono essere accoppiate nuovamente per i successivi utilizzi.



## ● Note sulla sicurezza



**Avvertenza! Leggere attentamente le istruzioni.**

L'utilizzo improprio della forbice elettrica può esporre a rischi di shock elettrici, incendio e altri gravi pericoli!

## ● Sicurezza dell'ambiente di lavoro

1. Per evitare incidenti, tenere l'area di lavoro pulita e luminosa.
2. Non utilizzare la forbice elettronica in presenza di sostanze esplosive, infiammabili o in ambienti eccessivamente umidi.
3. Tenere lontano bambini e persone dall'area di lavoro della forbice elettronica in modo da evitare incidenti dovuti ad interferenze esterne.

## ● Sicurezza elettrica

1. Non modificare prese e spine di ricarica della forbice e dell'attrezzo.
2. Non esporre l'attrezzo e la forbice elettronica alla pioggia o a vapori per evitare il rischio di shock elettrici.
3. Non danneggiare i componenti elettrici.

## ● Sicurezza personale



**Utilizzare abbigliamento adatto e scarpe protettive con suola antiscivolo.**



**Utilizzare guanti protettivi.**



**Utilizzare occhiali protettivi.**

1. Non indossare vestiti larghi o gioielli che potrebbero restare impigliati nelle parti in movimento.
2. Mantenere l'attenzione, non distrarsi, utilizzare il buon senso durante l'utilizzo dell'utensile. Non utilizzare l'utensile se eccessivamente stanchi o sotto l'effetto di farmaci, droghe, alcool o altre sostanze.
3. Non utilizzare la forbice e la prolunga in caso di pioggia.
4. L'utensile è progettato per la potatura di rami, non utilizzare su legno duro o altri oggetti.
5. Se la lama risulta bloccata, non cercare di sbloccarla prima di aver messo l'interruttore di accensione in posizione OFF.
6. Prima di iniziare il lavoro di potatura, assicurarsi che tra i rami non siano presenti oggetti nascosti o cavi di vario genere.

7. Durante l'utilizzo, afferrare saldamente l'utensile con una mano e mantenere la lama ad una distanza di almeno 15 cm dall'altra mano e dal resto del corpo.
8. Non utilizzare l'utensile in prossimità di liquidi o gas infiammabili per evitare il rischio di incendio o esplosioni.
9. L'usura della lama deve essere controllata ad intervalli regolari. Affilare le lame se necessario. Le lame non affilate sovraccaricano l'utensile. Danni derivanti da utilizzo con lame in cattive condizioni non sono coperti da garanzia.
10. Non cercare di riparare l'utensile da sé. Recarsi sempre in centri di assistenza autorizzati in caso di necessità di riparazioni. Tutte le operazioni di manutenzione e riparazione, non descritte in questo manuale, devono essere effettuate da un centro di assistenza.
11. Prevenire l'azionamento accidentale. Assicurarsi che l'interruttore sia in posizione OFF quando l'utensile viene collegato alla batteria e quando l'utensile viene movimentato o trasportato. Trasportare l'utensile con l'interruttore in posizione ON e il dito sul grilletto, può causare il pericolo di azionamento accidentale.
12. Rimuovere tutte le chiavi e gli utensili di riparazione prima di accendere l'interruttore. Una chiave collegata a parti in movimento può causare lesioni.
13. Non sbilanciarsi. Mantenere il corretto bilanciamento del corpo in ogni situazione. Questo consente un migliore controllo dell'utensile in caso di eventi inaspettati.

## ● **Interventi in caso di anomalie**

1. Nel caso in cui la forbice non riesca a tagliare il ramo, rilasciare il grilletto immediatamente, la lama mobile ritornerà istantaneamente in posizione di apertura.
2. Nel caso in cui la batteria non si carichi correttamente, controllare che il caricabatterie sia quello fornito in dotazione con la forbice. Successivamente assicurarsi che la tensione di alimentazione del caricabatterie sia corretta.
3. Nel caso di malfunzionamenti elettrici o meccanici, spegnere immediatamente l'attrezzo.
4. Operare non seguendo le istruzioni riportate sul manuale può portare a perdite di liquido dalla batteria. Evitare di entrare in contatto con questi liquidi. In caso di contatto accidentale, sciacquarsi immediatamente con abbondante acqua. Se il fluido della batteria entra in contatto con gli occhi, lavare subito con acqua e consultare immediatamente un medico. Il fluido della batteria può causare irritazioni e bruciature.

## ● **Garanzia**

Questa macchina è stata concepita e realizzata attraverso le più moderne tecniche produttive. La ditta costruttrice garantisce i propri prodotti per un periodo di 24 mesi dalla data di acquisto ad eccezione dei prodotti per servizio professionale continuo, adibiti a lavori per conto terzi, per i quali la garanzia è di 12 mesi dalla data di acquisto.

### **CONDIZIONI DI GARANZIA**

La garanzia viene riconosciuta a partire dalla data di acquisto. La ditta costruttrice sostituisce gratuitamente le parti difettose nel materiale, nelle lavorazioni e nella produzione. La garanzia non contempla la sostituzione della macchina.

Il personale tecnico interverrà nei limiti di tempo concessi da esigenze organizzative e, in ogni caso, nel più breve tempo possibile. L'eventuale ritardo non potrà dare luogo a richieste di risarcimento danni nè alla richiesta di prolungamento della garanzia stessa.

Per richiedere l'assistenza in garanzia, è necessario esibire al personale autorizzato il certificato di garanzia timbrato dal rivenditore, compilato in tutte le sue parti e corredato dalla fattura di acquisto o scontrino fiscale o altro documento reso fiscalmente obbligatorio e comprovante la data di acquisto.

La garanzia decade in caso di:

- Assenza palese di manutenzione
- Utilizzo non corretto o manomissione del prodotto
- Utilizzo di lubrificanti non adatti
- Utilizzo di ricambi o accessori non originali
- Interventi di riparazione effettuati da personale non autorizzato

La ditta costruttrice esclude dalla garanzia le parti soggette ad un normale logorio di funzionamento.

Eventuali danni causati durante il trasporto, devono essere immediatamente segnalati al trasportatore, pena il decadimento della garanzia.

La ditta costruttrice non risponde di eventuali danni diretti o indiretti, causati a persone o cose, da guasti della macchina o conseguenti alla forzata sospensione prolungata nell'uso della stessa.

*Le immagini contenute in questo manuale sono a scopo esclusivamente illustrativo e possono differire dall'aspetto reale del prodotto. Le informazioni contenute in questo manuale sono soggette a modifica senza obbligo di preavviso*

Dear customer, thank you for choosing an **ACTIVE** product. In order to use at best this product, we advise you to read this manual in all its parts and keep it carefully for future reference. If you find any anomalies or malfunctions, do not hesitate to contact **ACTIVE** assistance center closest to you.



Please read through all safety warnings and instructions carefully.

Failure to follow warnings and instructions may result in electric shock, fire and serious burns and other accidents.



Do not use or expose electric pruning shear in rainy conditions.



Never place hands near the cutting area of the electric pruning shear during operations.



Never contact electrically charged objects with electric scissors.



When using the extension, never direct it towards people or animals.

## ● Environmental protection



Strictly comply with the laws and regulations on waste disposal in the countries concerned. Electronic and electrical products cannot be disposed of as household waste. Equipment, accessories and packaging must be recyclable.



It is forbidden to casually dispose scrapped machinery and equipment.

## ● **Product description**

This product is an extension pole for a battery-powered electric pruner. It is used in the height range of 0-5 meters, significantly increasing the range of use and safety during cutting.

## ● **Technical specifications**

<b>Basic informations</b>	
Model	EXTENSION POLE FOR KRATOS 25 - KRATOS 32
Tube material	ALUMINUM
Contracted measure	155 cm
Extended measure	218 cm
Weight	1.100 g

## ● **Installation steps for the use of extension pole**

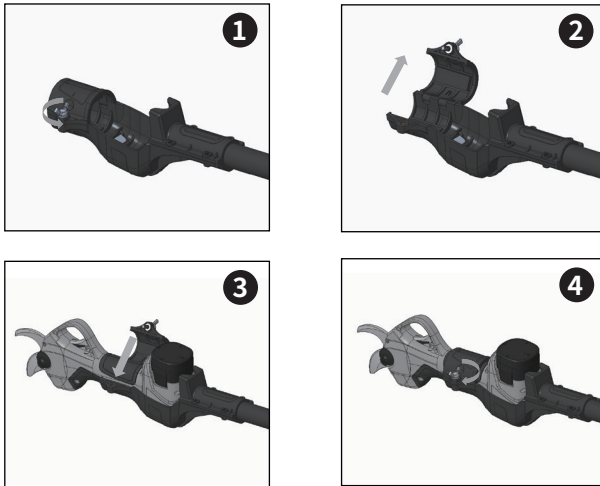

## ● **Installation steps of the extension pole battery**

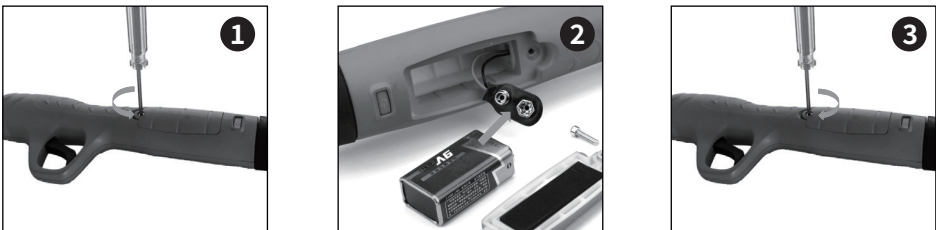

## ● Steps to remove pruner from the extension

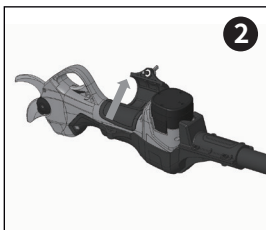
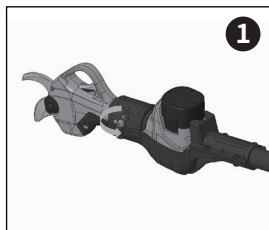

## ● Use of the telescopic tube



When using the extension rod, be sure to lock it first.

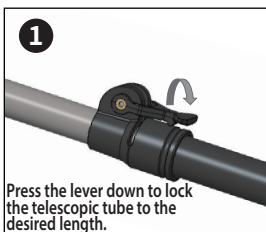

Press the lever down to lock the telescopic tube to the desired length.

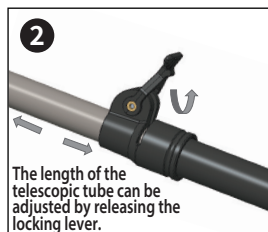

The length of the telescopic tube can be adjusted by releasing the locking lever.



To ensure safe use, the scissors must be correctly inserted in the locking position (Figure 1), otherwise it will not be possible to use the extension rod function. Figure 2 shows the incorrect placement method.

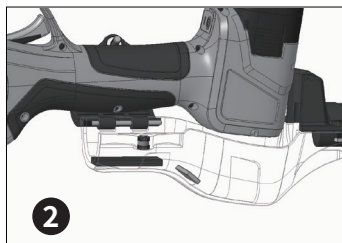
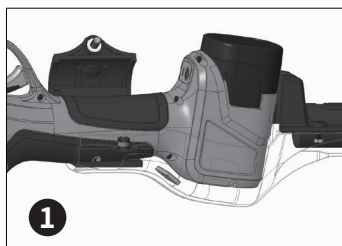

## ● Pairing

### Step 1: SHEARS pairing mode.

1. Press and hold the trigger.
2. Turn the power ON without release the trigger
3. Wait for consecutive 3 “beep”
4. Release the trigger. The shears display shows a moving dashed line . The shears are waiting for the pairing with the extension.If the dashed line is not present, turn the pruner OFF and repeat the operation.

### Step 2: EXTENSION pairing mode.

1. Press and hold the trigger.
2. Press and hold the power button, without release the trigger, until the green LED starts flashing (Fig. 1).
3. The emitted sound changes from intermittent to continuous
4. Release the trigger. At this point, the pairing was successful. If not, repeat the operation.

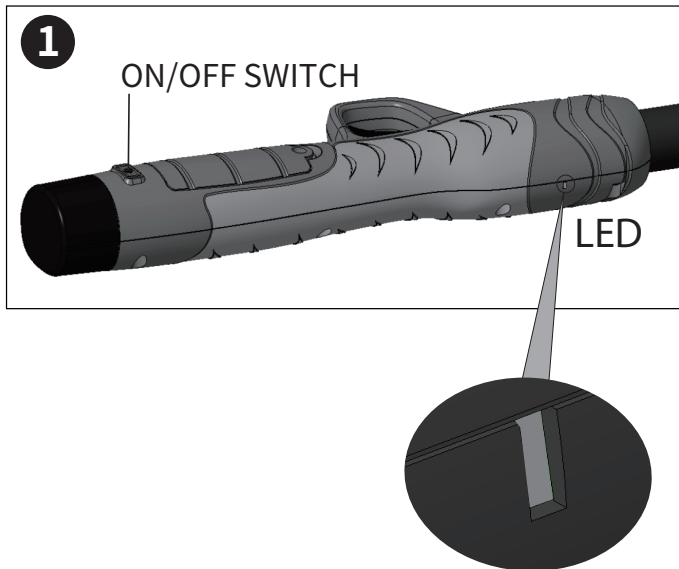

After the pruner have been successfully paired with the extension pole for the first time, it does not need to be paired again for subsequent uses.

## ● Safety notes



Warning! Please read all instructions carefully, not complying with instructions may lead to electric shocks, fire or other serious damage!

## ● Workplace safety

1. Keep work area clean and bright, messy and dimmed workplace may cause accidents.
2. Do not use the pruning shear in explosive, inflammable or humid environment.
3. Keep **CHILDREN** and bystander away before operating the pruning shear to avoid accidental injury due to distraction.

## ● Electrical safety

1. Do not modify the sockets and plugs for charging the scissors and the tool.
2. Do not expose the pruning shear to rain, humid environment, water or any other moisture that will risk electrical shock.
3. Do not damage the electrical components.

## ● Personal safety



Use suitable clothing and protective shoes with non-slip soles.



Use protective gloves.



Use protective glasses.

1. Do not wear loose clothing or jewelry that could get caught in the parts in movement.
2. Maintain attention, do not get distracted, use common sense during use tool. Do not use the tool if excessively tired or under the effect of drugs, drugs, alcohol or other substances.
3. Do not use the scissor in rainy weather.
4. The tool is designed for pruning branches, do not use on hard or wood other items.
5. If the blade is stuck, do not try to unlock it before putting the ignition switch in the OFF position.
6. Before starting the pruning work, make sure that they are not present in the branches hidden objects or cables of various kinds.





7. During use, firmly grasp the tool with one hand and hold the blade at least 15 cm away from the other hand and the rest of the body.
8. Do not use the tool near flammable liquids or gases to avoid the risk of fire or explosions.
9. The wear of the blade must be checked at regular intervals. Sharpen the blades if necessary. Blunt blades overload the tool. Damage resulting from use with blades in bad condition are not covered by warranty.
10. Don't try to repair the tool yourself. Always go to service centers authorized in case of need for repairs. All maintenance operations and repair, not described in this manual, must be carried out by a service center.
11. Prevent accidental activation. Make sure that the switch is in position OFF when the tool is connected to the battery and when the tool comes handled or transported. Transport the tool with the switch in position ON and your finger on the trigger can cause danger of accidental actuation.
12. Remove all keys and repair tools before turning on the switch. A wrench attached to moving parts can cause injury.
13. Don't go out of balance. Maintain the correct body balance in each situation. This allows better control of the tool in case of unexpected events.

## ● Irregularity measures

1. In the event the pruning shear is not able to cut through an object, release trigger immediately, the moving blade will return to its open position automatically.
2. In the event the pruning shear is cutting through a particularly hard branch, release the trigger immediately, the moving blade will return to its open position automatically.
3. In the event the battery is not charging properly, please check if the charger is the one provided with the package during purchase. Next ensure that the supplied voltage to the charger has the same rating as the specifications on the charger.
4. In the event of electrical or mechanical malfunction, power **OFF** immediately.
5. Operating without following instructions may result in battery fluid leakage. Do not touch the leaked battery fluid. In the event of accidental contact with battery fluid, clean with clear water immediately. If the battery fluid comes in contact with the eyes, wash with clear water and ask for medical assistance. Fluid from leaked battery may cause irritations or burns.

## ● **Warranty**

This machine has been conceived and manufactured through the most modern productive techniques. The manufacturer guarantees its products for a period of 24 months from the date of purchase except for professional continuous service products, used for work on behalf of third parties, for which the warranty is 12 months from purchase date.

### **WARRANTY CONDITIONS**

The guarantee is recognized from the date of purchase. The construction company replaces defective parts free of charge in the material, workmanship and production. The warranty does not cover the replacement of the machine. The technical staff will take care of the problem within the time limits granted by organizational needs and, in any case, in the shortest possible time. No delay will give rise to requests for damages nor to the request for extension of the guarantee itself. To request warranty service, you must show, to authorized personnel, the warranty certificate stamped by the dealer, completed in all its parts and accompanied by the purchase invoice or receipt or other returned document fiscally mandatory and proving the date of purchase.

The guarantee lapses in case of:

- No obvious maintenance
- Incorrect use or tampering with the product
- Use of unsuitable lubricants
- Use of non-original spare parts or accessories
- Repair work carried out by unauthorized personnel

The manufacturer excludes from the warranty all parts subject to normal wear and tear of operation.

Any damage caused during transport must be immediately reported to the carrier, under penalty of forfeiture of the guarantee.

The manufacturer is not liable for any direct or indirect damages caused to people or things, from machine failures or resulting from forced suspension prolonged use of the same.

*The images in this manual are for illustrative purpose only and may differ from the actual appearance of the product. The information contained in this manual are subject to change without notice.*

Cher client, merci d'avoir choisi un produit **IBEA**. Pour tirer le meilleur parti de ce produit, nous vous conseillons de lire ce manuel avec soin, le respect de toutes ses parties, et de le conserver attentivement pour pouvoir vous y référer ultérieurement.

Si vous constatez des anomalies ou des dysfonctionnements, n'hésitez pas à contacter le centre de service **IBEA** le plus proche de chez vous.



Veillez lire attentivement les précautions et les instructions d'utilisation.

Le non respect des règles de sécurité peut provoquer des décharges électriques, des incendies, des brûlures et d'autres accidents.



N'utilisez pas de ciseaux les jours de pluie. Ne pas exposer l'outil à des jets d'eau.



Ne placez vos mains près des zones de coupe des ciseaux pendant l'utilisation.



Le secateur ne doit jamais entrer en contact avec un équipement chargé électriquement.



Lorsque vous utilisez la rallonge, ne la dirigez pas vers des personnes ou des animaux.

## ● Protection de l'environnement



Se conformer strictement aux lois et règlements sur l'élimination des déchets dans les pays concernés. Les produits électroniques et électriques ne peuvent pas être éliminés avec les ordures ménagères. Les équipements, accessoires et emballages doivent être recyclables.



Il est interdit de disposer de manière indifférenciée des machines et équipements mis au rebut.

## ● Description du produit

Ce produit est une perche d'extension pour un sécateur électrique alimenté par batterie. Il est utilisé dans la plage de hauteur de 0 à 5 mètres, augmentant considérablement la plage d'utilisation et la sécurité lors de la coupe.

## ● Spécifications techniques

Informations de l'outil	
Modèle	RALLONGE KRATOS 25 - KRATOS 32
Matériau du tube	ALUMINIUM
Mesure avec perche rétracté	155 cm
Mesure avec perche allongée	218 cm
Poids	1.100 g

## ● Étapes d'installation pour l'utilisation de la rallonge

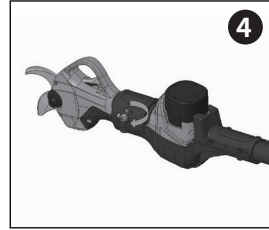
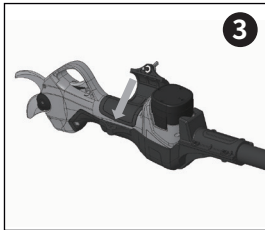
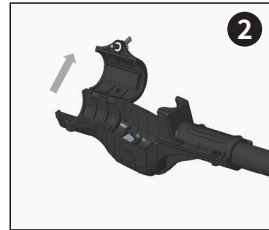

## ● Étapes d'installation de la batterie dans le câble d'extension



## ● Étapes pour retirer les ciseaux de l'extension

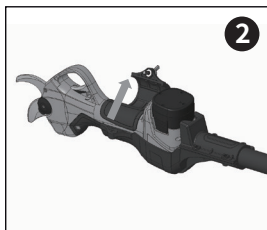
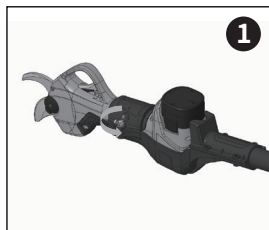

## ● Utilisation du tube télescopique



Lorsque vous utilisez la tige d'extension, assurez-vous de la verrouiller d'abord.



Pour garantir une utilisation en toute sécurité, les ciseaux doivent être correctement insérés dans la position de verrouillage (Figure 1), sinon il ne sera pas possible d'utiliser la fonction tige d'extension. La Figure 2 montre la méthode de placement incorrecte.

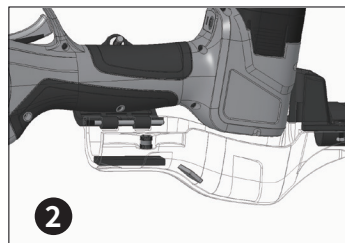
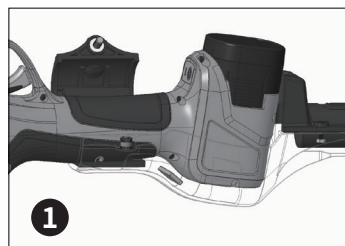

## ● Appairage wireless

### Phase 1 : Comment appairer les CISEAUX.

1. Maintenez la gâchette.
2. Allumez l'interrupteur d'alimentation sans relâcher la gâchette.
3. Attendez l'émission de 3 "bips" consécutifs.
4. Relâchez la gâchette. À ce stade, une ligne pointillée mobile apparaîtra sur l'écran des ciseaux. Le ciseau attend d'être couplé à la rallonge. Si la ligne n'est pas présente, éteignez les ciseaux et répétez l'opération.

### Phase 2 : Comment appairer la RALLONGE.

1. Maintenez la gâchette.
2. Appuyez et maintenez enfoncé le bouton d'alimentation, sans relâcher la gâchette, jusqu'à ce que le voyant vert commence à clignoter (Figure 1).
3. Un son intermittent est émis. Par la suite, le son devient continu.
4. Vous pouvez maintenant relâcher à la fois la gâchette et le bouton d'alimentation. Le couplage a été réussi. Sinon, répétez l'opération.

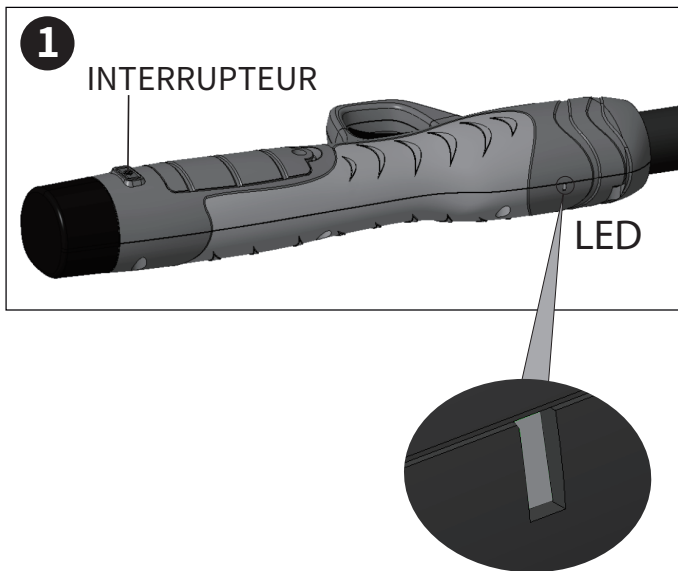

Une fois que les ciseaux ont été associés avec succès à la tige d'extension pour la première fois, ils n'ont pas besoin d'être à nouveau associés pour les utilisations suivantes.

## ● Notes de sécurité



Attention! Lisez attentivement les instructions. Mauvaise utilisation des ciseaux électrique peut vous exposer aux chocs électriques, au feu et à d'autres dangers graves!

## ● Sécurité au travail

1. Pour éviter les accidents, gardez la zone de travail propre et lumineuse.
2. Ne pas utiliser de cisaille électronique en présence de substances explosives et inflammables ou dans des environnements excessivement humides.
3. Gardez les enfants et les personnes éloignés de la zone de travail des cisailles électroniques afin d'éviter les accidents dus aux interférences externes.

## ● Sécurité électrique

1. La prise des cisailles électroniques doit être compatible avec la fiche du câble du ciseaux. Ne modifiez pas la fiche et la prise.
2. N'exposez pas les cisailles électroniques à la pluie ou aux vapeurs pour éviter le risque de chocs électriques.
3. Ne pas endommager les composants câble électriques.

## ● Sécurité personnelle



**Portez des vêtements appropriés et des chausseurs de protection.**



**Utiliser des gants de protection.**



**Utiliser des lunettes de protection.**

1. Ne portez pas des vêtements amples ni de bijoux qui pourraient se prendre dans le pièces mobiles.
2. Gardez l'attention, ne vous laissez pas distraire, utilisez votre bon sens lorsque vous utilisez l'outil. N'utilisez pas l'outil si vous êtes extrêmement fatigué ou sous l'influence de drogues, d'alcool ou d'autres substances.
3. Ne pas utiliser les ciseaux en cas de pluie.
4. L'outil est conçu pour élaguer les branches, ne pas utiliser sur du bois dur ou autres éléments.
5. Si la lame est bloquée, n'essayez pas de la déverrouiller avant de mettre le contacteur d'allumage en position OFF.
6. Avant de commencer le travail d'élagage, assurez-vous qu'il n'y a pas d'objets cachés ou de câbles de toutes sortes entre les branches.

7. Pendant l'utilisation, tenez l'outil fermement d'une main et maintenez la lame à au moins 15 cm de l'autre main et du reste du corps.
8. N'utilisez pas l'outil à proximité de liquides ou de gas inflammables afin d'éviter tout risque d'incendie ou d'explosion.
9. L'usure des lames doit être vérifiée à intervalles réguliers. Aiguiser les lames si nécessaire. Les lames non affûtées surchargent l'outil. Les dommages résultant d'une utilisation avec des lames en mauvais état ne sont pas couverts par la garantie.
10. N'essayez pas de réparer l'outil vous-même. Adressez-vous toujours à un centre de service après-vente agréé en cas de besoin de réparation. Toutes les opérations de maintenance et de réparation, non décrites dans ce manuel, doivent être effectuées par un centre de service.
11. Empêcher tout fonctionnement accidentel. Assurez-vous que l'interrupteur est en position OFF lorsque l'outil est connecté à la batterie et lorsque l'outil est déplacé ou transporté. Le fait de porter l'outil avec l'interrupteur en position ON et le doigt sur la gâchette peut entraîner un risque d'utilisation accidentelle.
12. Retirez toutes les clés et les outils de réparation avant d'allumer l'interrupteur. Une clé connectée à des pièces mobiles peut causer des blessures.
13. Ne pas aller trop loin. Maintenir un bon équilibre corporel dans chaque situation. Cela permet un meilleur contrôle de l'outil en cas d'événement imprévu.

## ● **Interventions en cas d'anomalies**

1. Si le sécateur ne peut pas couper la branche, relâchez immédiatement la gâchette, la lame mobile reviendra immédiatement en position ouverte.
2. Si la batterie ne se charge pas correctement, vérifiez que le chargeur est celui fourni avec la cisaille, Assurez-vous ensuite que la tension d'alimentation du chargeur est correcte.
3. En cas de dysfonctionnement électrique ou mécanique, éteignez immédiatement l'outil.
4. Ne pas suivre les instructions données dans le manuel peut entraîner une fuite de la batterie. Évitez d'entrer en contact avec ces liquides. En cas de contact accidentel, rincer immédiatement à grande eau. Si le liquide de la batterie pénètre dans vos yeux, lavez-les immédiatement à l'eau et consultez un médecin immédiatement. Le liquide peut provoquer une irritation et des brûlures.



## ● Garantie

Cette machine a été conçue et construite utilisant les techniques de production les plus modernes. Le fabricant garantit ses produits pour une période de 24 mois à compter de la date d'achat, à l'exception des produits pour service professionnel continu, utilisés pour le compte de tiers, pour lesquels la garantie est de 12 mois à compter de la date d'achat.

### CONDITIONS DE GARANTIE

La garantie est reconnue à compter de la date d'achat. Le fabricant remplace gratuitement les pièces défectueuses dans les matériaux, la fabrication et l'exécution. La garantie ne couvre pas le remplacement de la machine ou de pièces de roulements d'usure, lames, batteries.

Le personnel technique interviendra dans les délais impartis par les exigences de l'organisation et, dans tous les cas, dans les meilleurs délais. Tout retard ne donnera lieu à aucune réclamation en dommages-intérêts ni la demande d'extension de la garantie elle-même.

Pour demander le service de garantie, le certificat de garantie estampillé par le détaillant doit être présenté au personnel autorisé, dûment rempli et accompagné de la facture d'achat, du ticket de caisse ou de tout autre document rendu fiscal obligatoire et prouvant la date d'achat.

La garantie est annulée en cas de:

- Pas d'entretien évident
- Utilisation incorrecte ou altération du produit
- Utilisation de lubrifiants inappropriés
- Utilisation de pièces de rechange ou d'accessoires non originaux
- Réparations effectuées par du personnel non autorisé
- Les batteries ne sont pas chargées à 80% tous les 4 mois

Le fabricant exclut de la garantie les pièces soumises à une usure normale. Tout dommage causé lors du transport doit être immédiatement signalé au transporteur, sous peine d'annuler la garantie.

La société de fabrication ne peut être tenue responsable des dommages directs ou indirects causés aux personnes ou aux objets, des pannes de la machine ou des conséquences d'une suspension prolongée de leur utilisation.

*Les images contenues dans ce manuel sont uniquement à des fins d'illustration et peuvent différer de l'aspect réel du produit. Les informations contenues dans ce manuel sont sujettes à modification sans préavis.*

Sehr geehrter Kunde, vielen Dank, dass Sie sich für ein **IBEA** Produkt entschieden haben. Um dieses Produkt bestenfalls verwenden zu können, empfehlen wir Ihnen, dieses Handbuch in allen Einzelheiten sorgfältig zu lesen. Bewahren Sie es zum späteren Nachschlagen sorgfältig auf. Wenn Sie Unregelmäßigkeiten oder Fehlfunktionen feststellen, wenden Sie sich bitte an ihren **IBEA**-Fachhändler.



Bitte lesen Sie alle Sicherheitshinweise und Anweisungen sorgfältig durch. Die Nichtbeachtung von Warnungen und Anweisungen kann zu Stromschlägen, Feuer und schweren Verbrennungen führen und andere Unfälle.



Verwenden Sie bei Regen keine elektrische Schrittschere.



Legen Sie während des Betriebs niemals Hände in die Nähe des Schneidbereichs der elektrischen Schrittschere.



Kontaktieren Sie geladene Gegenstände niemals mit einer Schere.



Wenn Sie das Verlängerungskabel verwenden, richten Sie es nicht auf Personen oder Tiere.

## ● Umweltschutz



Halten Sie sich strikt an die Gesetze und Vorschriften zur Abfallentsorgung in den betreffenden Ländern. Elektronische und elektrische Produkte dürfen nicht über den Hausmüll entsorgt werden. Geräte, Zubehör und Verpackungen müssen recycelbar sein.



Es ist verboten, verschrottete Maschinen und Geräte undifferenziert zu entsorgen.

## ● Produktbeschreibung

Dieses Produkt ist eine Verlängerungsstange für eine batteriebetriebene elektrische Gartenschere. Es wird im Höhenbereich von 0-5 Metern eingesetzt, wodurch der Einsatzbereich und die Sicherheit beim Schneiden deutlich erhöht werden.

## ● Technische daten

Grundlegende Informationen zum Tool	
Vorlage	VERLÄNGERUNGS KRATOS 25 - KRATOS 32
Rohrmaterial	ALUMINIUM
Länge mit eingefahrener Stange	155 cm
Länge mit ausgefahrener Welle	218 cm
Gewicht	1.100 g

## ● Montageschritte zur Verwendung der Verlängerungsstange

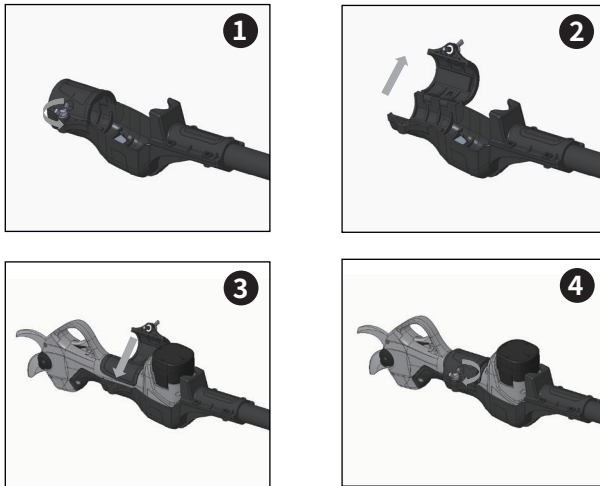

## ● Schritte zum Einsetzen des Akkus in das Verlängerungskabel

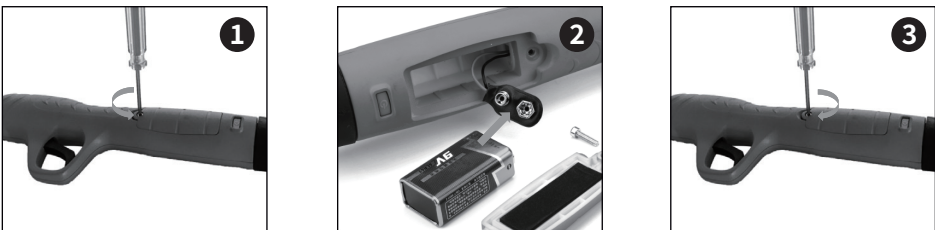

## ● Schritte zum Entfernen der Schere aus der Verlängerung

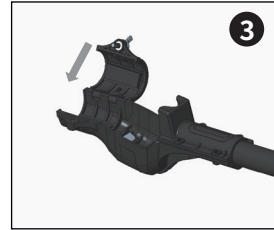
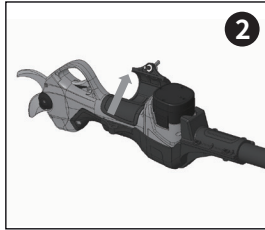
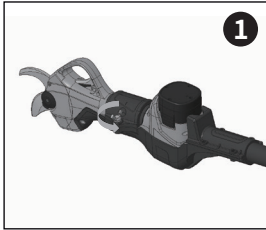

## ● Verwendung des Teleskoprohrs



Wenn Sie die Verlängerungsstange verwenden, verriegeln Sie diese zuerst.



Drücken Sie den Hebel nach unten, um das Teleskoprohr auf die gewünschte Länge zu fixieren.



Die Länge der Das Teleskoprohr kann durch Lösen des Feststellhebels verstellt werden.



Um eine sichere Handhabung zu gewährleisten, muss die Schere in der verriegelten Position (Abbildung 1) richtig eingesetzt werden, da sonst die Ausfahr-funktion nicht genutzt werden kann. Abbildung 2 zeigt die falsche Eingabemethode.

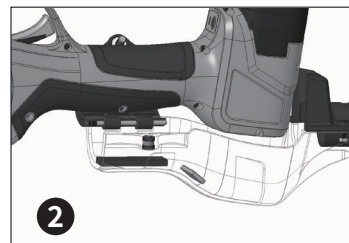
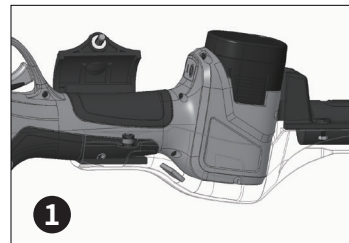

## ● Wireless Kopplung

### Schritt 1: Die Schere wechselt in den Pairing-Modus.

1. Halten Sie den Auslöser gedrückt.
2. Schalten Sie den Netzschalter ein, ohne den Auslöser loszulassen.
3. Warten Sie, bis 3 aufeinanderfolgende "Pieptöne" ausgegeben werden.
4. Lassen Sie den Auslöser los. An diesem Punkt erscheint eine sich bewegende gestrichelte Linie auf dem Scherendisplay. Die Schere wartet darauf, mit der Verlängerung gekoppelt zu werden. Wenn die Linie nicht vorhanden ist, schalten Sie die Schere aus und wiederholen Sie den Vorgang.

### Phase 2: So koppeln Sie das VERLÄNGERUNGS.

1. Halten Sie den Auslöser gedrückt.
2. Halten Sie den Netzschalter gedrückt, ohne den Auslöser loszulassen, bis die grüne LED zu blinken beginnt (Abbildung 1).
3. Ein intermittierender Ton wird ausgegeben. Anschließend wird der Ton kontinuierlich.
4. Sie können jetzt sowohl den Auslöser als auch den Einschaltknopf loslassen. Die Kopplung war erfolgreich. Wenn nicht, wiederholen Sie den Vorgang.

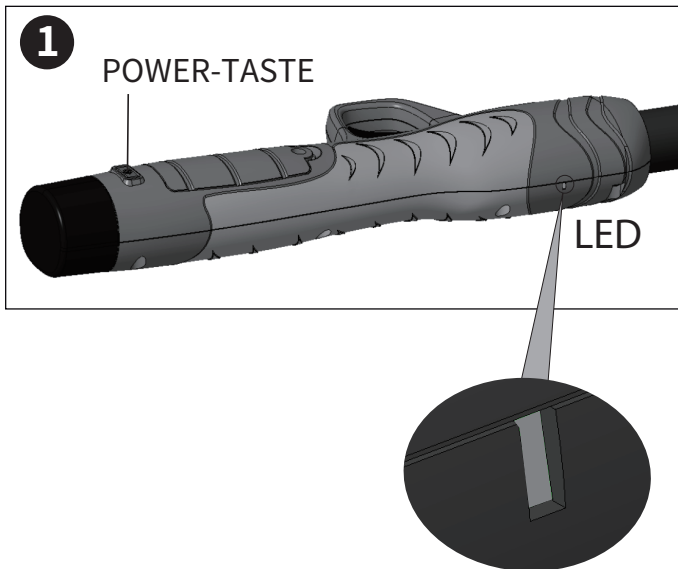

Nachdem die Schere das erste Mal erfolgreich mit der Verlängerungsstange gepaart wurde, muss sie für spätere Anwendungen nicht erneut gepaart werden.

## ● Sicherheitshinweise



**Warnung! Lesen Sie die Anweisungen sorgfältig durch.**

**Die unsachgemäße Verwendung einer elektrischen Schere kann Sie einem Stromschlag, Feuer und anderen ernsthaften Gefahren aussetzen!**

## ● Sicherheit am Arbeitsplatz

1. Halten Sie den Arbeitsbereich sauber und hell, unordentlicher und lichtgedämpfter Arbeitsplatz kann zu Unfällen führen.
2. Verwenden Sie die Schnittschere nicht in explosiven, brennbaren oder feuchten Umgebungen.
3. Halten Sie KINDER und Zuschauer fern, bevor Sie die Schnittschere betätigen, um versehentliche Verletzungen durch Ablenkung zu vermeiden.

## ● Elektrische Sicherheit

1. Die Scherbatterie muss mit dem Netzkabelstecker kompatibel sein. Ändern Sie nicht die Steckdose und den Stecker.
2. Setzen Sie die Schnittschere nicht Regen, feuchter Umgebung, Wasser oder anderer Feuchtigkeit aus, die einen elektrischen Schlag riskieren könnte.
3. Beschädigen Sie nicht die elektrischen Komponenten.

## ● Persönliche Sicherheit



**Verwenden Sie geeignete Kleidung und Schutzschuhe mit rutschfesten Sohlen.**



**Schutzhandschuhe tragen.**



**Schutzbrille verwenden.**

1. Tragen Sie keine losen Kleidungsstücke oder Schmuckstücke, die sich in den beweglichen Teilen verfangen könnten.
2. Behalten Sie die Aufmerksamkeit bei, lassen Sie sich nicht ablenken und verwenden Sie während des Gebrauchs den gesunden Menschenverstand. Verwenden Sie das Werkzeug nicht, wenn Sie übermäßig müde sind oder unter dem Effekt stehen von Drogen, Alkohol oder anderen Substanzen.
3. Verwenden Sie die Schere nicht bei Regenwetter.
4. Das Werkzeug ist zum Beschneiden von Ästen und Rebenruten vorgesehen und darf nicht auf Hartholz verwendet werden.
5. Wenn das Messer fest sitzt, versuchen Sie nicht, es zu entriegeln, bevor Sie den Zündschalter auf OFF stellen.
6. Vergewissern Sie sich vor Beginn der Schnitтарbeiten, dass in den Zweigen keine versteckte Objekte oder Kabel verschiedener Art vorhanden sind.

7. Fassen Sie das Werkzeug während des Gebrauchs mit einer Hand fest an und halten Sie es fest, die Schneideklinge mindestens 15 cm von der anderen Hand und dem Rest des Körpers entfernt halten.

8. Verwenden Sie das Werkzeug nicht in der Nähe von brennbaren Flüssigkeiten oder Gasen, um das Risiko von Brand und Explosion zu vermeiden.

9. Der Verschleiß der Klinge muss in regelmäßigen Abständen überprüft werden. Schärfen Sie die Klingen bei Bedarf. Stumpfe Klingen überlasten das Werkzeug. Schäden durch die Verwendung mit stumpfer Klinge, sind nicht durch die Garantie abgedeckt.

10. Versuchen Sie nicht, das Werkzeug selbst zu reparieren. Wenden Sie sich im Reparaturfall immer an autorisierte Service-Center. Alle Wartungsarbeiten und Reparaturen, die nicht in diesem Handbuch beschrieben sind, müssen von einem Servicecenter durchgeführt werden.

11. Verhindern Sie eine versehentliche Aktivierung. Stellen Sie sicher, dass der Schalter auf OFF steht, wenn das Werkzeug an die Batterie angeschlossen ist und wenn das Werkzeug gehandhabt oder transportiert wird. Falls Sie das Werkzeug mit dem Schalter in Position EIN transportieren und Ihr Finger am Abzug halten, kann dies Gefahr einer versehentlichen Schneidebetätigung verursachen.

12. Entfernen Sie vor dem Einschalten des Schalters alle Schlüssel und Reparaturwerkzeuge. Ein an beweglichen Teilen befestigter Schraubenschlüssel kann zu Verletzungen führen.

13. Kommen Sie nicht aus dem Gleichgewicht. Sorgen Sie in jeder Situation für das richtige Körpergleichgewicht. Dies ermöglicht eine bessere Kontrolle der Schere bei

## ● **Interventionen bei Anomalien**

1. Falls die Schere den Ast nicht schneidet, lassen Sie den Auslöser los sofort, die bewegliche Klinge kehrt sofort in die Position von zurück Öffnung.

2. Falls der Akku nicht richtig geladen wird, überprüfen Sie, ob die Ladegerät ist das mit der Schere gelieferte. Anschließend Stellen Sie sicher, dass die Versorgungsspannung des Ladegeräts korrekt ist.

3. Bei elektrischen oder mechanischen Störungen sofort ausschalten das Werkzeug.

4. Ein Betrieb, der nicht den Anweisungen in der Anleitung entspricht, kann zu Undichtigkeiten führen

Flüssigkeit aus der Batterie. Vermeiden Sie den Kontakt mit diesen Flüssigkeiten. Falls Bei versehentlichem Kontakt sofort mit viel Wasser spülen.

Wenn Batterieflüssigkeit in Ihre Augen gelangt, waschen Sie diese sofort mit Wasser aus und suchen Sie sofort einen Arzt auf. Batterieflüssigkeit kann verursachen Reizungen und Verbrennungen.

## ● Garantie

Diese Maschine wurde mit modernsten Produktionstechniken konzipiert und hergestellt. Der Hersteller garantiert sein Produkt für einen Zeitraum von 24 Monaten ab Kaufdatum, mit Ausnahme von professionellen Anwendern für den kontinuierlichen Einsatz oder die für Arbeiten im Auftrag Dritter verwendet werden, für diese beträgt die Garantie 12 Monate ab Kaufdatum.

### Garantiebedingungen

Die Garantiefrist wird ab dem Kaufdatum anerkannt. Die Konstruktionsfirma ersetzt defekte Teile kostenlos in Material, Verarbeitung und Produktion. Die Garantie gilt nicht für den Austausch der Maschine. Das technische Personal wird das Problem innerhalb der durch die organisatorischen Anforderungen vorgegebenen Fristen und in jedem Fall in kürzester Zeit lösen. Eine Verzögerung führt nicht zu Schadensersatzansprüchen oder zum Antrag auf Verlängerung der Garantie selbst. Um einen Garantieservice anzufordern, müssen Sie autorisiertem Personal Folgendes zeigen: die vom Händler abgestempelte Garantiebescheinigung, die in allen Teilen ausgefüllt ist und der Kaufrechnung oder Quittung oder einem anderen steuerlich vorgeschriebenen Rücksendedokument mit dem Kaufdatum beigelegt ist.

Die Garantie erlischt bei:

- Keine offensichtliche Wartung
- Falsche Verwendung oder Manipulation des Produkts
- Verwendung ungeeigneter Schmiermittel
- Verwendung von nicht originalen Ersatzteilen oder Zubehör
- Reparaturarbeiten durch unbefugtes Personal

Der Hersteller schließt alle Teile, die einem normalen Verschleiß unterliegen, von der Garantie aus. Während des Transports verursachte Schäden müssen dem Spediteur unter Strafe des Verfalls der Garantie unverzüglich gemeldet werden. Der Hersteller haftet nicht für direkte oder indirekte Schäden an Personen oder Gegenständen, die durch Maschinenausfälle oder durch Zwangsaufhängung bei längerer Verwendung derselben entstanden sind.

*Die Bilder in diesem Handbuch dienen nur zur Veranschaulichung und können vom tatsächlichen Erscheinungsbild des Produkts abweichen. Die in diesem Handbuch enthaltenen Informationen können ohne vorherige Ankündigung geändert werden.*



Estimado cliente, gracias por elegir un producto **IBEA**. Para usar este producto de la forma más correcta, le aconsejamos que lea todos los apartados de este manual y lo guarde para futuras consultas. En caso de anomalías o fallos de funcionamiento, no dude en ponerse en contacto con su centro de asistencia **IBEA** más cercano.



Lea atentamente las advertencias de seguridad y las instrucciones. El incumplimiento de las advertencias y las instrucciones puede provocar descargas eléctricas, fuego, quemaduras graves y otros accidentes.



No utilice o exponga las tijeras de podar eléctricas en condiciones de lluvia.



Durante su uso, no coloque sus manos cerca de la zona de corte de las tijeras de podar eléctricas.



Evite el contacto de las tijeras eléctricas con objetos cargados eléctricamente.



Cuando utilice el cable de extensión, no lo dirija hacia personas o animales.

## ● Proteccion Ambiental



Cumpla estrictamente con las leyes y regulaciones sobre eliminación de desechos en los países en cuestión. Los productos electrónicos y eléctricos no se pueden desechar con la basura doméstica. Los equipos, accesorios y embalajes deben ser reciclables.



Está prohibido deshacerse de maquinaria y equipos desechados de manera indiferenciada.

## ● Descripción del producto

Este producto es un poste de extensión para una podadora eléctrica a batería. Se utiliza en el rango de altura de 0 a 5 metros, lo que aumenta significativamente el rango de uso y la seguridad durante el corte.

## ● Especificaciones técnicas

Datos eléctricos básicos	
Modelo	EXTENSIÓN KRATOS 25 - KRATOS 32
Material del tubo	ALUMINIO
Medir con el poste retraído	155 cm
Medir con el poste extendido	218 cm
Peso	1.100 g

## ● Pasos de instalación para el uso del poste de extensión

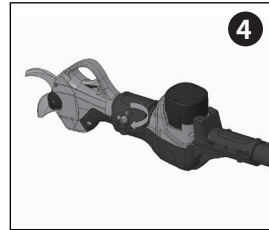
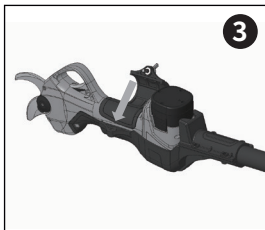

## ● Pasos para instalar la batería en el poste de extensión

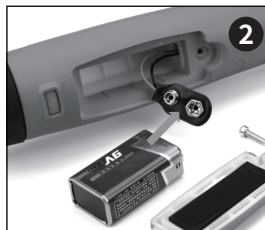

## ● Pasos para retirar las tijeras de la extensión

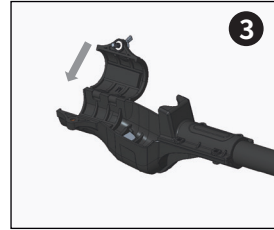
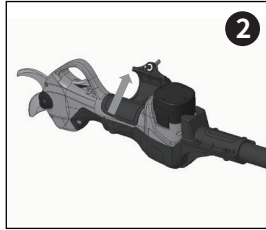
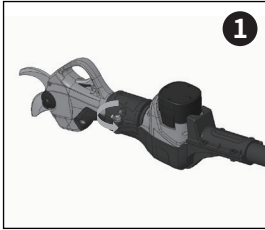

## ● Uso del tubo telescópico



Cuando utilice la barra de extensión, asegúrese de bloquearla primero.

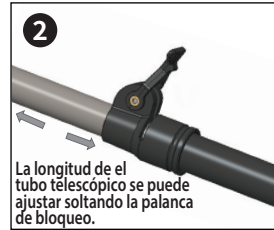

Para garantizar un uso seguro, las tijeras deben estar correctamente insertadas en la posición de bloqueo (Figura 1), de lo contrario no será posible utilizar la función de varilla de extensión. La figura 2 muestra el método de entrada incorrecto.

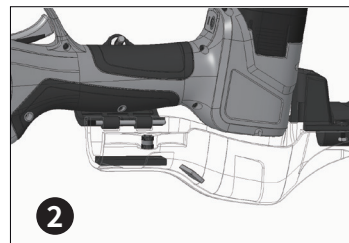
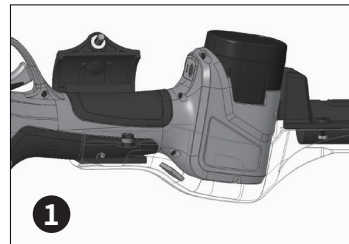

## ● Emparejamiento wireless

### **Paso 1: Cómo emparejar las TIJERAS.**

1. Mantenga presionado el gatillo.
2. Encienda el interruptor de encendido sin soltar el gatillo.
3. Espere la emisión de 3 "pitidos" consecutivos.
4. Suelte el gatillo. En este punto, aparecerá una línea punteada en movimiento en la pantalla de la tijera. La tijera está esperando ser acoplada con la extensión. Si la línea no está presente, apague las tijeras y repita la operación.

### **Paso 2: Cómo emparejar la EXTENSIÓN.**

1. Mantenga presionado el gatillo.
2. Mantenga presionado el botón de encendido, sin soltar el gatillo, hasta que el LED verde comience a parpadear (Figura 1).
3. Se emite un sonido intermitente. Posteriormente, el sonido se vuelve continuo.
4. Ahora puede soltar tanto el gatillo como el botón de encendido. El acoplamiento fue exitoso. Si no es así, repita la operación.

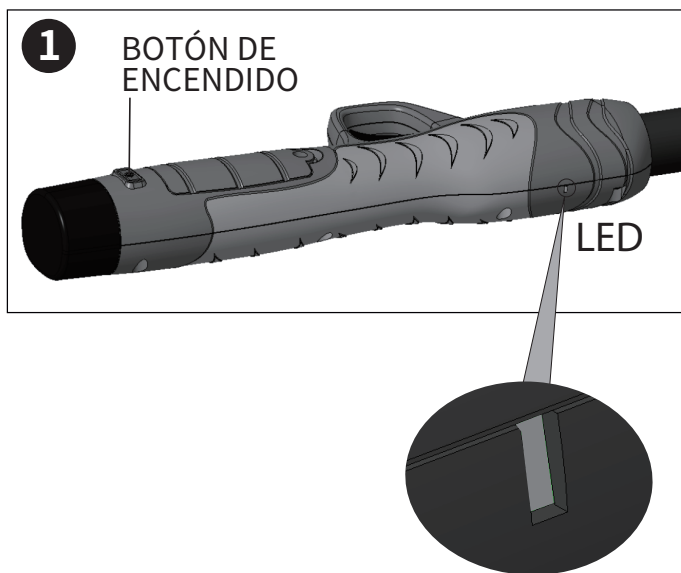

Una vez que las tijeras se han emparejado con éxito con la barra de extensión por primera vez, no es necesario volver a emparejarlas para usos posteriores.

## ● Indicaciones de seguridad



**Advertencia! Lea atentamente las instrucciones.**

**El uso inadecuado de las tijeras eléctricas puede exponerlo al riesgo de descargas eléctricas, incendios y otros peligros graves.**

## ● Seguridad en el lugar de trabajo

1. Mantenga la zona de trabajo limpia e iluminada. Un lugar de trabajo desordenado y con poca luz puede provocar accidentes.
2. No utilice las tijeras en ambientes húmedos o con productos explosivos o inflamables.
3. Antes de poner en funcionamiento las tijeras, mantenga a los NIÑOS y otras personas alejados para evitar lesiones accidentales debido a distracciones.

## ● Seguridad eléctrica

1. No modifique los enchufes y enchufes para cargar las tijeras y la herramienta.
2. No exponga las tijeras a la lluvia, al ambiente húmedo, al agua o a cualquier otra fuente de humedad que pueda provocar una descarga eléctrica.
3. No dañe los componentes eléctricos.

## ● Seguridad de las personas



**Use ropa adecuada y calzado de protección con suela antideslizante.**



**Use guantes de protección.**



**Use gafas protectoras.**

1. No use ropa holgada ni lleve joyas que puedan quedar atrapadas en las piezas móviles.
2. Preste atención, no se distraiga y utilice el sentido común mientras esté utilizando la herramienta. No utilice la herramienta si se encuentra muy cansado o bajo los efectos de drogas, alcohol u otras sustancias.
3. No utilice las tijeras de podar en caso de lluvia.
4. La herramienta está diseñada para podar ramas, no la utilice con otros materiales duros o madera.
5. Si la hoja se atasca, debe poner el interruptor de encendido en la posición «OFF» antes de intentar desatascarla.
6. Antes de empezar a podar, asegúrese de que no hay objetos ocultos o cables de ningún tipo entre las ramas.

7. Durante su utilización, sujete la herramienta con firmeza con una mano y mantenga la hoja al menos a 15 cm de la otra mano y del resto del cuerpo.
8. No utilice la herramienta cerca de líquidos o gases inflamables para evitar así el riesgo de incendio o explosiones.
9. Revise el desgaste de la hoja regularmente. Si es necesario, afile las hojas. Si las hojas no están afiladas, la herramienta se sobrecargará. La garantía no cubre los daños ocasionados por el uso de hojas en mal estado.
10. No intente reparar la herramienta por sí mismo. Acuda siempre a un centro de servicio homologado en caso de necesitar una reparación de cualquier tipo. Todas las operaciones de mantenimiento y reparación no descritas en este manual deben realizarse en un centro de servicio homologado.
11. Evite la activación accidental. Asegúrese de que el interruptor esté en posición «OFF» cuando la herramienta esté conectada a la batería y cuando se manipule o transporte. Transportar la herramienta con el interruptor en posición «ON» y con su dedo en el gatillo podría causar su activación accidental.
12. Aparte todas las llaves y herramientas de reparación antes de encender el interruptor. Una llave inglesa enganchada a las piezas móviles puede causar lesiones.
13. No pierda el equilibrio. Mantenga el equilibrio corporal en todo momento. Así podrá controlar mejor la herramienta en caso de cualquier imprevisto.

## ● **Intervenciones en caso de anomalías**

1. En el caso de que la tijera no pueda cortar un objeto, suelte el gatillo inmediatamente. La hoja móvil volverá a su posición abierta automáticamente.
2. Si la batería no se está cargando correctamente, compruebe si el cargador es el que se suministró con la caja al realizar la compra. A continuación, asegúrese de que la tensión suministrada al cargador se corresponde con las especificaciones del cargador.
3. En caso de fallo eléctrico o mecánico, apague la tijera inmediatamente.
4. La utilización de la herramienta sin respetar las instrucciones puede provocar fugas en la batería. No toque el líquido de las fugas de la batería. En caso de contacto accidental con el líquido de la batería, lávese inmediatamente con agua limpia. Si el líquido de la batería entra en contacto con los ojos, lávelos con agua limpia y pida asistencia médica. El líquido de la batería puede causar irritación o quemaduras.

## ● Garantía

Esta máquina ha sido diseñada y fabricada utilizando las técnicas de producción más modernas. El fabricante garantiza sus productos por un período de 24 meses a partir de la fecha de compra, excepto en el caso de los productos de servicio continuo profesional, que se utilizan en trabajos por cuenta de terceros, para los cuales la garantía es de 12 meses desde la fecha de compra.

### **CONDICIONES DE GARANTÍA**

La garantía es válida desde la fecha de compra. El fabricante sustituye las piezas defectuosas de forma gratuita en el material, la mano de obra y la producción.

La garantía no cubre la sustitución de la máquina.

El personal técnico se encargará del problema dentro de un plazo determinado por las necesidades organizativas y, en cualquier caso, en el menor tiempo posible.

Ningún retraso podrá da lugar a solicitudes de daños y perjuicios ni de prolongación de la propia garantía.

Para solicitar el servicio de garantía, debe mostrar al personal autorizado el certificado de garantía sellado por el distribuidor, completo en todas sus partes y acompañado por el recibo o factura de compra u otro documento fiscal obligatorio en el que aparezca la fecha de compra.

La garantía se pierde en caso de:

- Falta de mantenimiento evidente.
- Uso o manipulación incorrectos del producto.
- Utilización de lubricantes inadecuados.
- Utilización de piezas de repuesto o accesorios no originales.
- Labores de reparación realizadas por personal no autorizado.

El fabricante excluye de la garantía todas las piezas sujetas a un desgaste normal debido al funcionamiento. Todos los daños causados durante el transporte deben comunicarse al transportista de forma inmediata. De no hacerlo, se extinguirá la garantía. El fabricante no se hace responsable de los daños materiales o personales, ya sean directos o indirectos, debidos a fallos de la máquina o como consecuencia de la suspensión forzada del uso prolongado de la misma.

*Las imágenes mostradas en este manual son meramente ilustrativas y pueden diferir del aspecto real del producto. La información que contiene este manual está sujeta a modificaciones sin previo aviso.*

Prezado cliente, obrigado por ter escolhido um produto **IBEA**. A fim de utilizar da melhor forma este produto, recomendamos ler atentamente este manual em todas as suas partes e o conservar com cuidado para consultas futuras. No caso de ocorrerem anomalias ou maus funcionamentos, não hesite em contatar o centro de assistência **IBEA** mais próximo.



Por favor, leia atentamente as precauções e instruções de uso.

O incumprimento das normas de segurança pode causar choques eléctricos, incêndios, queimaduras e outros acidentes.



Não use tesouras em dias chuvosos. Não exponha a ferramenta a jatos de água.



Não se aproxime das áreas de corte das mãos durante o uso.



Tesouras nunca devem entrar em contato com o equipamento carregado eletricamente.



Ao usar o tubo de extensão, não o aponte para pessoas ou animais.

## ● Proteção ambiental



Cumpra rigorosamente as leis e regulamentos sobre eliminação de resíduos nos países em questão. Produtos eletrônicos e elétricos não podem ser descartados como lixo doméstico. Equipamentos, acessórios e embalagens devem ser recicláveis.



É proibido o descarte de máquinas e equipamentos abandonados de forma indiferenciada.



## ● Descrição do produto

Este produto é um pólo de extensão para um podador elétrico sem fio. É utilizado na faixa de altura de 0-5 metros, aumentando significativamente o alcance de uso e a segurança no corte.

## ● Especificações técnicas

Informações básicas sobre a ferramenta	
Modelo	EXTENSÃO KRATOS 25 - KRATOS 32
Material dotubo	ALUMÍNIO
Comprimento com a haste retraída	155 cm
Comprimento com a haste estendido	218 cm
Peso	1.100 g

## ● Etapas de instalação para usar a haste de extensão

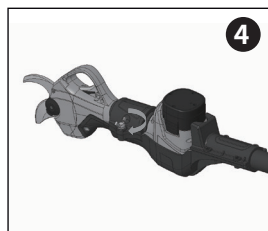
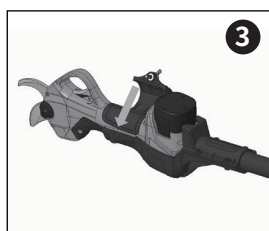

## ● Passos para instalar a bateria no poste de extensão

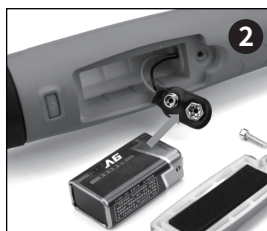

## ● Passos para remover a tesoura da extensão

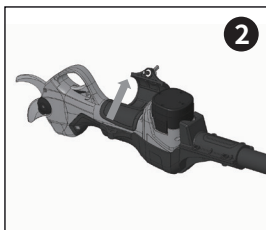
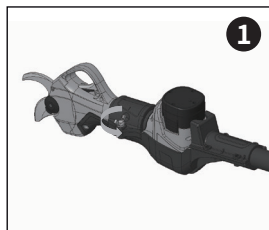

## ● Uso do tubo telescópico



Ao usar a haste de extensão, certifique-se de travá-la primeiro.



Para garantir o uso seguro, a tesoura deve ser inserida corretamente na posição de travamento (Figura 1), caso contrário não será possível usar a função haste extensora. A Figura 2 mostra o método de entrada incorreto.

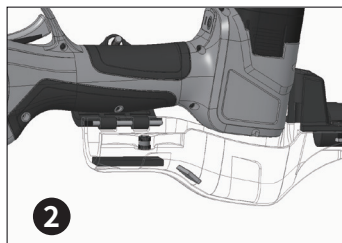
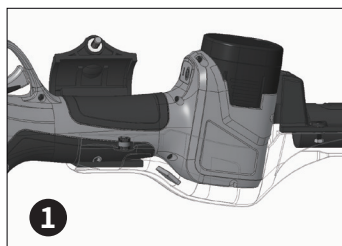

## ● Emparelhamento wireless

### **Etapa 1: Como emparelhar as TESOURAS.**

1. Mantenha o gatilho pressionado.
2. Ligue a chave liga / desliga sem soltar o gatilho.
3. Aguarde a emissão de 3 “bips” consecutivos.
4. Solte o gatilho. Neste ponto, uma linha tracejada móvel aparecerá no visor da tesoura. A tesoura está esperando para ser acoplada à extensão. Se a linha não estiver presente, desligue a tesoura e repita a operação.

### **Etapa 2: Como emparelhar a EXTENSÃO.**

1. Mantenha o gatilho pressionado.
2. Pressione e segure o botão liga / desliga, sem soltar o gatilho, até que o led verde comece a piscar (Figura 1).
3. Um som intermitente é emitido. Posteriormente, o som se torna contínuo.
4. Agora você pode liberar o gatilho e o botão liga / desliga. O acoplamento foi bem-sucedido. Caso contrário, repita a operação.

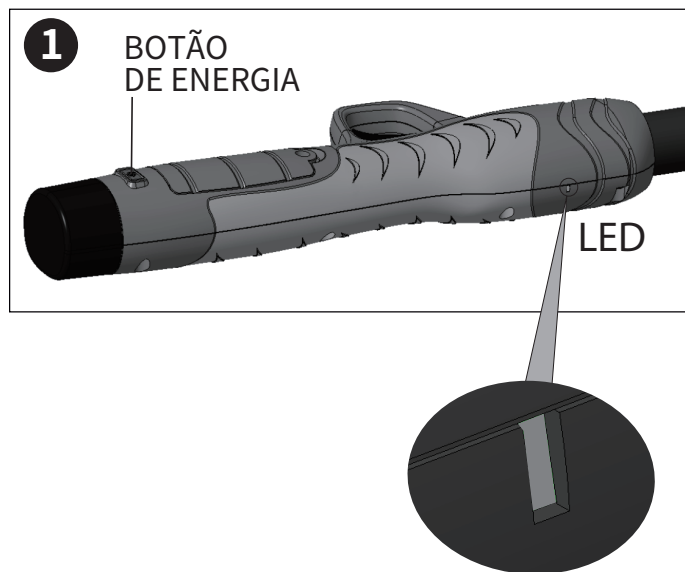

Após a tesoura ter sido emparelhada com sucesso com a haste de extensão pela primeira vez, elas não precisam ser emparelhadas novamente para usos subsequentes.

## ● Notas sobre segurança



**Aviso! Leia as instruções com atenção.**

O uso incorreto da tesoura elétrica pode expô-lo ao risco de choques elétricos, incêndio e outros perigos graves!

## ● Segurança no local de trabalho

1. Para evitar acidentes, mantenha a área de trabalho limpa e iluminada.
2. Não use a tesoura eletrônica na presença de substâncias explosivas e inflamáveis ou em ambientes excessivamente úmidos.
3. Mantenha crianças e pessoas longe da área de trabalho da tesoura eletrônica em a fim de evitar acidentes devido a interferências externas.

## ● Segurança elétrica

1. Não modifique os soquetes de recarga e os plugues da tesoura e da ferramenta.
2. Não exponha a ferramenta e a tesoura eletrônica à chuva ou vapores para evitar o risco de choque elétrico.
3. Não danifique os componentes elétricos.

## ● Segurança pessoal



**Use roupas adequadas e sapatos de proteção com sola antiderrapante.**



**Use luvas de proteção.**



**Use óculos de proteção.**

1. Não use roupas largas ou joias que possam ficar presas nas peças em movimento.
2. Mantenha a atenção, não se distraia, use o bom senso durante o uso da ferramenta. Não use a ferramenta se estiver excessivamente cansado ou sob o efeito drogas, drogas, álcool ou outras substâncias.
3. Não use a tesoura na chuva.
4. A ferramenta é projetada para podar ramos, não use em madeira dura ou outros itens.
5. Se a lâmina estiver presa, não tente destravá-la antes de colocá-la a chave de ignição na posição OFF.
6. Antes de iniciar o trabalho de poda, certifique-se de que não haja ramos entre os ramos objetos escondidos ou cabos de vários tipos.



7. Durante o uso, segure firmemente a ferramenta com uma mão e segure o lâmina a uma distância de pelo menos 15 cm da outra mão e do resto do corpo.
8. Não use a ferramenta perto de líquidos ou gases inflamáveis para evitar o risco de incêndio ou explosão.
9. O desgaste da lâmina deve ser verificado em intervalos regulares. Afie as lâminas se necessário. Lâminas cegas sobrecarregam a ferramenta. Danos resultantes de o uso com lâminas em mau estado não é coberto pela garantia.
10. Não tente reparar a ferramenta sozinho. Sempre vá aos centros de serviço autorizado em caso de necessidade de reparos. Todas as operações de manutenção e os reparos, não descritos neste manual, devem ser realizados por um Centro de serviço.
11. Evite operação acidental. Certifique-se de que a chave está na posição DESLIGADO quando a ferramenta está conectada à bateria e quando a ferramenta chega manuseados ou transportados. Transporte a ferramenta com o interruptor na posição LIGADO e seu dedo no gatilho, pode causar o perigo de operação acidental.
12. Remova todas as chaves e ferramentas de reparo antes de ligar o interruptor. Uma chave conectada a peças móveis pode causar ferimentos.
13. Não fique muito desequilibrado. Manter o equilíbrio corporal adequado em cada situação. Isso permite um melhor controle da ferramenta em caso de eventos inesperado.

## ● **Intervenções em caso de anomalias**

1. Caso a tesoura não consiga cortar o galho, solte o gatilho imediatamente, a lâmina móvel retornará instantaneamente à posição de abertura.
2. Caso a bateria não carregue corretamente, verifique se o carregador é aquele fornecido com a tesoura. Subseqüentemente certifique-se de que a tensão da fonte de alimentação do carregador está correta.
3. Em caso de mau funcionamento elétrico ou mecânico, desligue imediatamente a ferramenta.
4. Operar não seguindo as instruções fornecidas no manual pode levar a vazamentos de líquido da bateria. Evite entrar em contato com esses líquidos. Em caso contato acidental, enxágue imediatamente com água em abundância. Se o fluido da bateria entrar em contato com os olhos, lave imediatamente com água e consulte um médico imediatamente. O fluido da bateria pode causar irritação e queimaduras.

## ● Garantia

Esta máquina foi criada e fabricada com as técnicas de produção mais modernas. A empresa fabricante garante os próprios produtos por um período de 24 meses da data de compra, salvo os produtos para serviço profissional contínuo, destinados a operações por conta de terceiros, para os quais a garantia é de 12 meses da data de compra.

### CONDIÇÕES DE GARANTIA

A garantia é reconhecida a partir da data de compra. A empresa fabricante substitui gratuitamente as partes defeituosas no material, nas operações e na produção. A garantia não contempla a substituição da máquina.

O pessoal técnico intervirá nos limites de tempo concedidos pelas exigências organizacionais e, em todo, caso, no menor tempo possível. O possível atraso não poderá permitir pedidos de ressarcimento de danos nem pedidos de prorrogação da própria garantia.

Para pedir a assistência em garantia, é necessário exibir ao pessoal autorizado o certificado de garantia com carimbo do revendedor, preenchido em todas as suas partes e acompanhado da nota de compra ou fiscal ou outro documento considerado fiscalmente obrigatório e comprovante da data de compra.

A garantia decai no caso de:

- Ausência evidente da manutenção
- Utilização não correta ou alteração do produto
- Utilização de lubrificantes não adequados
- Utilização de peças de reposição ou acessórios não originais
- Intervenções de reparo efetuados por pessoal não autorizado

A empresa fabricante exclui da garantia as partes sujeitas a um desgaste normal de funcionamento.

Possíveis danos causados durante o transporte devem ser imediatamente informadas ao transportador, sob pena de decadência da garantia.

A empresa fabricante não responde por possíveis danos diretos ou indiretos, causados a pessoas ou coisas, por avarias da máquina ou consequentes à suspensão forçada prolongada na utilização da mesma.

*As imagens mostradas neste manual são apenas para fins ilustrativos e podem diferir da aparência produto atual. As informações neste manual estão sujeitas a alterações sem aviso prévio.*

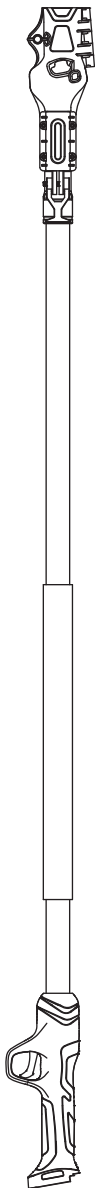

**ASTA DI PROLUNGA  
EXTENSION POLE  
TIGE D'EXTENSION  
VERLÄNGERUNGSSTANGE  
VARILLA DE EXTENSIÓN  
HASTE DE EXTENSÃO**

**Adatta a - Suitable for - Convient à  
Nützlich für - Útil para - Adequado para**

# **KRATOS 35**

**Manuale dell'utente**

**User's manual**

**Manuel d'utilisation et d'entretien**

**Benutzerhandbuch**

**Manual de usuario**

**Manual do utilizador**

● Italiano .....	45
● English .....	51
● Français .....	57
● Deutsch .....	63
● Español .....	69
● Português .....	75

---



Gentile cliente, grazie per aver scelto un prodotto **IBEA**. Al fine di utilizzare al meglio questo prodotto, le consigliamo di leggere attentamente questo manuale in tutte le sue parti e di conservarlo con cura per consultazioni future.

Nel caso riscontrasse anomalie o malfunzionamenti, non esiti a contattare il centro assistenza **IBEA** più vicino a lei.



Vi preghiamo di leggere attentamente le precauzioni e le istruzioni di utilizzo. La mancata osservanza delle norme di sicurezza può provocare shock elettrici, incendi, ustioni e altri incidenti.



Non utilizzare le forbici in giornate piovose. Non esporre l'attrezzo a getti d'acqua.



Non avvicinare le mani alle zone di taglio delle forbici durante l'utilizzo.



Le forbici non devono mai entrare in contatto con apparecchiature caricate elettricamente.



Quando utilizzate la prolunga, non dirigetela verso persone o animali.

## ● Salvaguardia dell'ambiente



Rispettare scrupolosamente le leggi e i regolamenti sullo smaltimento dei rifiuti nei paesi interessati. I prodotti elettronici ed elettrici non possono essere smaltiti come rifiuti domestici. Le attrezzature, gli accessori e gli imballaggi devono essere riciclabili.



È vietato smaltire, in maniera indifferenziata, macchinari e attrezzature rottamati.

## ● Descrizione del prodotto

Questo prodotto è un'asta di prolunga per potatore elettrico a batteria. Viene utilizzato nell'intervallo di altezza di 0-5 metri, aumentando notevolmente il raggio d'uso e la sicurezza durante il taglio.

## ● Specifiche tecniche

Informazioni di base dell'attrezzo	
Modello	ESTENSIONE KRATOS 35
Materiale del tubo	ALLUMINIO
Misura con palo retrato	170 cm
Misura con palo esteso	240 cm
Peso	1.400 g

## ● Fasi di installazione per l'uso del palo di prolunga

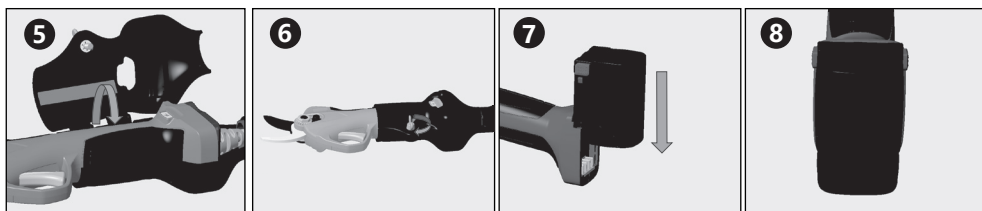
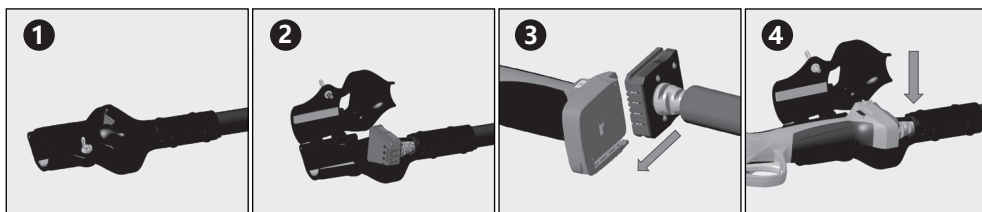

Dopo aver completato l'installazione, accendere l'alimentazione, premere due volte il grilletto e seguire la normale operazione di avvio delle forbici. Quando si installano o si smontano le forbici, assicurarsi sempre di interrompere prima l'alimentazione.

## ● Utilizzo del tubo telescopico

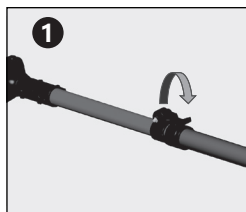

Premere la leva fino a fine corsa per fissare il tubo telescopico alla lunghezza desiderata.

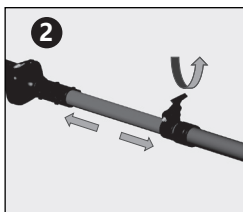

La lunghezza del tubo telescopico può essere regolata rilasciando la leva verso l'alto.



Quando si utilizza l'asta di prolunga, non ruotare inutilmente il tubo interno, per evitare un consumo eccessivo del materiale, riducendo così la durata dell'attrezzo.

## ● Fasi di rimozione della forbice dalla prolunga

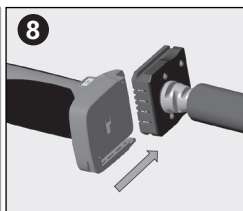
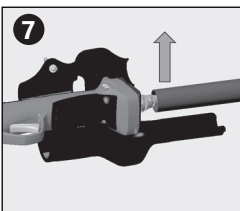
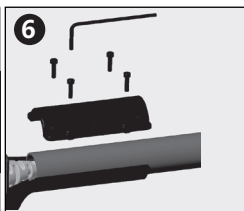
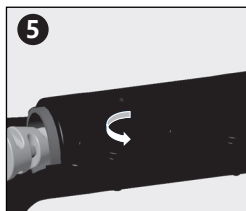
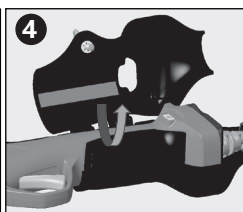
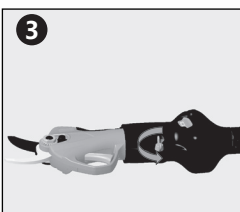
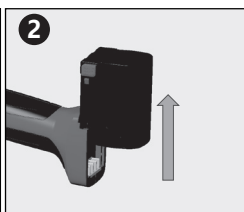
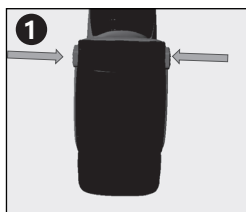

## ● Note sulla sicurezza



**Avvertenza! Leggere attentamente le istruzioni.**  
L'utilizzo improprio della forbice elettrica può esporre a rischi di shock elettrici, incendio e altri gravi pericoli!

## ● Sicurezza dell'ambiente di lavoro

1. Per evitare incidenti, tenere l'area di lavoro pulita e luminosa.
2. Non utilizzare la forbice elettronica in presenza di sostanze esplosive, infiammabili o in ambienti eccessivamente umidi.
3. Tenere lontano bambini e persone dall'area di lavoro della forbice elettronica in modo da evitare incidenti dovuti ad interferenze esterne.

## ● Sicurezza elettrica

1. Non modificare prese e spine di ricarica della forbice e dell'attrezzo.
2. Non esporre l'attrezzo e la forbice elettronica alla pioggia o a vapori per evitare il rischio di shock elettrici.
3. Non danneggiare i componenti elettrici.

## ● Sicurezza personale



**Utilizzare abbigliamento adatto e scarpe protettive con suola antiscivolo.**



**Utilizzare guanti protettivi.**



**Utilizzare occhiali protettivi.**

1. Non indossare vestiti larghi o gioielli che potrebbero restare impigliati nelle parti in movimento.
2. Mantenere l'attenzione, non distrarsi, utilizzare il buon senso durante l'utilizzo dell'utensile. Non utilizzare l'utensile se eccessivamente stanchi o sotto l'effetto di farmaci, droghe, alcool o altre sostanze.
3. Non utilizzare la forbice e la prolunga in caso di pioggia.
4. L'utensile è progettato per la potatura di rami, non utilizzare su legno duro o altri oggetti.
5. Se la lama risulta bloccata, non cercare di sbloccarla prima di aver messo l'interruttore di accensione in posizione OFF.
6. Prima di iniziare il lavoro di potatura, assicurarsi che tra i rami non siano presenti oggetti nascosti o cavi di vario genere.



7. Durante l'utilizzo, afferrare saldamente l'utensile con una mano e mantenere la lama ad una distanza di almeno 15 cm dall'altra mano e dal resto del corpo.

8. Non utilizzare l'utensile in prossimità di liquidi o gas infiammabili per evitare il rischio di incendio o esplosioni.

L9. 'usura della lama deve essere controllata ad intervalli regolari. Affilare le lame se necessario. Le lame non affilate sovraccaricano l'utensile. Danni derivanti da utilizzo con lame in cattive condizioni non sono coperti da garanzia.

10. Non cercare di riparare l'utensile da sè. Recarsi sempre in centri di assistenza autorizzati in caso di necessità di riparazioni. Tutte le operazioni di manutenzione e riparazione, non descritte in questo manuale, devono essere effettuata da un centro di assistenza.

11. Prevenire l'azionamento accidentale. Assicurarsi che l'interruttore sia in posizione OFF quando l'utensile viene collegato alla batteria e quando l'utensile viene movimentato o trasportato. Trasportare l'utensile con l'interruttore in posizione ON e il dito sul grilletto, può causare il pericolo di azionamento accidentale.

12. Rimuovere tutte le chiavi e gli utensili di riparazione prima di accendere l'interruttore. Una chiave collegata a parti in movimento può causare lesioni.

13. Non sbilanciarsi. Mantenere il corretto bilanciamento del corpo in ogni situazione. Questo consente un migliore controllo dell'utensile in caso di eventi inaspettati.

## ● **Interventi in caso di anomalie**

1. Nel caso in cui la forbice non riesca a tagliare il ramo, rilasciare il grilletto immediatamente, la lama mobile ritornerà istantaneamente in posizione di apertura.

2. Nel caso in cui la batteria non si carichi correttamente, controllare che il caricabatterie sia quello fornito in dotazione con la forbice. Successivamente assicurarsi che la tensione di alimentazione del caricabatterie sia corretta.

3. Nel caso di malfunzionamenti elettrici o meccanici, spegnere immediatamente l'attrezzo.

4. Operare non seguendo le istruzioni riportate sul manuale può portare a perdite di liquido dalla batteria. Evitare di entrare in contatto con questi liquidi. In caso di contatto accidentale, sciacquarsi immediatamente con abbondante acqua. Se il fluido della batteria entra in contatto con gli occhi, lavare subito con acqua e consultare immediatamente un medico. Il fluido della batteria può causare irritazioni e bruciature.

## ● **Garanzia**

Questa macchina è stata concepita e realizzata attraverso le più moderne tecniche produttive. La ditta costruttrice garantisce i propri prodotti per un periodo di 24 mesi dalla data di acquisto ad eccezione dei prodotti per servizio professionale continuo, adibiti a lavori per conto terzi, per i quali la garanzia è di 12 mesi dalla data di acquisto.

### **CONDIZIONI DI GARANZIA**

La garanzia viene riconosciuta a partire dalla data di acquisto. La ditta costruttrice sostituisce gratuitamente le parti difettose nel materiale, nelle lavorazioni e nella produzione. La garanzia non contempla la sostituzione della macchina.

Il personale tecnico interverrà nei limiti di tempo concessi da esigenze organizzative e, in ogni caso, nel più breve tempo possibile. L'eventuale ritardo non potrà dare luogo a richieste di risarcimento danni né alla richiesta di prolungamento della garanzia stessa.

Per richiedere l'assistenza in garanzia, è necessario esibire al personale autorizzato il certificato di garanzia timbrato dal rivenditore, compilato in tutte le sue parti e corredato dalla fattura di acquisto o scontrino fiscale o altro documento reso fiscalmente obbligatorio e comprovante la data di acquisto.

La garanzia decade in caso di:

- Assenza palese di manutenzione
- Utilizzo non corretto o manomissione del prodotto
- Utilizzo di lubrificanti non adatti
- Utilizzo di ricambi o accessori non originali
- Interventi di riparazione effettuati da personale non autorizzato

La ditta costruttrice esclude dalla garanzia le parti soggette ad un normale logorio di funzionamento.

Eventuali danni causati durante il trasporto, devono essere immediatamente segnalati al trasportatore, pena il decadimento della garanzia.

La ditta costruttrice non risponde di eventuali danni diretti o indiretti, causati a persone o cose, da guasti della macchina o conseguenti alla forzata sospensione prolungata nell'uso della stessa.

*Le immagini contenute in questo manuale sono a scopo esclusivamente illustrativo e possono differire dall'aspetto reale del prodotto. Le informazioni contenute in questo manuale sono soggette a modifica senza obbligo di preavviso*



Dear customer, thank you for choosing an **IBEA** product. In order to use at best this product, we advise you to read this manual in all its parts and keep it carefully for future reference. If you find any anomalies or malfunctions, do not hesitate to contact **IBEA** assistance center closest to you.



Please read through all safety warnings and instructions carefully.

Failure to follow warnings and instructions may result in electric shock, fire and serious burns and other accidents.



Do not use or expose electric pruning shear in rainy conditions.



Never place hands near the cutting area of the electric pruning shear during operations.



Never contact electrically charged objects with electric scissors.



When using the extension, never direct it towards people or animals.

## ● **Environmental protection**



Strictly comply with the laws and regulations on waste disposal in the countries concerned. Electronic and electrical products cannot be disposed of as household waste. Equipment, accessories and packaging must be recyclable.



It is forbidden to casually dispose scrapped machinery and equipment.

## ● Product description

This product is an extension pole for a battery-powered electric pruner. It is used in the height range of 0-5 meters, significantly increasing the range of use and safety during cutting.

## ● Technical specifications

Basic informations	
Model	EXTENSION POLE FOR KRATOS 35
Tube material	ALUMINUM
Contracted measure	170 cm
Extended measure	240 cm
Weight	1.400 g

## ● Installation steps for the use of extension pole

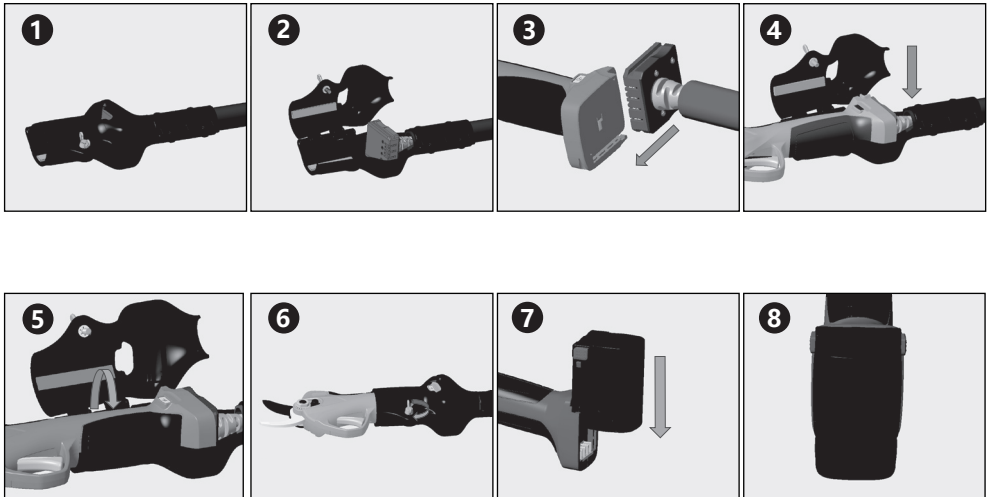

After completing the installation, turn on the power, pull the trigger twice, and follow the normal start operation of the shears.

When installing or dismantling shears, be sure to cut off the power first.



## ● Use of the telescopic tube

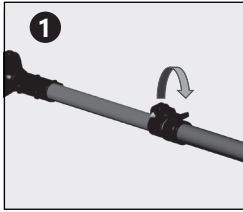

Press the lever to the end, to fix the telescopic tube to the current length.

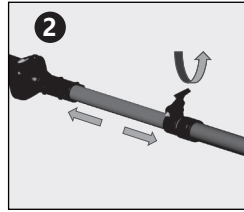

The length of the telescopic tube can be adjusted by loosening the lever upward.



When using the extension-pole, do not rotate continuously, when the inner tube of the extension-pole is rotated continuously, the service life will be shortened.

## ● Steps to remove pruner from the extension

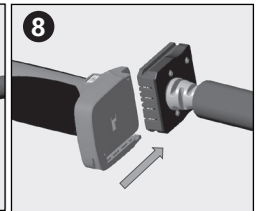
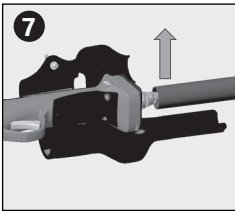
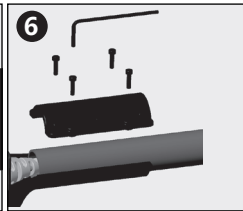
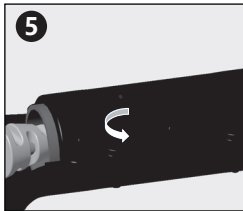
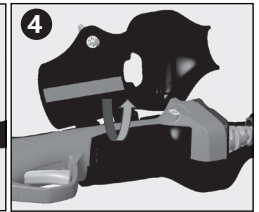
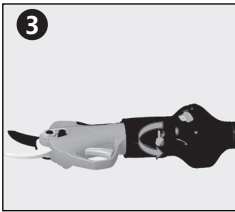
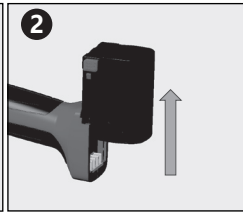
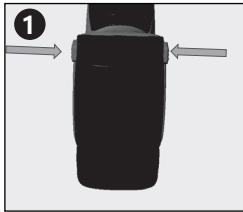

## ● Safety notes



**Warning!** Please read all instructions carefully, not complying with instructions may lead to electric shocks, fire or other serious damage!

## ● Workplace safety

1. Keep work area clean and bright, messy and dimmed workplace may cause accidents.
2. Do not use the pruning shear in explosive, inflammable or humid environment.
3. Keep **CHILDREN** and bystander away before operating the pruning shear to avoid accidental injury due to distraction.

## ● Electrical safety

1. Do not modify the sockets and plugs for charging the scissors and the tool.
2. Do not expose the pruning shear to rain, humid environment, water or any other moisture that will risk electrical shock.
3. Do not damage the electrical components.

## ● Personal safety



**Use suitable clothing and protective shoes with non-slip soles.**



**Use protective gloves.**



**Use protective glasses.**

1. Do not wear loose clothing or jewelry that could get caught in the parts in movement.
2. Maintain attention, do not get distracted, use common sense during use tool. Do not use the tool if excessively tired or under the effect of drugs, drugs, alcohol or other substances.
3. Do not use the scissor in rainy weather.
4. The tool is designed for pruning branches, do not use on hard or wood other items.
5. If the blade is stuck, do not try to unlock it before putting the ignition switch in the OFF position.
6. Before starting the pruning work, make sure that they are not present in the branches hidden objects or cables of various kinds.



7. During use, firmly grasp the tool with one hand and hold the blade at least 15 cm away from the other hand and the rest of the body.
8. Do not use the tool near flammable liquids or gases to avoid the risk of fire or explosions.
9. The wear of the blade must be checked at regular intervals. Sharpen the blades if necessary. Blunt blades overload the tool. Damage resulting from use with blades in bad condition are not covered by warranty.
10. Don't try to repair the tool yourself. Always go to service centers authorized in case of need for repairs. All maintenance operations and repair, not described in this manual, must be carried out by a service center.
11. Prevent accidental activation. Make sure that the switch is in position OFF when the tool is connected to the battery and when the tool comes handled or transported. Transport the tool with the switch in position ON and your finger on the trigger can cause danger of accidental actuation.
12. Remove all keys and repair tools before turning on the switch. A wrench attached to moving parts can cause injury.
13. Don't go out of balance. Maintain the correct body balance in each situation. This allows better control of the tool in case of unexpected events.

## ● **Irregularity measures**

1. In the event the pruning shear is not able to cut through an object, release trigger immediately, the moving blade will return to its open position automatically.
2. In the event the pruning shear is cutting through a particularly hard branch, release the trigger immediately, the moving blade will return to its open position automatically.
3. In the event the battery is not charging properly, please check if the charger is the one provided with the package during purchase. Next ensure that the supplied voltage to the charger has the same rating as the specifications on the charger.
4. In the event of electrical or mechanical malfunction, power **OFF** immediately.
5. Operating without following instructions may result in battery fluid leakage. Do not touch the leaked battery fluid. In the event of accidental contact with battery fluid, clean with clear water immediately. If the battery fluid comes in contact with the eyes, wash with clear water and ask for medical assistance. Fluid from leaked battery may cause irritations or burns.

## ● **Warranty**

This machine has been conceived and manufactured through the most modern productive techniques. The manufacturer guarantees its products for a period of 24 months from the date of purchase except for professional continuous service products, used for work on behalf of third parties, for which the warranty is 12 months from purchase date.

### **WARRANTY CONDITIONS**

The guarantee is recognized from the date of purchase. The construction company replaces defective parts free of charge in the material, workmanship and production. The warranty does not cover the replacement of the machine. The technical staff will take care of the problem within the time limits granted by organizational needs and, in any case, in the shortest possible time. No delay will give rise to requests for damages nor to the request for extension of the guarantee itself. To request warranty service, you must show, to authorized personnel, the warranty certificate stamped by the dealer, completed in all its parts and accompanied by the purchase invoice or receipt or other returned document fiscally mandatory and proving the date of purchase.

The guarantee lapses in case of:

- No obvious maintenance
- Incorrect use or tampering with the product
- Use of unsuitable lubricants
- Use of non-original spare parts or accessories
- Repair work carried out by unauthorized personnel

The manufacturer excludes from the warranty all parts subject to normal wear and tear of operation.

Any damage caused during transport must be immediately reported to the carrier, under penalty of forfeiture of the guarantee.

The manufacturer is not liable for any direct or indirect damages caused to people or things, from machine failures or resulting from forced suspension prolonged use of the same.

*The images in this manual are for illustrative purpose only and may differ from the actual appearance of the product. The information contained in this manual are subject to change without notice.*

Cher client, merci d'avoir choisi un produit **IBEA**. Pour tirer le meilleur parti de ce produit, nous vous conseillons de lire ce manuel avec soin, le respect de toutes ses parties, et de le conserver attentivement pour pouvoir vous y référer ultérieurement.

Si vous constatez des anomalies ou des dysfonctionnements, n'hésitez pas à contacter le centre de service **IBEA** le plus proche de chez vous.



Veillez lire attentivement les précautions et les instructions d'utilisation.

Le non respect des règles de sécurité peut provoquer des décharges électriques, des incendies, des brûlures et d'autres accidents.



N'utilisez pas de ciseaux les jours de pluie. Ne pas exposer l'outil à des jets d'eau.



Ne placez vos mains près des zones de coupe des ciseaux pendant l'utilisation.



Le secateur ne doit jamais entrer en contact avec un équipement chargé électriquement.



Lorsque vous utilisez la rallonge, ne la dirigez pas vers des personnes ou des animaux.

## ● Protection de l'environnement



Se conformer strictement aux lois et règlements sur l'élimination des déchets dans les pays concernés. Les produits électroniques et électriques ne peuvent pas être éliminés avec les ordures ménagères. Les équipements, accessoires et emballages doivent être recyclables.



Il est interdit de disposer de manière indifférenciée des machines et équipements mis au rebut.

## ● Description du produit

Ce produit est une perche d'extension pour un sécateur électrique alimenté par batterie. Il est utilisé dans la plage de hauteur de 0 à 5 mètres, augmentant considérablement la plage d'utilisation et la sécurité lors de la coupe.

## ● Spécifications techniques

Informations de l'outil	
Modèle	RALLONGE KRATOS 35
Matériau du tube	ALUMINIUM
Mesure avec perche rétracté	170 cm
Mesure avec perche allongée	240 cm
Poids	1.400 g

## ● Étapes d'installation pour l'utilisation de la rallonge

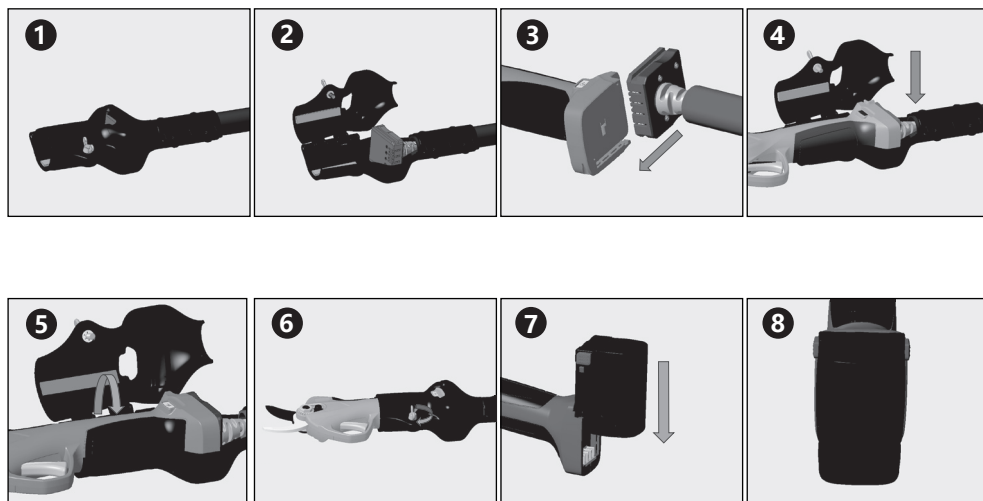

Une fois l'installation terminée, mettez l'appareil sous tension, appuyez deux fois sur la gâchette et suivez l'opération de démarrage normale des ciseaux. Lors de l'installation ou du démontage des ciseaux, assurez-vous toujours de couper l'alimentation en premier.

## ● Utilisation du tube télescopique

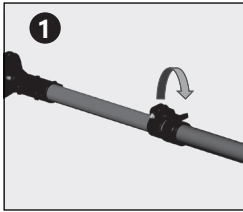

Appuyer à fond sur le levier pour fixer le tube télescopique à la longueur souhaitée.

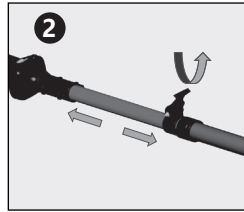

La longueur du tube télescopique peut être réglée en relâchant le levier vers le haut.



Lors de l'utilisation de la tige d'extension, ne faites pas tourner inutilement le tube interne, pour éviter une consommation excessive de matériau, réduisant ainsi la durée de vie de l'outil.

## ● Étapes pour retirer les ciseaux de l'extension

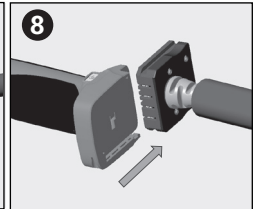
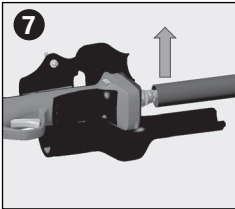
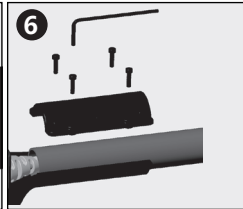
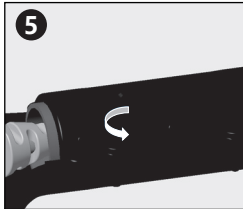
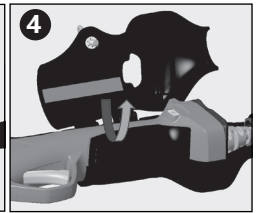
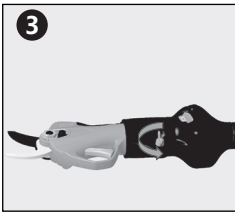
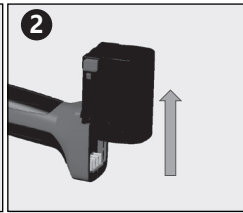
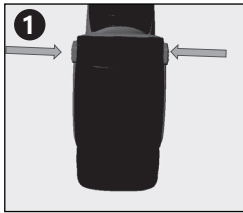

## ● Notes de sécurité



Attention! Lisez attentivement les instructions. Mauvaise utilisation des ciseaux électrique peut vous exposer aux chocs électriques, au feu et à d'autres dangers graves!

## ● Sécurité au travail

1. Pour éviter les accidents, gardez la zone de travail propre et lumineuse.
2. Ne pas utiliser de cisaille électronique en présence de substances explosives et inflammables ou dans des environnements excessivement humides.
3. Gardez les enfants et les personnes éloignés de la zone de travail des cisailles électroniques afin d'éviter les accidents dus aux interférences externes.

## ● Sécurité électrique

1. La prise des cisailles électroniques doit être compatible avec la fiche du câble du ciseaux. Ne modifiez pas la fiche et la prise.
2. N'exposez pas les cisailles électroniques à la pluie ou aux vapeurs pour éviter le risque de chocs électriques.
3. Ne pas endommager les composants câble électriques.

## ● Sécurité personnelle



**Portez des vêtements appropriés et des chausseurs de protection.**



**Utiliser des gants de protection.**



**Utiliser des lunettes de protection.**

1. Ne portez pas des vêtements amples ni de bijoux qui pourraient se prendre dans les pièces mobiles.
2. Gardez l'attention, ne vous laissez pas distraire, utilisez votre bon sens lorsque vous utilisez l'outil. N'utilisez pas l'outil si vous êtes extrêmement fatigué ou sous l'influence de drogues, d'alcool ou d'autres substances.
3. Ne pas utiliser les ciseaux en cas de pluie.
4. L'outil est conçu pour élaguer les branches, ne pas utiliser sur du bois dur ou autres éléments.
5. Si la lame est bloquée, n'essayez pas de la déverrouiller avant de mettre le contacteur d'allumage en position OFF.
6. Avant de commencer le travail d'élagage, assurez-vous qu'il n'y a pas d'objets cachés ou de câbles de toutes sortes entre les branches.



7. Pendant l'utilisation, tenez l'outil fermement d'une main et maintenez la lame à au moins 15 cm de l'autre main et du reste du corps.
8. N'utilisez pas l'outil à proximité de liquides ou de gas inflammables afin d'éviter tout risque d'incendie ou d'explosion.
9. L'usure des lames doit être vérifiée à intervalles réguliers. Aiguiser les lames si nécessaire. Les lames non affûtées surchargent l'outil. Les dommages résultant d'une utilisation avec des lames en mauvais état ne son pas couvert par la garantie.
10. N'essayez pas de réparer l'outil vous-même. Adressez-vous toujours à un centre de service après-vente agréé en cas de besoin de réparation. Toutes les opérations de maintenance et de réparation , non décrites dans ce manuel, doivent être effectuées par un centre de service.
11. Empêcher tout fonctionnement accidentel. Assurez-vous que l'interrupteur est en position OFF lorsque l'outil est connecté à la batterie et lorsque l'outil est déplacé ou transporté. Le fait de porter l'outil avec l'interrupteur en position ON et le doigt sur la gâchette peut entraîner un risque d'utilisation accidentelle.
12. Retirez toutes le clés et les outils de réparation avant d'allumer l'interrupteur. Une clé connectée à des pièces mobiles peut causer des blessures.
13. Ne pas aller trop loin. Maintenir un bon équilibre corporel dans chaque situation. Cela permet un milleur contrôle de l'outil en cas d'événement imprévus.

## ● **Interventions en cas d'anomalies**

1. Si le sécateur ne puevent pas couper la branche, relâchez immédiatement la gâchette, la lame mobile reviendra immédiatement en position ouverte.
2. Si la batterie ne se charge pas correctement, vérifiez que le chargeur est celui fourni avec la cisaille, Assurez-vous ensuite que la tension d'alimentation du chargeur est correcte.
3. En cas de dysfonctionnement électrique ou mécanique, éteignez immédiatement l'outil.
4. Ne pas suivre les instructions données dans le manuel peut entraîner une fuite de la batterie. Évitez d'entrer en contact avec ces liquides. En cas de contact accidentel, rincer immédiatement à grande eau. Si le liquide de la batterie pénètre dans vos yeux, lavez-les immédiatement à l'eau et consultez un médecin immédiatement. Le liquide peut provoquer une irritation et des brûlures.

## ● Garantie

Cette machine a été conçue et construite utilisant les techniques de production les plus modernes. Le fabricant garantit ses produits pour une période de 24 mois à compter de la date d'achat, à l'exception des produits pour service professionnel continu, utilisés pour le compte de tiers, pour lesquels la garantie est de 12 mois à compter de la date d'achat.

### CONDITIONS DE GARANTIE

La garantie est reconnue à compter de la date d'achat. Le fabricant remplace gratuitement les pièces défectueuses dans les matériaux, la fabrication et l'exécution. La garantie ne couvre pas le remplacement de la machine ou de pièces de roulements d'usure, lames, batteries.

Le personnel technique interviendra dans les délais impartis par les exigences de l'organisation et, dans tous les cas, dans les meilleurs délais. Tout retard ne donnera lieu à aucune réclamation en dommage-intérêts ni la demande d'extension de la garantie elle-même.

Pour demander le service de garantie, le certificat de garantie estampillé par le détaillant doit être présenté au personnel autorisé, dûment rempli et accompagné de la facture d'achat, du ticket de caisse ou de tout autre document rendu fiscal obligatoire et prouvant la date d'achat.

La garantie est annulée en cas de:

- Pas d'entretien évident
- Utilisation incorrecte ou altération du produit
- Utilisation de lubrifiants inappropriés
- Utilisation de pièces de rechange ou d'accessoires non originaux
- Réparations effectuées par du personnel non autorisé
- Les batteries ne sont pas chargées à 80% tous les 4 mois

Le fabricant exclut de la garantie les pièces soumises à une usure normale. Tout dommage causé lors du transport doit être immédiatement signalé au transporteur, sous peine d'annuler la garantie.

La société de fabrication ne peut être tenue responsable des dommages directs ou indirects causés aux personnes ou aux objets, des pannes de la machine ou des conséquences d'une suspension prolongée de leur utilisation.

*Les images contenues dans ce manuel sont uniquement à des fins d'illustration et peuvent différer de l'aspect réel du produit. Les informations contenues dans ce manuel sont sujettes à modification sans préavis.*

Sehr geehrter Kunde, vielen Dank, dass Sie sich für ein **IBEA** Produkt entschieden haben. Um dieses Produkt bestenfalls verwenden zu können, empfehlen wir Ihnen, dieses Handbuch in allen Einzelheiten sorgfältig zu lesen. Bewahren Sie es zum späteren Nachschlagen sorgfältig auf. Wenn Sie Unregelmäßigkeiten oder Fehlfunktionen feststellen, wenden Sie sich bitte an ihren **IBEA**-Fachhändler.



Bitte lesen Sie alle Sicherheitshinweise und Anweisungen sorgfältig durch. Die Nichtbeachtung von Warnungen und Anweisungen kann zu Stromschlägen, Feuer und schweren Verbrennungen führen und andere Unfälle.



Verwenden Sie bei Regen keine elektrische Schnitzschere.



Legen Sie während des Betriebs niemals Hände in die Nähe des Schneidbereichs der elektrischen Schnitzschere.



Kontaktieren Sie geladene Gegenstände niemals mit einer Schere.



Wenn Sie das Verlängerungskabel verwenden, richten Sie es nicht auf Personen oder Tiere.

## ● Umweltschutz



Halten Sie sich strikt an die Gesetze und Vorschriften zur Abfallentsorgung in den betreffenden Ländern. Elektronische und elektrische Produkte dürfen nicht über den Hausmüll entsorgt werden. Geräte, Zubehör und Verpackungen müssen recycelbar sein.



Es ist verboten, verschrottete Maschinen und Geräte undifferenziert zu entsorgen.

## ● **Produktbeschreibung**

Dieses Produkt ist eine Verlängerungsstange für eine batteriebetriebene elektrische Gartenschere. Es wird im Höhenbereich von 0-5 Metern eingesetzt, wodurch der Einsatzbereich und die Sicherheit beim Schneiden deutlich erhöht werden.

## ● **Technische daten**

<b>Grundlegende Informationen zum Tool</b>	
Vorlage	VERLÄNGERUNGS KRATOS 35
Rohrmaterial	ALUMINIUM
Länge mit eingefahrener Stange	170 cm
Länge mit ausgefahrener Welle	240 cm
Gewicht	1.400 g

## ● **Montageschritte zur Verwendung der Verlängerungsstange**

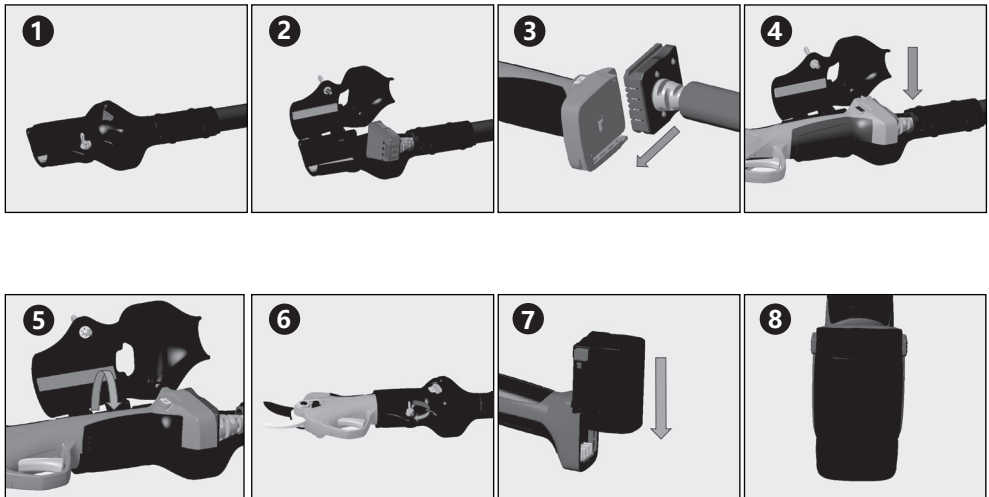

Wenn die Installation abgeschlossen ist, schalten Sie das Gerät ein, ziehen Sie den Abzug zweimal und folgen Sie dem normalen Startvorgang der Schere. Trennen Sie beim Ein- und Ausbau der Schere immer zuerst die Stromversorgung.

## ● Verwendung des Teleskoprohrs

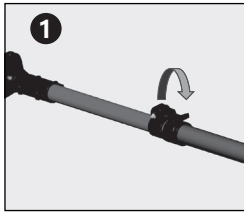

Drücken Sie den Hebel bis zum Anschlag, um das Teleskoprohr auf die gewünschte Länge zu fixieren.

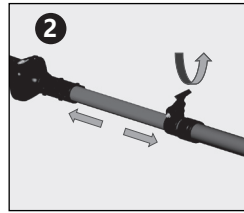

Die Länge der Teleskoprohr kann durch Loslassen des Hebels nach oben verstellt werden.



Bei Verwendung der Verlängerungsstange das Innenrohr nicht unnötig drehen, um übermäßigen Materialverbrauch zu vermeiden und somit die Standzeit zu verringern.

## ● Schritte zum Entfernen der Schere aus der Verlängerung

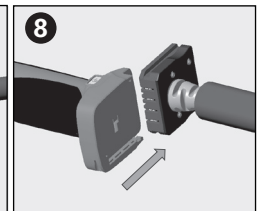
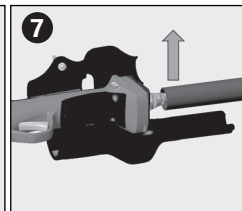
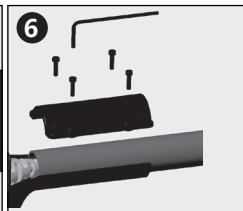
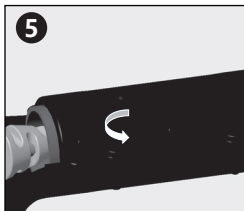
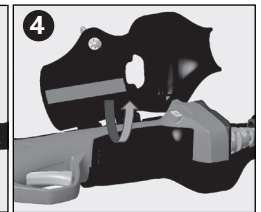
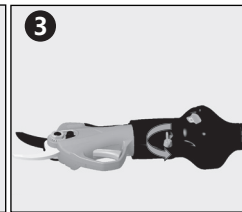
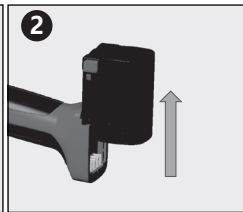
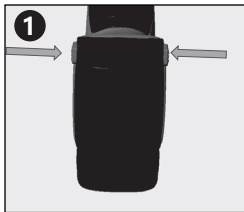

## ● Sicherheitshinweise



**Warnung! Lesen Sie die Anweisungen sorgfältig durch.**

**Die unsachgemäße Verwendung einer elektrischen Schere kann Sie einem Stromschlag, Feuer und anderen ernsthaften Gefahren aussetzen!**

## ● Sicherheit am Arbeitsplatz

1. Halten Sie den Arbeitsbereich sauber und hell, unordentlicher und lichtgedämpfter Arbeitsplatz kann zu Unfällen führen.
2. Verwenden Sie die Schnittschere nicht in explosiven, brennbaren oder feuchten Umgebungen.
3. Halten Sie KINDER und Zuschauer fern, bevor Sie die Schnittschere betätigen, um versehentliche Verletzungen durch Ablenkung zu vermeiden.

## ● Elektrische Sicherheit

1. Die Scherbatterie muss mit dem Netzkabelstecker kompatibel sein. Ändern Sie nicht die Steckdose und den Stecker.
2. Setzen Sie die Schnittschere nicht Regen, feuchter Umgebung, Wasser oder anderer Feuchtigkeit aus, die einen elektrischen Schlag riskieren könnte.
3. Beschädigen Sie nicht die elektrischen Komponenten.

## ● Persönliche Sicherheit



**Verwenden Sie geeignete Kleidung und Schutzschuhe mit rutschfesten Sohlen.**



**Schutzhandschuhe tragen.**



**Schutzbrille verwenden.**

1. Tragen Sie keine losen Kleidungsstücke oder Schmuckstücke, die sich in den beweglichen Teilen verfangen könnten.
2. Behalten Sie die Aufmerksamkeit bei, lassen Sie sich nicht ablenken und verwenden Sie während des Gebrauchs den gesunden Menschenverstand. Verwenden Sie das Werkzeug nicht, wenn Sie übermäßig müde sind oder unter dem Effekt stehen von Drogen, Alkohol oder anderen Substanzen.
3. Verwenden Sie die Schere nicht bei Regenwetter.
4. Das Werkzeug ist zum Beschneiden von Ästen und Rebenruten vorgesehen und darf nicht auf Hartholz verwendet werden.
5. Wenn das Messer fest sitzt, versuchen Sie nicht, es zu entriegeln, bevor Sie den Zündschalter auf OFF stellen.
6. Vergewissern Sie sich vor Beginn der Schnitтарbeiten, dass in den Zweigen keine versteckte Objekte oder Kabel verschiedener Art vorhanden sind.

7. Fassen Sie das Werkzeug während des Gebrauchs mit einer Hand fest an und halten Sie es fest, die Schneideklinge mindestens 15 cm von der anderen Hand und dem Rest des Körpers entfernt halten.

8. Verwenden Sie das Werkzeug nicht in der Nähe von brennbaren Flüssigkeiten oder Gasen, um das Risiko von Brand und Explosion zu vermeiden.

9. Der Verschleiß der Klinge muss in regelmäßigen Abständen überprüft werden. Schärfen Sie die Klingen bei Bedarf. Stumpfe Klingen überlasten das Werkzeug. Schäden durch die Verwendung mit stumpfer Klinge, sind nicht durch die Garantie abgedeckt.

10. Versuchen Sie nicht, das Werkzeug selbst zu reparieren. Wenden Sie sich im Reparaturfall immer an autorisierte Service-Center. Alle Wartungsarbeiten und Reparaturen, die nicht in diesem Handbuch beschrieben sind, müssen von einem Servicecenter durchgeführt werden.

11. Verhindern Sie eine versehentliche Aktivierung. Stellen Sie sicher, dass der Schalter auf OFF steht, wenn das Werkzeug an die Batterie angeschlossen ist und wenn das Werkzeug gehandhabt oder transportiert wird. Falls Sie das Werkzeug mit dem Schalter in Position EIN transportieren und Ihr Finger am Abzug halten, kann dies Gefahr einer versehentlichen Schneidebetätigung verursachen.

12. Entfernen Sie vor dem Einschalten des Schalters alle Schlüssel und Reparaturwerkzeuge. Ein an beweglichen Teilen befestigter Schraubenschlüssel kann zu Verletzungen führen.

13. Kommen Sie nicht aus dem Gleichgewicht. Sorgen Sie in jeder Situation für das richtige Körpergleichgewicht. Dies ermöglicht eine bessere Kontrolle der Schere bei

## ● **Interventionen bei Anomalien**

1. Falls die Schere den Ast nicht schneidet, lassen Sie den Auslöser los sofort, die bewegliche Klinge kehrt sofort in die Position von zurück Öffnung.

2. Falls der Akku nicht richtig geladen wird, überprüfen Sie, ob die Ladegerät ist das mit der Schere gelieferte. Anschließend Stellen Sie sicher, dass die Versorgungsspannung des Ladegeräts korrekt ist.

3. Bei elektrischen oder mechanischen Störungen sofort ausschalten das Werkzeug.

4. Ein Betrieb, der nicht den Anweisungen in der Anleitung entspricht, kann zu Undichtigkeiten führen

Flüssigkeit aus der Batterie. Vermeiden Sie den Kontakt mit diesen Flüssigkeiten. Falls Bei versehentlichem Kontakt sofort mit viel Wasser spülen.

Wenn Batterieflüssigkeit in Ihre Augen gelangt, waschen Sie diese sofort mit Wasser aus und suchen Sie sofort einen Arzt auf. Batterieflüssigkeit kann verursachen Reizungen und Verbrennungen.

## ● Garantie

Diese Maschine wurde mit modernsten Produktionstechniken konzipiert und hergestellt. Der Hersteller garantiert sein Produkt für einen Zeitraum von 24 Monaten ab Kaufdatum, mit Ausnahme von professionellen Anwendern für den kontinuierlichen Einsatz oder die für Arbeiten im Auftrag Dritter verwendet werden, für diese beträgt die Garantie 12 Monate ab Kaufdatum.

### Garantiebedingungen

Die Garantiefrist wird ab dem Kaufdatum anerkannt. Die Konstruktionsfirma ersetzt defekte Teile kostenlos in Material, Verarbeitung und Produktion. Die Garantie gilt nicht für den Austausch der Maschine. Das technische Personal wird das Problem innerhalb der durch die organisatorischen Anforderungen vorgegebenen Fristen und in jedem Fall in kürzester Zeit lösen. Eine Verzögerung führt nicht zu Schadensersatzansprüchen oder zum Antrag auf Verlängerung der Garantie selbst. Um einen Garantieservice anzufordern, müssen Sie autorisiertem Personal Folgendes zeigen: die vom Händler abgestempelte Garantiebescheinigung, die in allen Teilen ausgefüllt ist und der Kaufrechnung oder Quittung oder einem anderen steuerlich vorgeschriebenen Rücksendedokument mit dem Kaufdatum beigefügt ist.

Die Garantie erlischt bei:

- Keine offensichtliche Wartung
- Falsche Verwendung oder Manipulation des Produkts
- Verwendung ungeeigneter Schmiermittel
- Verwendung von nicht originalen Ersatzteilen oder Zubehör
- Reparaturarbeiten durch unbefugtes Personal

Der Hersteller schließt alle Teile, die einem normalen Verschleiß unterliegen, von der Garantie aus. Während des Transports verursachte Schäden müssen dem Spediteur unter Strafe des Verfalls der Garantie unverzüglich gemeldet werden. Der Hersteller haftet nicht für direkte oder indirekte Schäden an Personen oder Gegenständen, die durch Maschinenausfälle oder durch Zwangsaufhängung bei längerer Verwendung derselben entstanden sind.

*Die Bilder in diesem Handbuch dienen nur zur Veranschaulichung und können vom tatsächlichen Erscheinungsbild des Produkts abweichen. Die in diesem Handbuch enthaltenen Informationen können ohne vorherige Ankündigung geändert werden.*



Estimado cliente, gracias por elegir un producto **IBEA**. Para usar este producto de la forma más correcta, le aconsejamos que lea todos los apartados de este manual y lo guarde para futuras consultas. En caso de anomalías o fallos de funcionamiento, no dude en ponerse en contacto con su centro de asistencia **IBEA** más cercano.



Lea atentamente las advertencias de seguridad y las instrucciones. El incumplimiento de las advertencias y las instrucciones puede provocar descargas eléctricas, fuego, quemaduras graves y otros accidentes.



No utilice o exponga las tijeras de podar eléctricas en condiciones de lluvia.



Durante su uso, no coloque sus manos cerca de la zona de corte de las tijeras de podar eléctricas.



Evite el contacto de las tijeras eléctricas con objetos cargados eléctricamente.



Cuando utilice el cable de extensión, no lo dirija hacia personas o animales.

## ● Proteccion Ambiental



Cumpla estrictamente con las leyes y regulaciones sobre eliminación de desechos en los países en cuestión. Los productos electrónicos y eléctricos no se pueden desechar con la basura doméstica. Los equipos, accesorios y embalajes deben ser reciclables.



Está prohibido deshacerse de maquinaria y equipos desechados de manera indiferenciada.

## ● Descripción del producto

Este producto es un poste de extensión para una podadora eléctrica a batería. Se utiliza en el rango de altura de 0 a 5 metros, lo que aumenta significativamente el rango de uso y la seguridad durante el corte.

## ● Especificaciones técnicas

Datos eléctricos básicos	
Modelo	EXTENSIÓN KRATOS 35
Material del tubo	ALUMINIO
Medir con el poste retraído	170 cm
Medir con el poste extendido	240 cm
Peso	1.400 g

## ● Pasos de instalación para el uso del poste de extensión

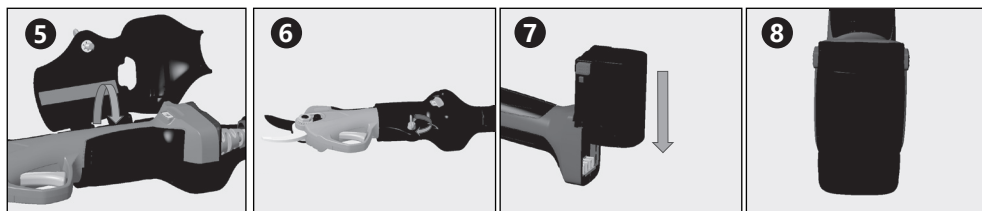
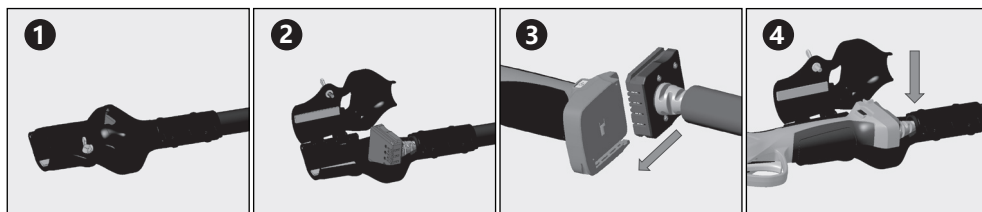

Después de completar la instalación, encienda la alimentación, presione el gatillo dos veces y siga la operación normal de inicio de las tijeras.

Al instalar o desmontar las tijeras, asegúrese siempre de cortar primero la alimentación.

## ● Uso del tubo telescópico

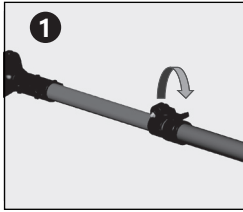

Presione la palanca hasta el tope para fijar el tubo telescópico a la longitud deseada.

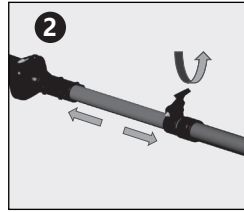

La longitud de la tubo telescópico se puede ajustar soltando la palanca hacia arriba.



**Al utilizar la varilla de extensión, no gire innecesariamente el tubo interior, para evitar un consumo excesivo de material, reduciendo así la vida útil de la herramienta.**

## ● Pasos para retirar las tijeras de la extensión

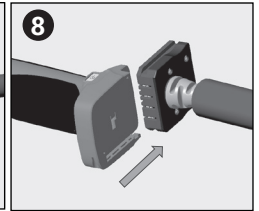
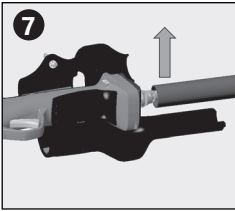
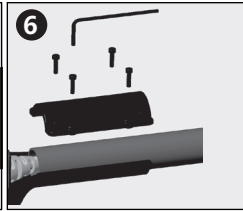
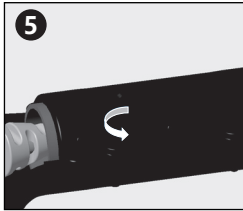
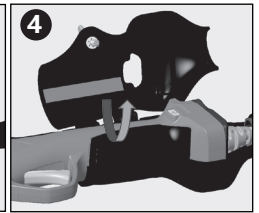
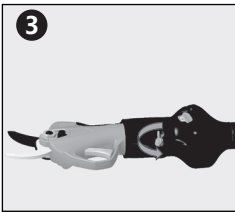
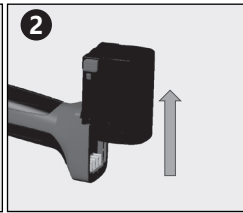
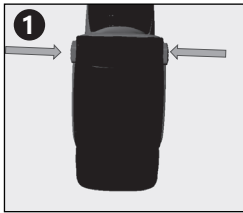

## ● Indicaciones de seguridad



**Advertencia! Lea atentamente las instrucciones.**

El uso inadecuado de las tijeras eléctricas puede exponerlo al riesgo de descargas eléctricas, incendios y otros peligros graves.

## ● Seguridad en el lugar de trabajo

1. Mantenga la zona de trabajo limpia e iluminada. Un lugar de trabajo desordenado y con poca luz puede provocar accidentes.
2. No utilice las tijeras en ambientes húmedos o con productos explosivos o inflamables.
3. Antes de poner en funcionamiento las tijeras, mantenga a los NIÑOS y otras personas alejados para evitar lesiones accidentales debido a distracciones.

## ● Seguridad eléctrica

1. No modifique los enchufes y enchufes para cargar las tijeras y la herramienta.
2. No exponga las tijeras a la lluvia, al ambiente húmedo, al agua o a cualquier otra fuente de humedad que pueda provocar una descarga eléctrica.
3. No dañe los componentes eléctricos.

## ● Seguridad de las personas



**Use ropa adecuada y calzado de protección con suela antideslizante.**



**Use guantes de protección.**



**Use gafas protectoras.**

1. No use ropa holgada ni lleve joyas que puedan quedar atrapadas en las piezas móviles.
2. Preste atención, no se distraiga y utilice el sentido común mientras esté utilizando la herramienta. No utilice la herramienta si se encuentra muy cansado o bajo los efectos de drogas, alcohol u otras sustancias.
3. No utilice las tijeras de podar en caso de lluvia.
4. La herramienta está diseñada para podar ramas, no la utilice con otros materiales duros o madera.
5. Si la hoja se atasca, debe poner el interruptor de encendido en la posición «OFF» antes de intentar desatascarla.
6. Antes de empezar a podar, asegúrese de que no hay objetos ocultos o cables de ningún tipo entre las ramas.



7. Durante su utilización, sujete la herramienta con firmeza con una mano y mantenga la hoja al menos a 15 cm de la otra mano y del resto del cuerpo.

8. No utilice la herramienta cerca de líquidos o gases inflamables para evitar así el riesgo de incendio o explosiones.

9. Revise el desgaste de la hoja regularmente. Si es necesario, afile las hojas. Si las hojas no están afiladas, la herramienta se sobrecargará. La garantía no cubre los daños ocasionados por el uso de hojas en mal estado.

10. No intente reparar la herramienta por sí mismo. Acuda siempre a un centro de servicio homologado en caso de necesitar una reparación de cualquier tipo. Todas las operaciones de mantenimiento y reparación no descritas en este manual deben realizarse en un centro de servicio homologado.

11. Evite la activación accidental. Asegúrese de que el interruptor esté en posición «OFF» cuando la herramienta esté conectada a la batería y cuando se manipule o transporte. Transportar la herramienta con el interruptor en posición «ON» y con su dedo en el gatillo podría causar su activación accidental.

12. Aparte todas las llaves y herramientas de reparación antes de encender el interruptor. Una llave inglesa enganchada a las piezas móviles puede causar lesiones.

13. No pierda el equilibrio. Mantenga el equilibrio corporal en todo momento. Así podrá controlar mejor la herramienta en caso de cualquier imprevisto.

## ● **Intervenciones en caso de anomalías**

1. En el caso de que la tijera no pueda cortar un objeto, suelte el gatillo inmediatamente. La hoja móvil volverá a su posición abierta automáticamente.

2. Si la batería no se está cargando correctamente, compruebe si el cargador es el que se suministró con la caja al realizar la compra. A continuación, asegúrese de que la tensión suministrada al cargador se corresponde con las especificaciones del cargador.

3. En caso de fallo eléctrico o mecánico, apague la tijera inmediatamente.

4. La utilización de la herramienta sin respetar las instrucciones puede provocar fugas en la batería. No toque el líquido de las fugas de la batería. En caso de contacto accidental con el líquido de la batería, lávese inmediatamente con agua limpia. Si el líquido de la batería entra en contacto con los ojos, lávelos con agua limpia y pida asistencia médica. El líquido de la batería puede causar irritación o quemaduras.

## ● Garantía

Esta máquina ha sido diseñada y fabricada utilizando las técnicas de producción más modernas. El fabricante garantiza sus productos por un período de 24 meses a partir de la fecha de compra, excepto en el caso de los productos de servicio continuo profesional, que se utilizan en trabajos por cuenta de terceros, para los cuales la garantía es de 12 meses desde la fecha de compra.

### **CONDICIONES DE GARANTÍA**

La garantía es válida desde la fecha de compra. El fabricante sustituye las piezas defectuosas de forma gratuita en el material, la mano de obra y la producción.

La garantía no cubre la sustitución de la máquina.

El personal técnico se encargará del problema dentro de un plazo determinado por las necesidades organizativas y, en cualquier caso, en el menor tiempo posible.

Ningún retraso podrá da lugar a solicitudes de daños y perjuicios ni de prolongación de la propia garantía.

Para solicitar el servicio de garantía, debe mostrar al personal autorizado el certificado de garantía sellado por el distribuidor, completo en todas sus partes y acompañado por el recibo o factura de compra u otro documento fiscal obligatorio en el que aparezca la fecha de compra.

La garantía se pierde en caso de:

- Falta de mantenimiento evidente.
- Uso o manipulación incorrectos del producto.
- Utilización de lubricantes inadecuados.
- Utilización de piezas de repuesto o accesorios no originales.
- Labores de reparación realizadas por personal no autorizado.

El fabricante excluye de la garantía todas las piezas sujetas a un desgaste normal debido al funcionamiento. Todos los daños causados durante el transporte deben comunicarse al transportista de forma inmediata. De no hacerlo, se extinguirá la garantía. El fabricante no se hace responsable de los daños materiales o personales, ya sean directos o indirectos, debidos a fallos de la máquina o como consecuencia de la suspensión forzada del uso prolongado de la misma.

*Las imágenes mostradas en este manual son meramente ilustrativas y pueden diferir del aspecto real del producto. La información que contiene este manual está sujeta a modificaciones sin previo aviso.*

Prezado cliente, obrigado por ter escolhido um produto **IBEA**. A fim de utilizar da melhor forma este produto, recomendamos ler atentamente este manual em todas as suas partes e o conservar com cuidado para consultas futuras. No caso de ocorrerem anomalias ou maus funcionamentos, não hesite em contatar o centro de assistência **IBEA** mais próximo.



Por favor, leia atentamente as precauções e instruções de uso. O incumprimento das normas de segurança pode causar choques eléctricos, incêndios, queimaduras e outros acidentes.



Não use tesouras em dias chuvosos. Não exponha a ferramenta a jatos de água.



Não se aproxime das áreas de corte das mãos durante o uso.



Tesouras nunca devem entrar em contato com o equipamento carregado eletricamente.



Ao usar o tubo de extensão, não o aponte para pessoas ou animais.

## ● Proteção ambiental



Cumpra rigorosamente as leis e regulamentos sobre eliminação de resíduos nos países em questão. Produtos eletrônicos e elétricos não podem ser descartados como lixo doméstico. Equipamentos, acessórios e embalagens devem ser recicláveis.



É proibido o descarte de máquinas e equipamentos abandonados de forma indiferenciada.

## ● Descrição do produto

Este produto é um pólo de extensão para um podador elétrico sem fio. É utilizado na faixa de altura de 0-5 metros, aumentando significativamente o alcance de uso e a segurança no corte.

## ● Especificações técnicas

Informações básicas sobre a ferramenta	
Modelo	EXTENSÃO KRATOS 35
Material do tubo	ALUMÍNIO
Comprimento com a haste retraída	170 cm
Comprimento com a haste estendido	240 cm
Peso	1.400 g

## ● Etapas de instalação para usar a haste de extensão

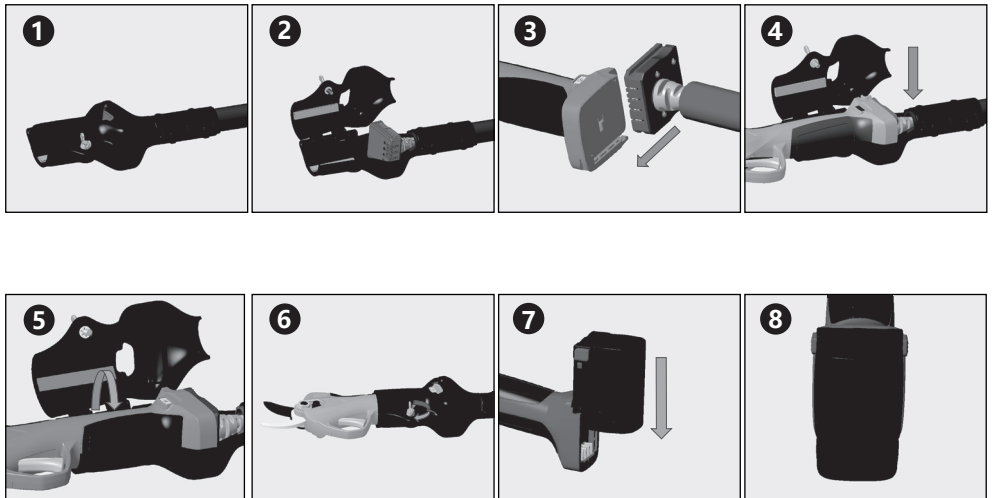

Após concluir a instalação, ligue a energia, pressione o gatilho duas vezes e siga a operação normal de inicialização da tesoura. Ao instalar ou desmontar a tesoura, sempre certifique-se de cortar a energia primeiro.



## ● Uso do tubo telescópico

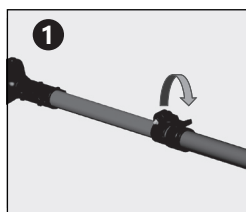

Pressione a alavanca o máximo possível para fixar o tubo telescópico no comprimento desejado.

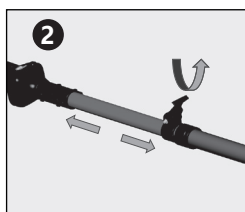

O comprimento do tubo telescópico pode ser ajustado soltando a alavanca para cima.



**Ao utilizar a haste de extensão, não gire desnecessariamente o tubo interno, para evitar o consumo excessivo do material, reduzindo assim a vida útil da ferramenta.**

## ● Passos para remover a tesoura da extensão

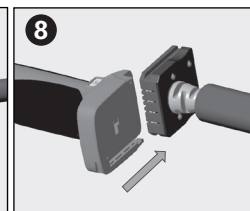
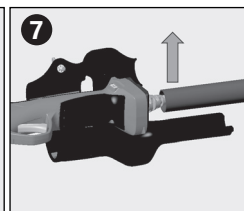
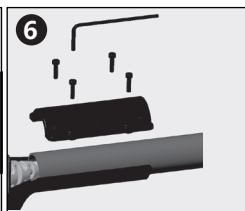
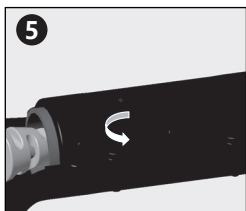
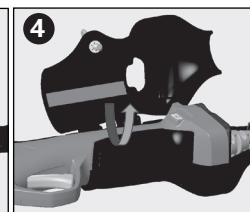
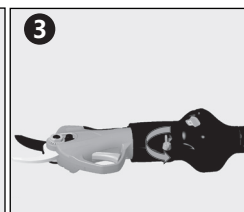
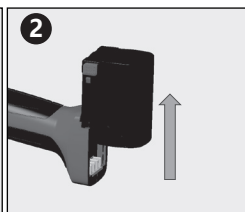
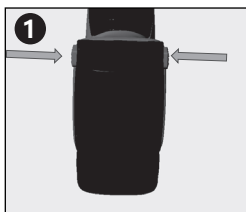

## ● Notas sobre segurança



**Aviso! Leia as instruções com atenção.**

O uso incorreto da tesoura elétrica pode expô-lo ao risco de choques elétricos, incêndio e outros perigos graves!

## ● Segurança no local de trabalho

1. Para evitar acidentes, mantenha a área de trabalho limpa e iluminada.
2. Não use a tesoura eletrônica na presença de substâncias explosivas e inflamáveis ou em ambientes excessivamente úmidos.
3. Mantenha crianças e pessoas longe da área de trabalho da tesoura eletrônica em a fim de evitar acidentes devido a interferências externas.

## ● Segurança elétrica

1. Não modifique os soquetes de recarga e os plugues da tesoura e da ferramenta.
2. Não exponha a ferramenta e a tesoura eletrônica à chuva ou vapores para evitar o risco de choque elétrico.
3. Não danifique os componentes elétricos.

## ● Segurança pessoal



**Use roupas adequadas e sapatos de proteção com sola antiderrapante.**



**Use luvas de proteção.**



**Use óculos de proteção.**

1. Não use roupas largas ou joias que possam ficar presas nas peças em movimento.
2. Mantenha a atenção, não se distraia, use o bom senso durante o uso da ferramenta. Não use a ferramenta se estiver excessivamente cansado ou sob o efeito drogas, drogas, álcool ou outras substâncias.
3. Não use a tesoura na chuva.
4. A ferramenta é projetada para podar ramos, não use em madeira dura ou outros itens.
5. Se a lâmina estiver presa, não tente destravá-la antes de colocá-la a chave de ignição na posição OFF.
6. Antes de iniciar o trabalho de poda, certifique-se de que não haja ramos entre os ramos objetos escondidos ou cabos de vários tipos.



7. Durante o uso, segure firmemente a ferramenta com uma mão e segure o lâmina a uma distância de pelo menos 15 cm da outra mão e do resto do corpo.
8. Não use a ferramenta perto de líquidos ou gases inflamáveis para evitar o risco de incêndio ou explosão.
9. O desgaste da lâmina deve ser verificado em intervalos regulares. Afie as lâminas se necessário. Lâminas cegas sobrecarregam a ferramenta. Danos resultantes de o uso com lâminas em mau estado não é coberto pela garantia.
10. Não tente reparar a ferramenta sozinho. Sempre vá aos centros de serviço autorizado em caso de necessidade de reparos. Todas as operações de manutenção e os reparos, não descritos neste manual, devem ser realizados por um Centro de serviço.
11. Evite operação acidental. Certifique-se de que a chave está na posição DESLIGADO quando a ferramenta está conectada à bateria e quando a ferramenta chega manuseados ou transportados. Transporte a ferramenta com o interruptor na posição LIGADO e seu dedo no gatilho, pode causar o perigo de operação acidental.
12. Remova todas as chaves e ferramentas de reparo antes de ligar o interruptor. Uma chave conectada a peças móveis pode causar ferimentos.
13. Não fique muito desequilibrado. Manter o equilíbrio corporal adequado em cada situação. Isso permite um melhor controle da ferramenta em caso de eventos inesperado.

## ● **Intervenções em caso de anomalias**

1. Caso a tesoura não consiga cortar o galho, solte o gatilho imediatamente, a lâmina móvel retornará instantaneamente à posição de abertura.
2. Caso a bateria não carregue corretamente, verifique se o carregador é aquele fornecido com a tesoura. Subseqüentemente certifique-se de que a tensão da fonte de alimentação do carregador está correta.
3. Em caso de mau funcionamento elétrico ou mecânico, desligue imediatamente a ferramenta.
4. Operar não seguindo as instruções fornecidas no manual pode levar a vazamentos de líquido da bateria. Evite entrar em contato com esses líquidos. Em caso contato acidental, enxágue imediatamente com água em abundância. Se o fluido da bateria entrar em contato com os olhos, lave imediatamente com água e consulte um médico imediatamente. O fluido da bateria pode causar irritação e queimaduras.

## ● Garantia

Esta máquina foi criada e fabricada com as técnicas de produção mais modernas. A empresa fabricante garante os próprios produtos por um período de 24 meses da data de compra, salvo os produtos para serviço profissional contínuo, destinados a operações por conta de terceiros, para os quais a garantia é de 12 meses da data de compra.

### CONDIÇÕES DE GARANTIA

A garantia é reconhecida a partir da data de compra. A empresa fabricante substitui gratuitamente as partes defeituosas no material, nas operações e na produção. A garantia não contempla a substituição da máquina.

O pessoal técnico intervirá nos limites de tempo concedidos pelas exigências organizacionais e, em todo, caso, no menor tempo possível. O possível atraso não poderá permitir pedidos de ressarcimento de danos nem pedidos de prorrogação da própria garantia.

Para pedir a assistência em garantia, é necessário exibir ao pessoal autorizado o certificado de garantia com carimbo do revendedor, preenchido em todas as suas partes e acompanhado da nota de compra ou fiscal ou outro documento considerado fiscalmente obrigatório e comprovante da data de compra.

A garantia decai no caso de:

- Ausência evidente da manutenção
- Utilização não correta ou alteração do produto
- Utilização de lubrificantes não adequados
- Utilização de peças de reposição ou acessórios não originais
- Intervenções de reparo efetuados por pessoal não autorizado

A empresa fabricante exclui da garantia as partes sujeitas a um desgaste normal de funcionamento.

Possíveis danos causados durante o transporte devem ser imediatamente informadas ao transportador, sob pena de decadência da garantia.

A empresa fabricante não responde por possíveis danos diretos ou indiretos, causados a pessoas ou coisas, por avarias da máquina ou consequentes à suspensão forçada prolongada na utilização da mesma.

*As imagens mostradas neste manual são apenas para fins ilustrativos e podem diferir da aparência produto atual. As informações neste manual estão sujeitas a alterações sem aviso prévio.*









Made in Italy

IBEA s.r.l. - Via Milano, 15/17 - 21049 Tradate (VA)  
Tel. +39 0331 1586940- Fax +39 0331 1582268 - email: [ibea@ibea.it](mailto:ibea@ibea.it)  
[www.ibea.it](http://www.ibea.it)