

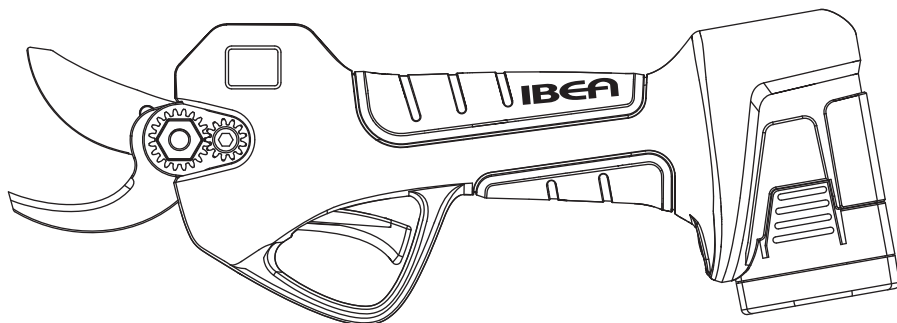

**FORBICI ELETTRICHE
PRUNING SHEARS
SÉCATEUR ELECTRONIQUE
ELEKTRISCHE SCHNITTSCHERE
TIJERAS DE PODAR
KRATOS 25**



Manuale dell'utente
User manual
Manuel d'utilisation et d'entretien
Benutzerhandbuch
Manual de usuario

● Italiano	1
● English	15
● Français	29
● Deutsch	43
● Español	57

INDICE

● Contenuto della confezione	2
● Panoramica del prodotto	2
● Note	2
● Descrizione del prodotto	3
● Specifiche tecniche	3
● Componenti del prodotto	4
● Utilizzo	5
● Preparazione all'uso	5
● Messa a riposo	5
● Batteria e carica batteria: uso, manutenzione e precauzioni	6
● Sostituzione delle lame	7
● Precauzioni d'uso	8
● Utilizzo e cura delle forbici elettriche	8
● Utilizzo e cura della batteria	8
● Note sulla sicurezza	9
● Sicurezza del luogo di lavoro	9
● Sicurezza elettrica	9
● Sicurezza personale	10
● Interventi in caso di eventi anomali	11
● Risoluzione dei problemi	11
● Garanzia	12
● Messaggi di errore	13

Gentile cliente, grazie per aver scelto un prodotto **Ibea**. Al fine di utilizzare al meglio questo prodotto, le consigliamo di leggere attentamente questo manuale in tutte le sue parti e di conservarlo con cura per consultazioni future. Nel caso riscontrasse anomalie o malfunzionamenti, non esiti a contattare il centro assistenza **Ibea** più vicino a lei.

● **Contenuto della confezione**

1. Forbice elettrica
2. Carica batteria
3. Batteria al litio
4. Kit attrezzi
5. Pietra affilatrice

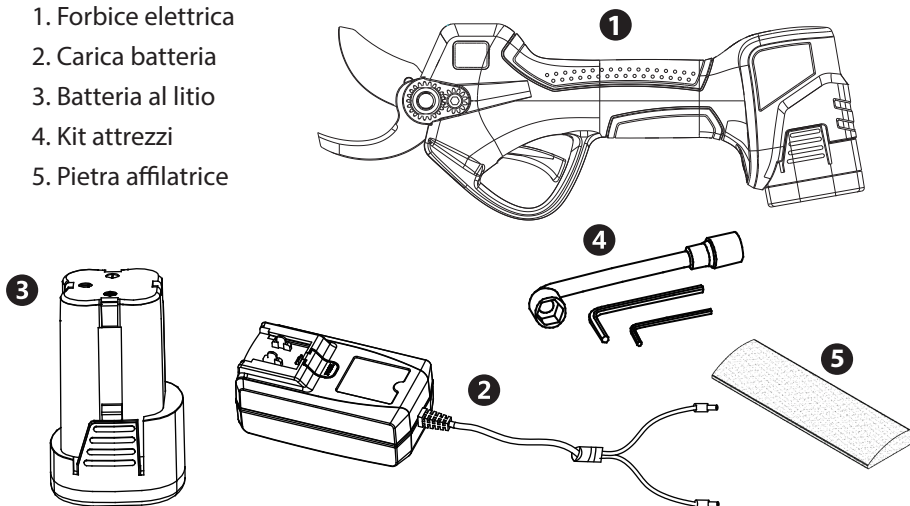

● **Panoramica del prodotto**

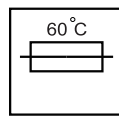
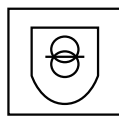
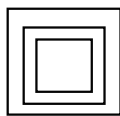
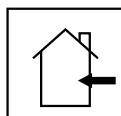

● **Note**

1. Leggere attentamente il manuale.
2. Le batterie non devono mai essere ricaricate all'aria aperta.
3. Non sono richiesti il doppio isolamento e la messa a terra.
4. Carica batteria con dispositivo di sicurezza "fail-safe".
5. Il caricabatterie si spegnerà automaticamente in caso di surriscaldamento.
6. Smaltire il carica batteria negli appositi contenitori per la raccolta differenziata.
7. Smaltire la batteria negli appositi contenitori per la raccolta differenziata.

● Descrizione del prodotto

Questo prodotto è una forbice elettrica a batteria, composto da lama fissa, lama mobile, batteria al litio, carica batteria, cavo di alimentazione, sacchetto attrezzi e altri componenti. È progettato per potare e rifilare rami con un diametro massimo di 25 mm. Semplice e pratico da utilizzare, ha una efficienza di 8-10 volte superiore rispetto alle tradizionali forbici manuali. La qualità di taglio risulta significativamente migliore al confronto con le forbici manuali.

● Specifiche tecniche

Informazioni di base dell'apparato elettrico	
Voltaggio nominale	14.4V
Voltaggio max	16.8V
Batteria al litio	16.8V - 2 AH
Voltaggio carica batterie	AC 110V ~220V
Tempo di ricarica	1 - 1.5 ore
Autonomia della batteria	3 - 4 ore (in funzione dell'utilizzo)
Potenza media	100W
Potenza massima	500W
Peso (batteria inclusa)	940 g

Gamma di taglio (Max)	
Diametro	25 mm rami di vite
Temperatura di esercizio	14°F~149°F / -10°C~65°C



Vi preghiamo di leggere attentamente le precauzioni e le istruzioni di utilizzo. La mancata osservanza delle norme di sicurezza può provocare shock elettrici, incendi, ustioni e altri incidenti.



Non utilizzare le forbici in giornate piovose. Non esporre l'attrezzo a getti d'acqua.



Non avvicinare le mani alle zone di taglio delle forbici durante l'utilizzo.



Le forbici non devono mai entrare in contatto con apparecchiature caricate elettricamente.

● Componenti del prodotto

1. Lama mobile
2. Lama fissa
3. Perno di chiusura
4. Grilletto
5. Interruttore accensione / spegnimento
6. Foro per lubrificazione
7. Spina carica batterie
8. Presa CA carica batterie
9. Spinotto ricarica
10. Pulsante rilascio batteria
11. Connettore ingresso batteria
12. Connettore uscita batteria
13. Display

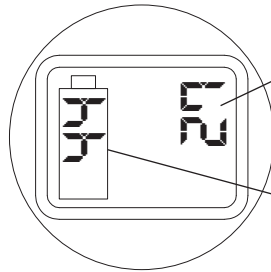
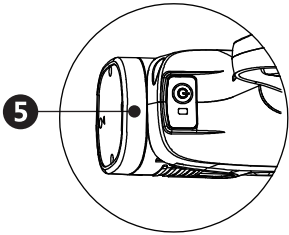
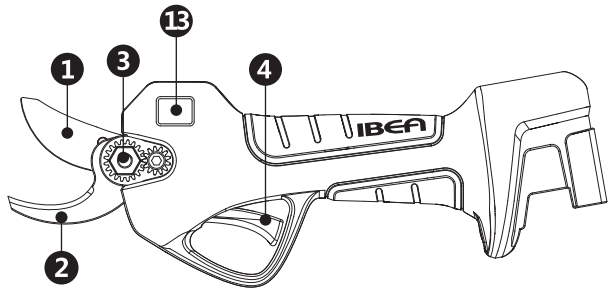

Per 2 sec. appare il n. totale di tagli effettuati, successivamente compare il n. di tagli dall'accensione.

Livello carica batteria

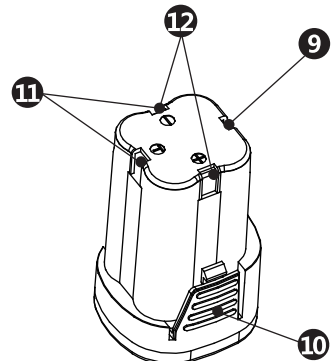
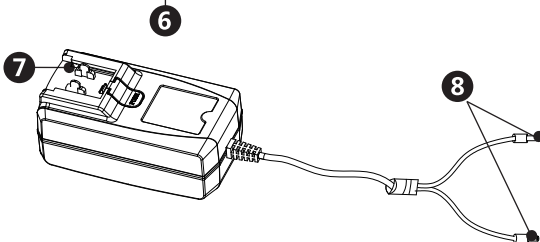
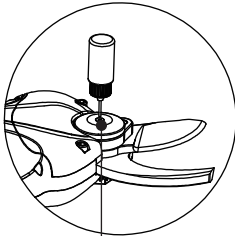

● Utilizzo - Preparazione all'uso

1. Inserire la batteria nell'alloggiamento dell'attrezzo.
2. Muovere l'interruttore di accensione in posizione ON. Solamente al primo utilizzo il display a led si illuminerà in verde e il cicalino emetterà un solo suono.
3. Premere due volte, in rapida successione, il grilletto per far aprire automaticamente le lame.
4. Potatura normale: premere il grilletto per aprire le lame e rilasciarlo per chiuderle.
Chiusura lame: tenere premuto il grilletto, un suono continuo indica che le lame si bloccheranno in posizione di serraggio.
5. Nel caso in cui i rami fossero di piccolo diametro e si volesse velocizzare il taglio, impostare l'apertura delle lame a 15 mm anziché a 25 mm. Per questa impostazione procedere come segue: dopo aver acceso la macchina (led verde illuminato), tenere premuto il pulsante per 2 secondi, fino all'emissione di un segnale acustico. Per ripristinare l'impostazione precedente, ripetere l'operazione.
6. Al fine di verificare il corretto funzionamento delle forbici, premere e rilasciare alcune volte il grilletto senza tagliare rami o arbusti.

● Messa a riposo

1. Tenere premuto il grilletto per alcuni secondi fino al secondo acustico e quindi rilasciarlo. Le lame si chiuderanno senza riaprirsi.
2. Spegner l'interruttore e disconnettere la batteria.
3. Pulire accuratamente l'attrezzo e le lame, prima di riporlo nella sua confezione.
4. Riporre la macchina fuori dalla portata dei bambini.

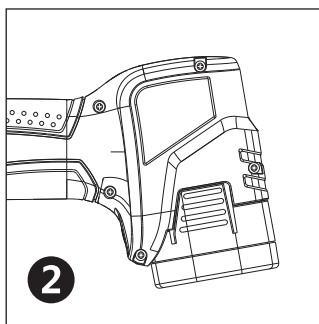
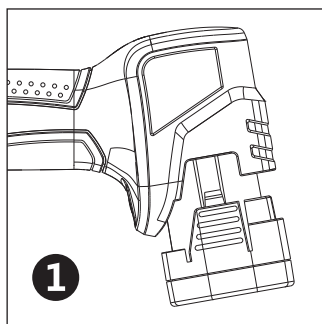

● Batteria e carica batteria: uso, manutenzione e precauzioni

La batteria nuova non è completamente carica. Porre la batteria nel supporto, inserire il connettore di uscita del caricatore nella presa della batteria, come mostrato nella Fig.1, quindi collegare la spina del caricatore nella presa di corrente. Quando la luce dell'indicatore si illumina, la ricarica ha inizio.

Quando la luce dell'indicatore del caricatore è rossa, il caricatore sta ricaricando.

Quando la luce è verde, la ricarica è terminata e la batteria può essere utilizzata.

Fasi di carica

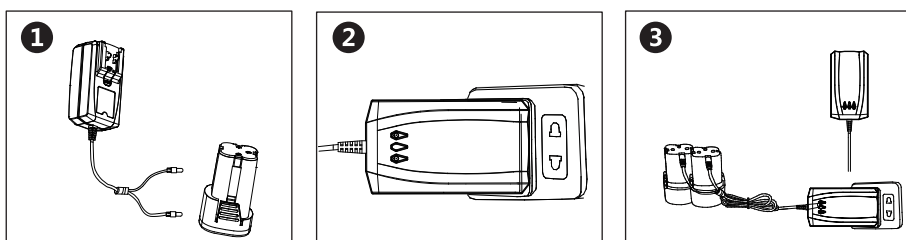

1. Porre la batteria nel supporto e inserire i connettori del caricatore nella batteria, come mostrato nella Fig.1;
2. Collegare il caricabatterie alla presa di corrente;
3. Quando la luce del caricatore è rossa, il caricatore sta ricaricando. Quando la luce è verde, la carica è completa.



Precauzioni: ogni luce dell'indicatore rappresenta lo stato di carica di una batteria. Questo caricatore ha due/tre connettori, come mostrato nelle figure 3 e 4. I caricatori a due o tre porte sono opzionali, in base al modello di prodotto acquistato.



Per la ricarica della batteria, utilizzate esclusivamente il carica batterie fornito nella confezione, sul quale è presente un indicatore luminoso corrispondente ad ogni connettore di carica (sia per il caricamento singolo che per quello multiplo, fare riferimento alle luci dell'indicatore per determinare se la fase di ricarica è stata completata. Il caricatore adotta un sistema di ricarica sequenziale e non un sistema di carica simultaneo).

Nota: Se la batteria è collegata o l'alimentazione di corrente non è collegata, la luce dell'indicatore è verde.

Per ricaricare due batterie con un caricabatterie, come mostrato in figura:

1. Non in carica
2. In carica
3. Carica completa

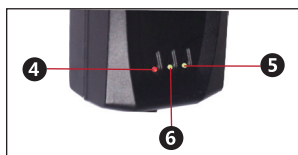

Ordine degli indicatori luminosi

Nota: nel caso in cui siano collegate due batterie, la ricarica inizierà in ordine dal n.1, al n.2. Durante la ricarica l'indicatore luminoso sarà rosso e diventerà verde al termine della ricarica. Al termine della ricarica della prima batteria il passaggio alla ricarica della seconda batteria avverrà automaticamente.

● Sostituzione della lama mobile

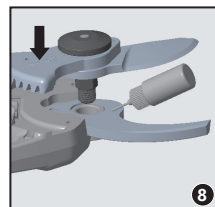
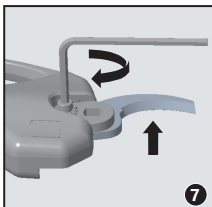
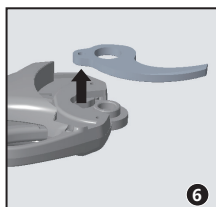
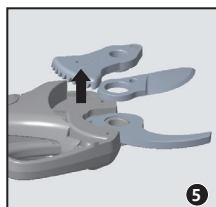
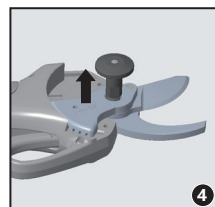
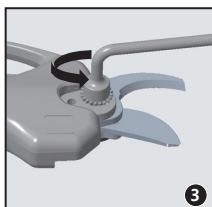
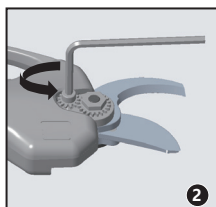
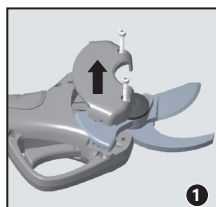

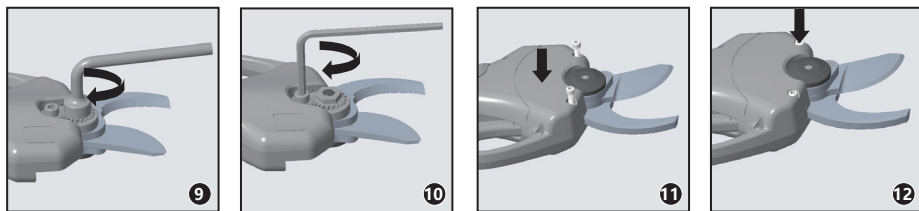

- ★ La lama fissa e la lama mobile possono essere sostituite indipendentemente, senza preoccuparsi della dimensione di apertura, che ritornerà ai valori corretti al momento della prima accensione dopo aver effettuato la sostituzione.

● Precauzioni d'uso

● Utilizzo e cura delle forbici

1. Non tagliare mai rami oltre il diametro specificato. Non tagliare oggetti duri come metalli, pietre o materiali diversi dal legno.
2. Mantenere pulita la forbice, la batteria e il caricabatteria utilizzando esclusivamente un panno in tessuto. Non utilizzare mai sostanze abrasive o solventi.
3. Non immergere la forbice, la batteria e il caricabatteria in qualsiasi tipo di liquido.
4. Non utilizzare la forbice, la batteria ed il caricabatteria se sono danneggiati. Seguire le istruzioni per l'uso corretto.
5. Se la forbice non funziona correttamente o il suo spegnimento non è corretto, inviarla ad un centro di assistenza autorizzato.
6. Assicurarsi che durante le operazioni di manutenzione, sostituzione di accessori e rimessaggio, l'interruttore della macchina sia in posizione OFF.
7. Assicurarsi che, quando non si utilizza la forbice, le lame siano chiuse. Riporre la forbice fuori dalla portata dei bambini e non consentirne l'uso a persone che non abbiano dimestichezza con attrezzi da potatura. Senza adeguata formazione, l'utilizzo di questo attrezzo può risultare pericoloso.
8. Le forbici devono essere utilizzate seguendo le istruzioni di questo manuale e rispettando la natura e l'ambiente di lavoro. L'uso di attrezzi da potatura può essere pericoloso se non si rispettano queste indicazioni.
9. Dopo ogni utilizzo, rimuovere lo sporco sia dalla lama mobile che da quella fissa e lubrificare le parti a contatto delle due lame. Questa operazione assicura una buona conservazione dei materiali, migliora il funzionamento dell'attrezzo e ne prolunga la vita.
10. A fine lavoro, rimuovere sempre la batteria e riporre la macchina in un luogo sicuro, fuori dalla portata dei bambini. L'azienda declina ogni responsabilità per danni a cose o persone

● Utilizzo e cura della batteria

1. Non caricare la batteria in ambienti con temperature al di sotto di 0°C o al di sopra di 45°C.
2. Assicurarsi che l'interruttore della forbice sia in posizione OFF prima di collegare il caricabatteria all'alimentazione.

3. Utilizzare esclusivamente il caricabatterie fornito con la forbice. L'uso di caricabatterie che non corrispondano alle specifiche di targa può causare incendio.
4. Oggetti come chiavi, monete, anelli, viti e ogni altro oggetto conduttivo, devono essere riposti lontano dalla batteria quando questa non è utilizzata.
5. Non smontare la batteria.
6. Non provocare corto circuito nella batteria.
7. Non utilizzare la batteria vicino a fonti di calore.
8. Non bruciare o immergere la batteria in liquidi.
9. Non caricare la batteria vicino ad una fiamma libera o sotto la luce diretta del sole.
10. Non inserire chiodi, calpestare o forzare la batteria. Non sottoporla a shock.
11. Non utilizzare la batteria se danneggiata o deformata.
12. Non eseguire saldature sulla batteria.
13. Non invertire la polarità di ricarica della batteria.
14. Non collegare la batteria a caricatori esterni o ad accendisigari di automobili.
15. Non collegare la batteria a macchine che non siano questa forbice elettrica.
16. Evitare il contatto diretto con le celle al litio della batteria.
17. Non inserire la batteria nel forno a microonde.
18. Non utilizzare batterie che presentino perdite.
19. Tenere la batteria fuori dalla portata dei bambini.
20. Non utilizzare o riporre la batteria a contatto diretto con la luce solare (o in un veicolo sotto il sole). Questo causa un surriscaldamento e riduce la durata della batteria.
21. Non utilizzare la batteria in ambienti elettrostatici.
22. Non utilizzare la batteria se è corrosa, maleodorante o dall'aspetto insolito.
23. Se la pelle o i vestiti entrano in contatto diretto con i liquidi della batteria, lavare e pulire immediatamente con acqua.
24. Ricaricare la batteria ogni 3 mesi quando non si utilizza la forbice elettronica.

● **Note sulla sicurezza**

Avvertenza! Leggere attentamente le istruzioni. L'utilizzo improprio della forbice elettronica può esporre a rischi di shock elettrici, incendio e altri gravi pericoli!

● **Sicurezza dell'ambiente di lavoro**

1. Per evitare incidenti, tenere l'area di lavoro pulita e luminosa.
2. Non utilizzare la forbice elettronica in presenza di sostanze esplosive, infiammabili o in ambienti eccessivamente umidi.
3. Tenere lontano bambini e persone dall'area di lavoro della forbice elettronica in modo da evitare incidenti dovuti ad interferenze esterne.

● **Sicurezza elettrica**

1. La presa della forbice elettronica deve essere compatibile con la spina del cavo della forbice. Non modificare la presa e la spina.
2. Non esporre la forbice elettronica alla pioggia o a vapori per evitare il rischio di shock elettrici.

3. Non danneggiare il cavo elettrico. Non sollevare la forbice facendo presa sul cavo elettrico. Tenere il cavo lontano da oggetti appuntiti o taglienti.

● **Sicurezza personale**



Utilizzare abbigliamento adatto e scarpe protettive con suola antiscivolo.



Utilizzare guanti protettivi.



Utilizzare occhiali protettivi.

1. Non indossare vestiti larghi o gioielli che potrebbero restare impigliati nelle parti in movimento.
2. Mantenere l'attenzione, non distrarsi, utilizzare il buonsenso durante l'utilizzo dell'utensile. Non utilizzare l'utensile se eccessivamente stanchi o sotto l'effetto di farmaci, droghe, alcool o altre sostanze.
3. Non utilizzare la forbice in caso di pioggia.
4. L'utensile è progettato per la potatura di rami, non utilizzare su legno duro o altri oggetti.
5. Se la lama risulta bloccata, non cercare di sbloccarla prima di aver messo l'interruttore di accensione in posizione OFF.
6. Prima di iniziare il lavoro di potatura, assicurarsi che tra i rami non siano presenti oggetti nascosti o cavi di vario genere.
7. Durante l'utilizzo, afferrare saldamente l'utensile con una mano e mantenere la lama ad una distanza di almeno 15 cm dall'altra mano e dal resto del corpo.
8. Non utilizzare l'utensile in prossimità di liquidi o gas infiammabili per evitare il rischio di incendio o esplosioni.
9. L'usura della lama deve essere controllata ad intervalli regolari. Affilare le lame se necessario. Le lame non affilate sovraccaricano l'utensile. Danni derivanti da utilizzo con lame in cattive condizioni non sono coperti da garanzia.
10. Non cercare di riparare l'utensile da sè. Recarsi sempre in centri di assistenza autorizzati in caso di necessità di riparazioni. Tutte le operazioni di manutenzione e riparazione, non descritte in questo manuale, devono essere effettuata da un centro di assistenza.
11. Prevenire l'azionamento accidentale. Assicurarsi che l'interruttore sia in posizione OFF quando l'utensile viene collegato alla batteria e quando l'utensile viene movimentato o trasportato. Trasportare l'utensile con l'interruttore in posizione ON e il dito sul grilletto, può causare il pericolo di azionamento accidentale.
12. Rimuovere tutte le chiavi e gli utensili di riparazione prima di accendere l'interruttore. Una chiave collegata a parti in movimento può causare lesioni.
13. Non sbilanciarsi. Mantenere il corretto bilanciamento del corpo in ogni situazione. Questo consente un migliore controllo dell'utensile in caso di eventi inaspettati.

● Interventi in caso di anomalie

1. Nel caso in cui la forbice non riesca a tagliare il ramo, rilasciare il grilletto immediatamente, la lama mobile ritornerà istantaneamente in posizione di apertura.
2. Nel caso in cui la batteria non si carichi correttamente, controllare che il caricabatterie sia quello fornito in dotazione con la forbice. Successivamente assicurarsi che la tensione di alimentazione del caricabatterie sia corretta.
3. Nel caso di malfunzionamenti elettrici o meccanici, spegnere immediatamente l'attrezzo.
4. Operare non seguendo le istruzioni riportate sul manuale può portare a perdite di liquido dalla batteria. Evitare di entrare in contatto con questi liquidi. In caso di contatto accidentale, sciacquarsi immediatamente con abbondante acqua. Se il fluido della batteria entra in contatto con gli occhi, lavare subito con acqua e consultare immediatamente un medico. Il fluido della batteria può causare irritazioni e bruciature.

● Risoluzione dei problemi

Numero segnali acustici	Problema	Soluzione
1	Batteria scarica	Verificare la carica della batteria
2	Problema cavi/scheda	Verificare il corretto collegamento dei cavi
3	Elevato sforzo lame	Lubrificare le lame
4	Perdita fase motore	Rivolgersi ad un centro assistenza autorizzato
5	Corto circuito motore	Controllare che cavi o connessioni non siano in corto circuito

● **Garanzia**

Questa macchina è stata concepita e realizzata attraverso le più moderne tecniche produttive. La ditta costruttrice garantisce i propri prodotti per un periodo di 24 mesi dalla data di acquisto ad eccezione dei prodotti per servizio professionale continuo, adibiti a lavori per conto terzi, per i quali la garanzia è di 12 mesi dalla data di acquisto.

CONDIZIONI DI GARANZIA

La garanzia viene riconosciuta a partire dalla data di acquisto. La ditta costruttrice sostituisce gratuitamente le parti difettose nel materiale, nelle lavorazioni e nella produzione. La garanzia non contempla la sostituzione della macchina.

Il personale tecnico interverrà nei limiti di tempo concessi da esigenze organizzative e, in ogni caso, nel più breve tempo possibile. L'eventuale ritardo non potrà dare luogo a richieste di risarcimento danni né alla richiesta di prolungamento della garanzia stessa.

Per richiedere l'assistenza in garanzia, è necessario esibire al personale autorizzato il certificato di garanzia timbrato dal rivenditore, compilato in tutte le sue parti e corredato dalla fattura di acquisto o scontrino fiscale o altro documento reso fiscalmente obbligatorio e comprovante la data di acquisto.

La garanzia decade in caso di:

- Assenza palese di manutenzione
- Utilizzo non corretto o manomissione del prodotto
- Utilizzo di lubrificanti non adatti
- Utilizzo di ricambi o accessori non originali
- Interventi di riparazione effettuati da personale non autorizzato

La ditta costruttrice esclude dalla garanzia le parti soggette ad un normale logorio di funzionamento.

Eventuali danni causati durante il trasporto, devono essere immediatamente segnalati al trasportatore, pena il decadimento della garanzia.

La ditta costruttrice non risponde di eventuali danni diretti o indiretti, causati a persone o cose, da guasti della macchina o conseguenti alla forzata sospensione prolungata nell'uso della stessa.

Le immagini contenute in questo manuale sono a scopo esclusivamente illustrativo e possono differire dall'aspetto reale del prodotto. Le informazioni contenute in questo manuale sono soggette a modifica senza obbligo di preavviso

● Messaggi di errore

In caso di guasto, fare riferimento al codice che compare sullo schermo.

Messaggi di errore sul display:

quando si utilizza questo prodotto, se sullo schermo appare uno dei seguenti codici, riparare o intervenire secondo il messaggio di errore corrispondente.

Significati degli allarmi				
Contenuto dell'allarme	Il LED della scheda lampeggia più volte	Il cicalino della scheda suona più volte	Codice errore indicato sul display	Altre istruzioni
Nessun errore	0	0	E00	
Errore sensore di corrente	2	6	E02	
MOSFET danneggiato	3	6	E03	
Sensore Hall lame danneggiato	4	3	E04	
Protezione sovracorrente	5	5	E05	
Apertura bloccata / rotore bloccato	6	3	E06	
Errore fase	7	4	E07	
Sovratensione / Sottotensione	8	1	E08	
Surriscaldamento MOS/chip	9	6	E09	
Errore di comunicazione	10	2	E10	
Errore bit	10	7	E10	
Errore EEPROM	11	6	E11	
Guasto rilevamento fase	12	4	E12	
Errore di programmazione	13	6	E13	
Manutenzione programmata	15	5	E15	
Errore batteria	16	9	E16	
Errore di comunicazione tra scheda e batterie.	17	10	E17	



DICHIARAZIONE DI CONFORMITÀ
(Allegato II A direttiva 2006/42/CE)



Il Fabbricante
IBEA s.r.l.
Via Milano, 15/17
21049 Tradate (VA) - ITALY

Della macchina:

<u>Denominazione</u>	<u>Potatrice elettrica a batteria</u>
<u>Tipo</u>	<u>Linea Kratos</u>
<u>Modello</u>	<u>Kratos 25</u>
<u>N° serie</u>	<u>210001</u>
<u>Data costruzione</u>	<u>07/2021</u>

**Dichiara, sotto la propria responsabilità, che la macchina sopraindicata
è conforme alle disposizioni delle seguenti Direttive e successivi emendamenti:**

2006/42/CE	Direttiva macchine
2014/30/UE	Direttiva Compatibilità Elettromagnetica
2011/65/UE	Direttiva RoHS II
Norme applicate	UNI EN ISO 12100:2010

Dichiara inoltre che la persona autorizzata a costituire il fascicolo, stabilita nella Comunità Europea,
è: Ing. Alberto Griffini, via Milano, 15/17 - 21049 Tradate (VA) - ITALY

Data
19/07/2021

Luogo
Tradate (VA)
ITALY

Firma

Alberto Griffini
(Legale rappresentante)

INDEX

● Package Content	16
● Product Overview	16
● Note	16
● Product Description	17
● Technical Specifications	17
● Product Components	18
● Product Operation	19
● Setting up	19
● Packing up	19
● Use, Maintenance and Precautions of Battery, Battery Charging	20
● Blade Replacement	21
● Operation Precautions	22
● Usage and care for pruning shear	22
● Usage and care for battery	22
● Safety Notes	23
● Workplace safety	23
● Electrical safety	23
● Human Safety	24
● Irregularity measures	25
● Failure Tips	25
● Warranty	26
● Error Reports	27

Dear customer, thank you for choosing an **Ibea** product. In order to use at best this product, we advise you to read this manual in all its parts and keep it carefully for future reference. If you find any anomalies or malfunctions, do not hesitate to contact **Ibea** assistance center closest to you.

● Packing list

1. Electric pruning shear
2. Battery charger
3. Lithium battery
4. Tool kit
5. Sharpening tool

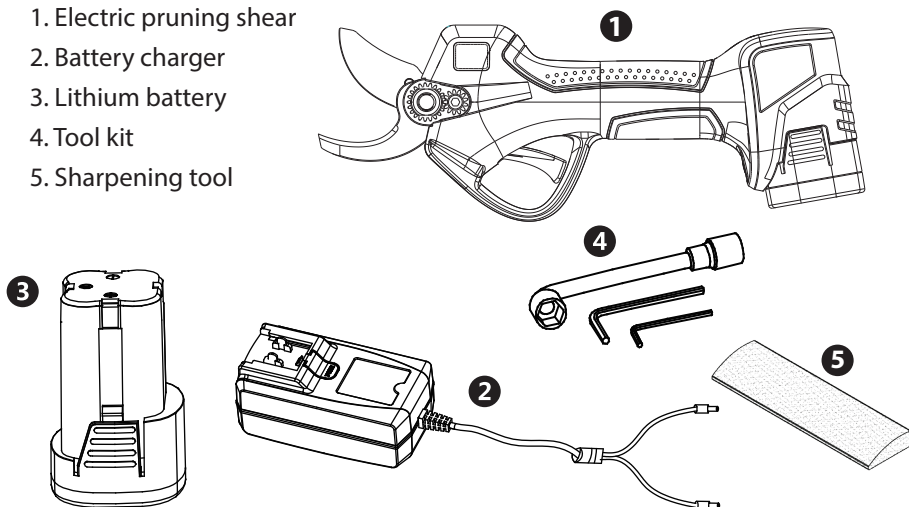

● Product overview

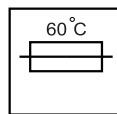
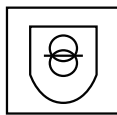
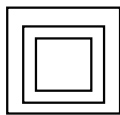
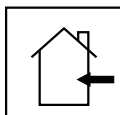

● Note

1. Please read through the manual carefully.
2. Battery can only be charged indoor.
3. Double insulation and grounding not required.
4. Fail-safe transformer charger.
5. Battery charging will automatically cut off when overheating occurs.
6. Dispose battery charger separately from household waste.
7. Dispose battery separately from household waste.

● Product Description

This product is a battery-driven electric pruning shear, comprises a fixed blade, a movable blade, a lithium battery, a battery charger, a power cord and other components. Designed for cutting or trimming 25mm or less branches in fruit orchards, vineyards, etc. Simple and easy to operate, it also has 8 - 10 times the efficiency of traditional manual pruners. Pruning quality is significantly higher as compared to manual pruners.

● Technical Specifications

Basic informations of electric	
Nominal voltage	14.4V
Max voltage	16.8V
Lithium battery	16.8V - 2Ah
Charging voltage	AC 110V - 220V
Charging duration	1 - 1,5 hours
Operating duration	3 - 4 hours (depending on the use)
Rated power	100W
Max power	500W
Weight (battery included)	940 g

Cutting range (Max)	
Diameter	25 mm Vine branches
Operating Temperature	14°F-149°F / -10°C-65°C



Please read through all safety warnings and instructions carefully. Failure to follow warnings and instructions may result in electric shock, fire and serious burns and other accidents.



Do not use or expose electric pruning shear in rainy conditions.



Never place hands near the cutting area of the electric pruning shear during operations.



Never contact electrically charged objects with electric scissors.

● Product Components

1. Movable blade
2. Fixed blade
3. Latch pin
4. Trigger
5. Power switch
6. Lubrication hole
7. Charger plug
8. AC charger socket
9. Charging jack
10. Battery release button
11. Battery input connector
12. Battery output connector
13. Display

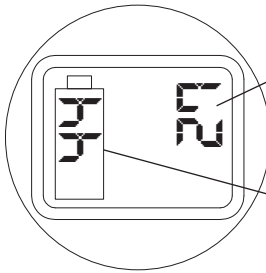
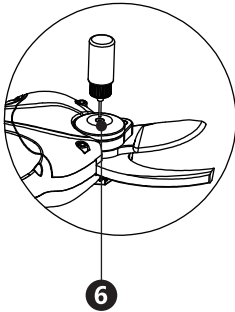
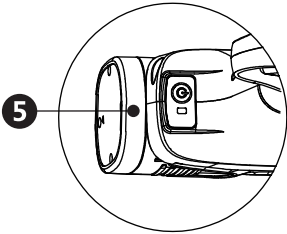
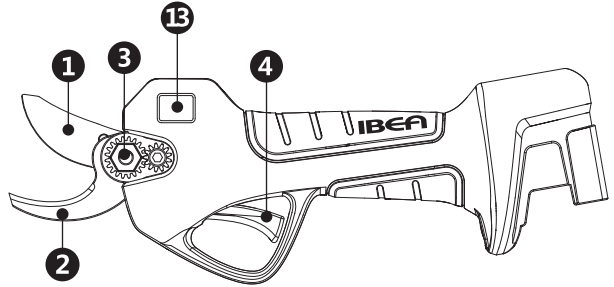

For 2 sec. appears total N. of cuts made, later appears the N. of cuts from beginning of session.

Battery charge level

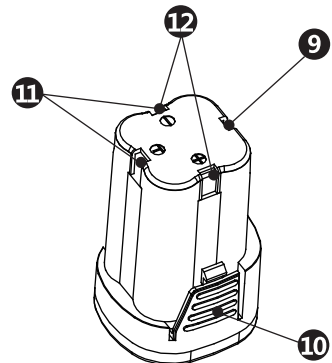
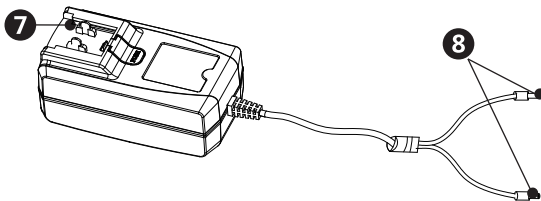

● Product Operation - Setting Up

1. Insert the battery into the power connector of the pruner.
2. Switch on the power switch of the pruner. Due to first time usage, the LED display indicator will be green and the buzzer will sound 1 time.
3. Double click the trigger, the pruner blades will automatically open.
4. Normal pruning: press trigger to close the blades and release the trigger to open the blades.

Blade closing: continue to press the trigger; a continuous buzz means that the blades will stay closed.

5. Before operation, in order to check if the pruner is working properly, please press the trigger to close and release the trigger to open the blades without cutting anything. Repeat this procedure for a few times.
6. If the branches are small in diameter and you want to speed up the cut, set the opening of the blades at 15 mm instead of 25 mm. For this setting proceed as follows: after turning on the machine (green LED illuminated), keep the button pressed for 2 seconds, until an acoustic signal is emitted. To restore the setting previous, repeat the operation.

● Packing Up

1. Press the trigger, hold for a few seconds and then release; the blades will close and will not open.
2. Switch off the battery; disconnect the battery.
3. Tidy up, clean and pack the pruner into the tool box.
4. Keep machine out of reach of children.

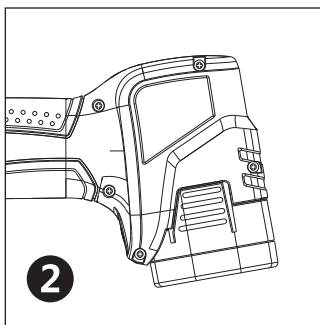
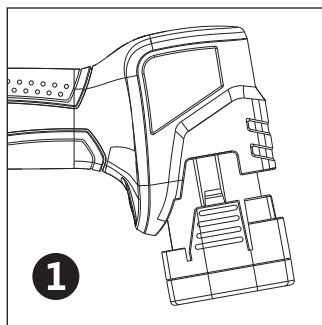

● Use, Maintenance and Precautions of Battery Battery Charging

The battery of the new product is not fully charged. Place the battery on the desktop, insert the charger output jack into the battery socket, as illustrated in Fig. 1 and then plug the charger plug into the power socket. When the indicator light lights up, charging starts.

When the indicator light of the charger is red, it indicates that the charger is charging; when it is green, the charging is done and the battery can be used.

Charging steps:

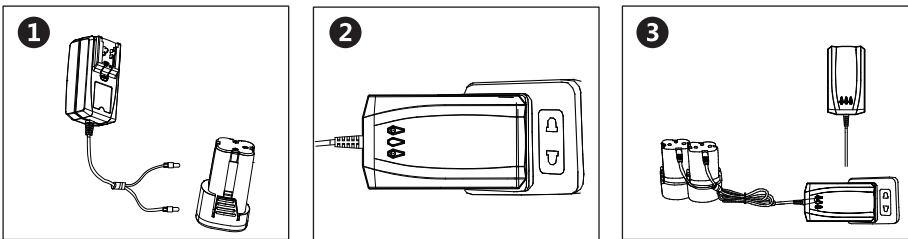

1. Place the battery on the desktop and insert the charger plug into the battery, as shown in Fig. 1;
2. Plug the charger into a power outlet;
3. When the indicator light of the charger is red, it indicates that the charger is charging; when it's green, the charging is complete and the battery can be used.



Precautions: Each indicator light represents the charging state of one USB. This charger has three/two port, as illustrated in Figs. 3-4. Two-port and three-port chargers are optional based on the model of the product you purchase.



Please use the charger included for charging, on which there is an indicator light corresponding to each charging plug (whether for individual charging or multiple charging, please refer to the indicator light on the charger to determine if charging is completed. The charger adopts a sequential charging method instead of simultaneous charging.)

Note: Whether the battery is connected or the power supply is not connected, the indicator light is green.

To charge two batteries with one charger: as shown in the figure

1. Not charging
2. Charging
3. Fully charged

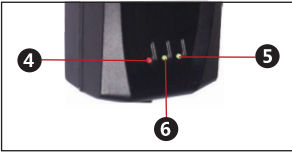

Order of the indicator light

Note: In case that two or three batteries are connected, charging will start by the order from 1 to 2 then to 3, during which the indicator light is red and will turn green when the battery is fully charged. If the current battery is fully charged, the charger will jump to the next battery to be charged by the aforementioned order.

● Blade Replacement

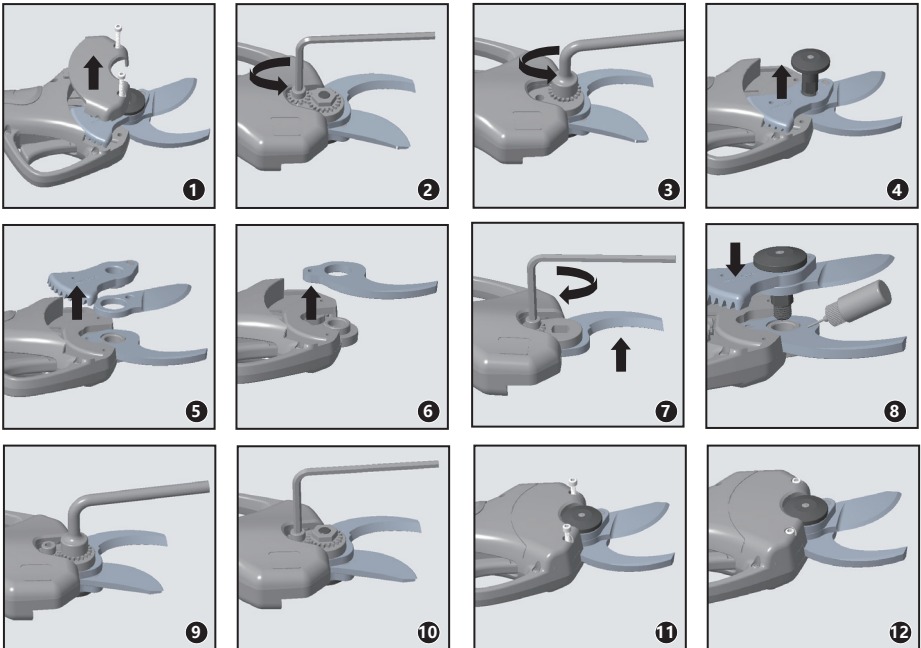

● Fixed and movable blades can be replaced individually; do not worry about the size of the replacement blade aperture, the opening will automatically return to normal size during power **ON** after completing blade replacement.

● Operation Precautions

● Usage and Care for Pruning Shear

1. Do not cut branches beyond specified diameter indicated, do not cut hard items such as metals, stones or any other non-plants materials. If the blades are worn or damaged, please replace them.
2. Keep the pruning shear clean; use a clean cloth to clean the pruning shear, battery and charger (do not use any abrasive or solvent-based cleaning agent) use a soft dry brush to clean the dust off the pruning shear head.
3. Do not immerse the pruning shear, battery or charger in any liquid.
4. Follow instructions as given for proper use of the pruning shear, do not use the pruning shear when the tool itself, battery or charger are damaged.
5. Do not use the pruning shear if it could not operate or shut down properly. Send for servicing immediately. It is dangerous to use the pruning shear when the tool could not operate or shut down properly.
6. Please ensure the pruner is powered off during any adjustment, replacing accessories or storage. This protective measure aims to reduce the risk of accidental pruner activation.
7. Please ensure the blades are closed when not in use, storage of the pruning shear must keep out of reach of **CHILDREN**, do not allow any person, who is not familiar with the pruner, to use the tool without instruction. It is dangerous to use the pruning shear without proper training and understanding.
8. To use the pruning shear must comply with instructions stated in this manual and methods of use as well as taking in consideration of the working environment and nature of work undertaken. The use of the pruning shear not within its stated capability and specifications is dangerous.
9. Remove all dirt from the moving and fixed blades after each use, thereafter apply lubricant on the blade side where both moving and fixed blade contact. This will ensure the blades are maintained in good conditions and reduce resistance during use, prolonging the pruner and blades lifespan.
10. At the end of the work, always remove the battery and store the machine in a safe place, out of the reach of children. The company declines all responsibility for damage to things or people.

● Usage and Care for Battery

1. Do not charge battery with ambient temperature below 32°F (0°C) or above 113°F (45°C).
 2. Please ensure the battery is switched off before connecting the power cord to the battery.
-

3. Only use battery charger supplied with the pruning shear, the use of any other charger not matching to the specification of the battery may cause fire.
4. Item such as paper clips, coins, keys, nails, screws or any other conductive items must be kept away from battery when not in use.
5. Do not disassemble the battery.
6. Do not short-circuit the battery.
7. Do not use the battery beside heat source.
8. Do not put the battery in fire or in water.
9. Do not charge the battery near fire or under direct sunlight.
10. Do not insert nail into the battery, hammer the battery, stomp the battery, throw the battery or any other form of shocks to the battery.
11. Do not use deformed or damaged battery.
12. Do not perform soldering or welding on the battery.
13. Do not reverse direction of charging battery, reverse polarity of connections or excessive discharge of battery.
14. Do not connect the battery to charging outlets or car cigarette lighter socket.
15. Do not use the battery on equipment other than the designated pruning shear.
16. Do not direct contact with lithium cells in the battery.
17. Do not place the battery in microwave, high temperature or high pressured vessel.
18. Do not use a leaking battery.
19. Keep the battery out of reach of **CHILDREN**.
20. Do not use or place the battery under direct sunlight (or in vehicles that are under direct sunlight). That will cause battery overheat or burn, reducing the battery lifespan.
21. Do not use the battery in electrostatic environment (above 64V).
22. Do not use battery that is corroded, with unpleasant odor or unusual appearance.
23. If the skin or clothing comes into direct contact with battery fluid, wash with clear water immediately.
24. Maintain the battery fully charged when the pruning shear is not used for a long period of time.

● Safety Notes

Warning! Please read all instructions carefully, not complying with instructions may lead to electric shocks, fire or other serious damage!

● Workplace Safety

1. Keep work area clean and bright, messy and dimmed workplace may cause accidents.
2. Do not use the pruning shear in explosive, inflammable or humid environment.
3. Keep **CHILDREN** and bystander away before operating the pruning shear to avoid accidental injury due to distraction.

● Electrical Safety

1. Pruning shear battery socket must be compatible with the power cable plug, do not modify the socket and the plug.
2. Do not expose the pruning shear to rain, humid environment, water or any other moisture that will risk electrical shock.

3. Do not misuse the power cord. Do not lift or pull up the pruning shear by the power cord. Keep the pruning shear away from heat, oil, sharp edges or moving parts.

● Human Safety



Use suitable clothing and protective shoes with non-slip soles.



Use protective gloves.



Use protective glasses.

1. Do not wear loose clothing or jewelry that could get caught in the parts in movement.
2. Maintain attention, do not get distracted, use common sense during use tool. Do not use the tool if excessively tired or under the effect of drugs, drugs, alcohol or other substances.
3. Do not use the scissor in rainy weather.
4. The tool is designed for pruning branches, do not use on hard or wood other items.
5. If the blade is stuck, do not try to unlock it before putting the ignition switch in the OFF position.
6. Before starting the pruning work, make sure that they are not present in the branches hidden objects or cables of various kinds.
7. During use, firmly grasp the tool with one hand and hold the blade at least 15 cm away from the other hand and the rest of the body.
8. Do not use the tool near flammable liquids or gases to avoid the risk of fire or explosions.
9. The wear of the blade must be checked at regular intervals. Sharpen the blades if necessary. Blunt blades overload the tool. Damage resulting from use with blades in bad condition are not covered by warranty.
10. Don't try to repair the tool yourself. Always go to service centers authorized in case of need for repairs. All maintenance operations and repair, not described in this manual, must be carried out by a service center.
11. Prevent accidental activation. Make sure that the switch is in position OFF when the tool is connected to the battery and when the tool comes handled or transported. Transport the tool with the switch in position ON and your finger on the trigger can cause danger of accidental actuation.
12. Remove all keys and repair tools before turning on the switch. A wrench attached to moving parts can cause injury.
13. Don't go out of balance. Maintain the correct body balance in each situation. This allows better control of the tool in case of unexpected events.

● Irregularity Measures

1. In the event the pruning shear is not able to cut through an object, release trigger immediately, the moving blade will return to its open position automatically.
2. In the event the pruning shear is cutting through a particularly hard branch, release the trigger immediately, the moving blade will return to its open position automatically.
3. In the event the battery is not charging properly, please check if the charger is the one provided with the package during purchase. Next ensure that the supplied voltage to the charger has the same rating as the specifications on the charger.
4. In the event of electrical or mechanical malfunction, power **OFF** immediately.
5. Operating without following instructions may result in battery fluid leakage. Do not touch the leaked battery fluid. In the event of accidental contact with battery fluid, clean with clear water immediately. If the battery fluid comes in contact with the eyes, wash with clear water and ask for medical assistance. Fluid from leaked battery may cause irritations or burns.

● Failure Tips

Buzzer Sound Frequency Times	Failure	Solution Method
1	Battery capacity failure	Check if battery capacity is low
2	Communication failure	Check correct wiring
3	Blade failure	Oil on blades
4	Motor phase loss	Send to local dealer for maintenance
5	Motor phase line short-circuit	Check if cable or head of connector has caused short-circuit

● Warranty

This machine has been conceived and manufactured through the most modern productive techniques. The manufacturer guarantees its products for a period of 24 months from the date of purchase except for professional continuous service products, used for work on behalf of third parties, for which the warranty is 12 months from purchase date.

WARRANTY CONDITIONS

The guarantee is recognized from the date of purchase. The construction company replaces defective parts free of charge in the material, workmanship and production. The warranty does not cover the replacement of the machine. The technical staff will take care of the problem within the time limits granted by organizational needs and, in any case, in the shortest possible time. No delay will give rise to requests for damages nor to the request for extension of the guarantee itself. To request warranty service, you must show, to authorized personnel, the warranty certificate stamped by the dealer, completed in all its parts and accompanied by the purchase invoice or receipt or other returned document fiscally mandatory and proving the date of purchase.

The guarantee lapses in case of:

- No obvious maintenance
- Incorrect use or tampering with the product
- Use of unsuitable lubricants
- Use of non-original spare parts or accessories
- Repair work carried out by unauthorized personnel

The manufacturer excludes from the warranty all parts subject to normal wear and tear of operation.

Any damage caused during transport must be immediately reported to the carrier, under penalty of forfeiture of the guarantee.

The manufacturer is not liable for any direct or indirect damages caused to people or things, from machine failures or resulting from forced suspension prolonged use of the same.

The images in this manual are for illustrative purpose only and may differ from the actual appearance of the product. The information contained in this manual are subject to change without notice.

● Error reports

In case of any fault, please handle it according to the prompt code on the display screen.

Fault prompt on the display screen:

When using this product, if the following code appears on the screen, repair or handle it according to the corresponding fault prompt.

Meanings of shears alarms				
Alarm content	The board LED flashes several times	The buzzer of the card sounds several times	Error code indicated on the display	More instructions
No error	0	0	E00	
Current sensor error	2	6	E02	
MOSFET failure	3	6	E03	
Hall blade sensor failure	4	3	E04	
Overcurrent protection	5	5	E05	
Opening blocked / rotor blocked	6	3	E06	
Phase error	7	4	E07	
Overcurrent / Undercurrent	8	1	E08	
Overheating MOS/chip	9	6	E09	
Communication error	10	2	E10	
Bit error	10	7	E10	
EEPROM error	11	6	E11	
Phase detection failure	12	4	E12	
Programming error	13	6	E13	
Scheduled maintenance	15	5	E15	
Battery error	16	9	E16	
Communication error between board and batteries	17	10	E17	



DECLARATION OF CONFORMITY

(Annex II A directive 2006/42/CE)



The manufacturer
IBEA s.r.l.
Via Milano 15/17
21049 Tradate (VA) - ITALY

Of the machine:

<u>Name</u>	Battery electric pruner
<u>Type</u>	Linea Kratos
<u>Model</u>	Kratos 25
<u>From Serial number</u>	210001
<u>Date of construction</u>	07/2021

Declares, under its own responsibility, that the above mentioned machine complies with the provisions of the following Directives and subsequent amendments:

2006/42/CE	Machinery directive
2014/30/UE	Electromagnetic Compatibility Directive
2011/65/UE	RoHS II directive
Applied standards	UNI EN ISO 12100:2010

It also declares that the person authorized to compile the file, established in the European Community, is: Ing. Alberto Griffini, via Milano, 15/17 - 21049 Tradate (VA) - ITALY

Date
19/07/2021

Place
Tradate (VA)
ITALY

Signature

Alberto Griffini
(Legal representative)

TABLE DES MATIÈRES

● Contenu de l’emballage	30
● Produit	30
● Notes	30
● Description	31
● Spécifications techniques	31
● Composants du produit	32
● Utilisation	33
● Préparation à l’utilisation	33
● Mis à repos	33
● Dépannage	33
● Batterie et chargeur: utilisation, maintenance et précautions	34
● Remplacement des lames	35
● Précautions d’emploi	36
● Utilisation et entretien des cisailles électriques	36
● Utilisation et entretien de la batterie	36
● Notes de sécurité	37
● Sécurité au travail	37
● Sécurité électrique	37
● Sécurité personnelle	38
● Intervention en cas d’événements anormaux	39
● Dépannage	39
● Garantie	40
● Messages d’erreur	41

Cher client, merci d'avoir choisi un produit **Ibea**. Pour tirer le meilleur parti de ce produit, nous vous conseillons de lire ce manuel avec soin, le respect de toutes ses parties, et de le conserver attentivement pour pouvoir vous y référer ultérieurement. Si vous constatez des anomalies ou des dysfonctionnements, n'hésitez pas à contacter le centre de service **Ibea** le plus proche de chez vous.

● Contenu de l'emballage

1. Sécateur électronique
2. Chargeur de batterie
3. Batterie au lithium
4. Kit d'outils
5. Pierre à aiguiser

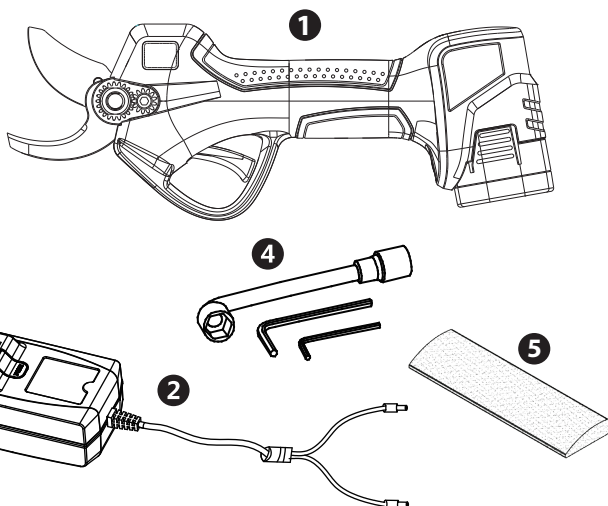

● Vue du produit

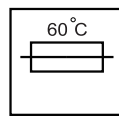
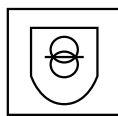
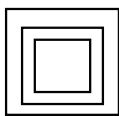
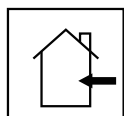

● Notes

1. Lisez attentivement le manuel.
2. Les batteries ne doivent jamais être rechargées à l'extérieur.
3. Double isolation et mise à la terre ne sont pas nécessaires.
4. Chargeur de batterie avec dispositif de sécurité à sécurité intégrée.
5. Le chargeur s'éteindra automatiquement en cas de surchauffe.
6. Débarassez-vous du chargeur de batterie dans des conteneurs spéciaux pour un collecte séparée.
7. Jetez la batterie dans les bacs de recyclage appropriés.

● Description du produit

Ce produit est un ciseau électronique alimenté par batterie, coupe progressive, composé d'une lame fixe, d'une lame amovible, d'une batterie au lithium, d'une chargeur de batterie, d'un câble d'alimentation, d'un coffre à outils et d'autres composants. Il est conçu pour couper les branches d'un diamètre maximal de 25 mm. Simple et pratique à utiliser, il est 8 à 10 fois plus efficace que les secateurs manuels traditionnels. La qualité de coupe est nettement meilleure par rapport aux ciseaux manuels.

● Spécifications techniques

Informations de l'appareil électrique	
Tension nominale	14.4V
Tension max	16.8V
Batterie au lithium	16.8V - 2 AH
Tension du chargeur	AC 110V ~220V
Temps de recharge	1 - 1.5 heures
Autonomie de charge	3 - 4 heures (basé sur l'utilisation)
Puissance moyenne	100W
Puissance max	500W
Poids (avec batterie)	940 g

Gamme de coupe (Max)	
Diametre	25 mm
Température de fonction.	14°F~149°F / -10°C~65°C



Veillez lire attentivement les précautions et les instructions d'utilisation. Le non respect des règles de sécurité peut provoquer des décharges électriques, des incendies, des brûlures et d'autres accidents.



N'utilisez pas de ciseaux les jour de pluie. Ne pas exposer l'outil à des jets d'eau.



Ne placez vos mains près des zones de coupe des ciseaux pendant l'utilisation.



Le secateur ne doivent jamais entrer en contact avec un équipement chargé électriquement .

● Composants du produit

1. Lame mobile
2. Lame fixe
3. Goupille de verrouillage
4. Gâchette
5. Interrupteur marche / arrêt
6. Trou de lubrification
7. Prise du chargeur de batterie
8. Prise du chargeur CA
9. Bouchon de recharge
10. Bouton de libération de la batterie
11. Connecteur d'entrée de batterie
12. Connecteur de sortie de batterie
13. Display

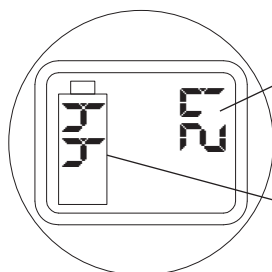
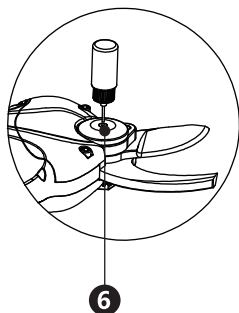
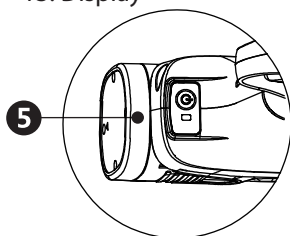
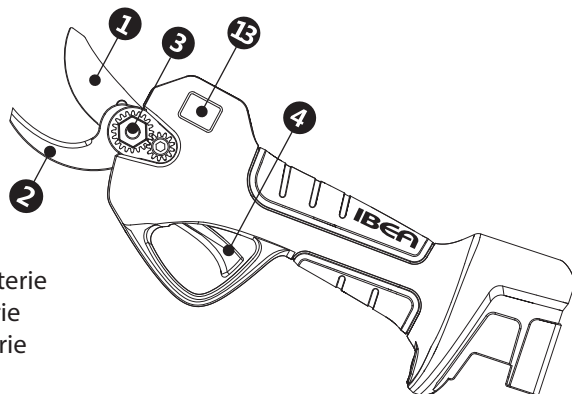

Pendant 2 sec. nombre total de coupes, ensuite le nombre de coupes depuis le démarrage.

Niveau de charge de la batterie.

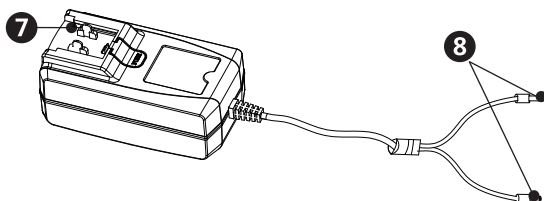
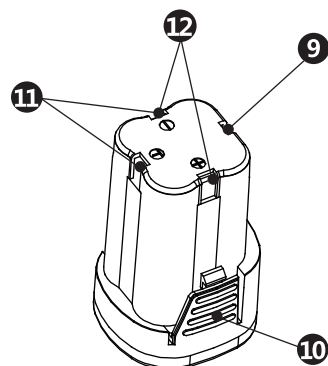

● Utilisation

● Préparation à l'utilisation

1. Insérez la batterie dans le boîtier de l'outil.
2. Placez le contacteur d'allumage en position ON. Ce n'est qu'à la première utilisation que l'écran à DEL s'allume en vert et que la sonnerie émet un seul son.
3. Appuyez rapidement deux fois sur la gâchette pour ouvrir automatiquement les lames.
4. Taille normale: appuyez sur la gâchette pour ouvrir les lames et relâchez-les pour les fermer. Fermeture des lames: maintenez la gâchette appuyée, un son continu indique que les lames se verrouillent en position de serrage.
5. Si vous souhaitez accélérer la coupe si les branches ont un petit diamètre et garder les lames ouvertes à 15 mm au lieu de 25 mm, après avoir allumé la machine (voyant vert allumé), maintenez le bouton enfoncé pendant 2 secondes jusqu'à ce que vous entendez un bip. Si vous souhaitez rétablir la coupe à 25 mm, répétez l'opération.
6. Afin de vérifier le bon fonctionnement des ciseaux, appuyez et relâchez certains parois la gâchette sans couper les branches ou les arbustes.

● Stockage

1. Maintenez la détente pendant quelques secondes jusqu'à ce que le deuxième son soit entendu, puis relâchez-le. Les lames se fermeront sans s'ouvrir à nouveau.
2. Eteignez l'interrupteur et débranchez la batterie.
3. Nettoyer soigneusement l'outil et les lames avant de le remettre dans son emballage.
4. Rangez la machine hors de portée des enfants.

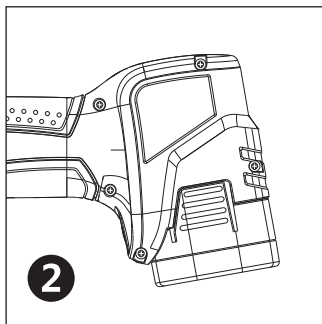
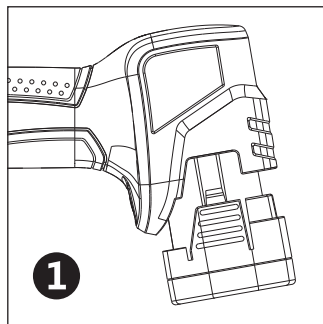

● Batterie et chargeur de batterie: utilisation, maintenance et précautions

La nouvelle batterie n'est pas complètement chargée. Placez la batterie dans le support, insérez le connecteur de sortie du chargeur dans la prise de la batterie, comme indiqué sur la Fig.1, puis connectez la fiche du chargeur à la prise. Lorsque le voyant lumineux s'allume, la charge commence. Lorsque le voyant du voyant du chargeur est rouge, le chargeur est en charge. Lorsque le voyant est vert, la charge est terminée et la batterie peut être utilisée.

Phases de charge de la batterie

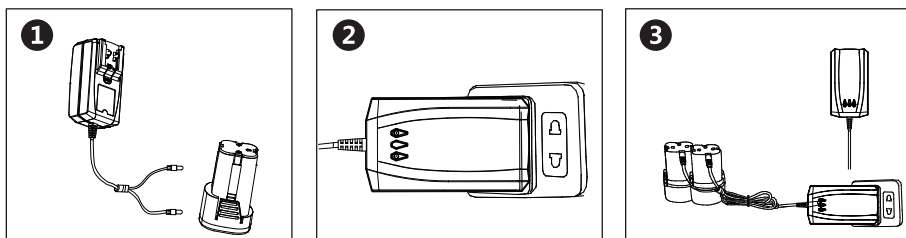

1. Placez la batterie dans le support et insérez les connecteurs du chargeur dans la batterie, comme indiqué sur la Fig.1;
2. Connectez le chargeur à la prise de courant;
3. Lorsque le voyant du chargeur est rouge, le chargeur est en cours de chargement. Lorsque le voyant est vert, la charge est terminée.



Précautions: chaque voyant lumineux représente l'état de charge d'un port USB. Ce chargeur en a deux, comme illustré dans les figures 3 et 4.



Pour recharger la batterie, utilisez uniquement le chargeur de batterie fourni dans l'emballage, sur lequel se trouve un voyant correspondant à chaque connecteur de charge (pour une charge simple ou multiple, reportez-vous aux voyants pour déterminer si la phase de charge est terminée. Le chargeur adopte un système de charge séquentiel et non un système de charge simultanée.

Remarque: Si la batterie est connectée ou que l'alimentation n'est pas connectée, le voyant est vert.

Pour recharger deux batteries avec un chargeur, comme montré dans la figure:

1. Pas en charge
2. En charge
3. Charge complète

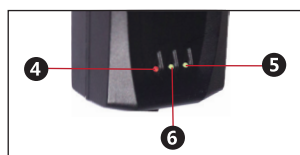

Ordre des voyants lumineux

Remarque: si deux batteries sont connectées, la charge commencera dans l'ordre du n.1 au n.2. Pendant la charge, l'indicateur lumineux sera rouge et il deviendra vert une fois le chargement terminé. À la fin de la première charge batterie, la transition vers la charge de la deuxième batterie se fera automatiquement.

● Remplacement de la lame mobile

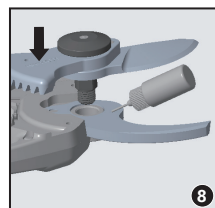
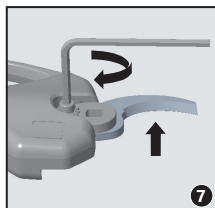
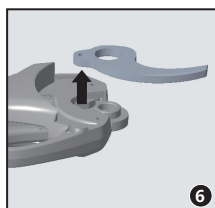
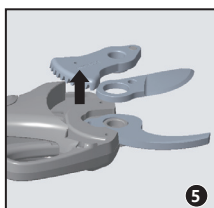
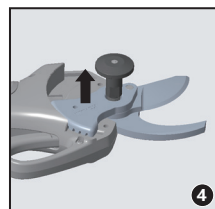
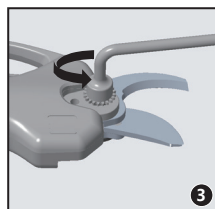
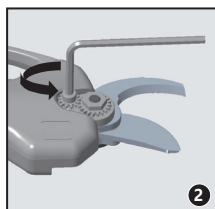
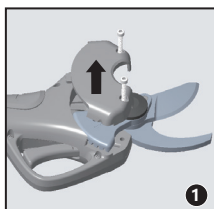

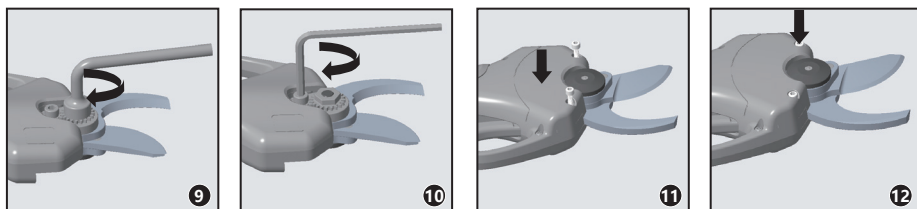

- La lame fixe et la lame mobile peuvent être remplacées indépendamment, sans se soucier de la dimension d'ouverture, qui reviendra aux valeurs corrigées lors du premier allumage après avoir effectué le remplacement.

● Précautions d'emploi

● Utilisation et entretien des ciseaux

1. Ne coupez jamais de branches au-delà du diamètre spécifié. Ne coupez pas d'objets durs tels que métaux, pierres ou matériaux autres que le bois.
2. Gardez les cisailles, la batterie et le chargeur propres en utilisant uniquement un chiffon en tissu. N'utilisez jamais de substances abrasives ou de solvants.
3. N'immergez pas la cisaille, la batterie et le chargeur dans aucun type de liquide.
4. N'utilisez pas de ciseaux, la batterie et le chargeur s'ils sont endommagés. Suivez les instructions pour une utilisation correcte.
5. Si les ciseaux ne fonctionnent pas correctement ou s'ils ne s'éteignent pas correctement, envoyez-le à un centre de service agréé.
6. Assurez-vous que lors des opérations de maintenance, remplacement des accessoires et stockage, l'interrupteur de la machine est en position OFF.
7. Assurez-vous que les lames sont fermées lorsque les ciseaux ne sont pas utilisés. Remplacez le ciseaux hors de portée des enfants et ne pas permettre à des personnes qui ne le être familier avec les outils d'égavage. Sans formation adéquate, l'utilisation de cet outil peut être dangereuse.
8. Les ciseaux doivent être utilisés en suivant les instructions de ce manuel et respecter la nature et l'environnement de travail. L'utilisation d'outils d'égavage peut être dangereux si ces indications ne sont pas respectées.
9. Après chaque utilisation, retirez la saleté de la lame mobile et de la lame fixe et lubrifier les pièces en contact avec les deux lames. Cela garantit une bonne conservation des matériaux, améliore le fonctionnement de l'outil et prolonge la vie.
À la fin du travail, retirez toujours la batterie et rangez la machine dans un endroit sûr.
10. hors de portée des enfants. La société décline toute responsabilité pour les dommages des choses ou des gens.

● Utilisation et entretien de la batterie

1. Ne chargez pas la batterie dans des environnements avec des températures inférieures à 0 °C ou supérieures de 45 °C
2. Assurez-vous que l'interrupteur à ciseaux est en position OFF avant de connecter chargeur d'alimentation

3. Utilisez uniquement le chargeur fourni avec la cisaille. L'utilisation de chargeurs qui ne correspondent pas aux spécifications de la plaque peuvent provoquer un incendie.
4. Les objets tels que clés, pièces de monnaie, bagues, vis et tout autre objet conducteur doivent être stockés à l'écart de la batterie lorsqu'elle n'est pas utilisée.
5. Ne démontez pas la batterie.
6. Ne court-circuitez pas la batterie.
7. N'utilisez pas la batterie à proximité de sources de chaleur.
8. Ne brûlez pas et n'immergez pas la batterie dans un liquide.
9. Ne chargez pas la batterie près d'une flamme nue ou en plein soleil.
10. N'insérez pas de clous, ne marchez pas et ne forcez pas la batterie. Ne le soumettez pas à des chocs.
11. N'utilisez pas la batterie si elle est endommagée ou déformée.
12. Ne soudez pas la batterie.
13. N'inversez pas la polarité de charge de la batterie.
14. Ne connectez pas la batterie à des chargeurs externes ou à des briquets de voiture.
15. Ne connectez pas la batterie à des machines autres que cette cisaille électrique.
16. Évitez tout contact direct avec les piles au lithium.
17. N'insérez pas la batterie dans le four à micro-ondes.
18. N'utilisez pas de piles qui fuient.
19. Gardez la batterie hors de portée des enfants.
20. N'utilisez pas et ne stockez pas la batterie en plein soleil (ou dans un véhicule sous le soleil). Cela provoque une surchauffe et réduit la durée de vie de la batterie.
21. N'utilisez pas la batterie dans des environnements électrostatiques.
22. N'utilisez pas la batterie si elle est corrodée, malodorante ou inhabituelle.
23. Si la peau ou les vêtements entrent en contact direct avec les fluides de la batterie, lavez et nettoyez immédiatement à l'eau.
24. Chargez la batterie tous les 3 mois lorsque les cisailles électroniques ne sont pas utilisées.

● Notes de sécurité

Attention! Lisez attentivement les instructions. Mauvaise utilisation des ciseaux l'électronique peut vous exposer aux chocs électriques, au feu et à d'autres dangers graves!

● Sécurité au travail

1. Pour éviter les accidents, gardez la zone de travail propre et lumineuse.
2. Ne pas utiliser de cisaille électronique en présence de substances explosives et inflammables ou dans des environnements excessivement humides.
3. Gardez les enfants et les personnes éloignés de la zone de travail des cisailles électroniques afin d'éviter les accidents dus aux interférences externes.

● Sécurité électrique

1. La prise des cisailles électroniques doit être compatible avec la fiche du câble du ciseaux. Ne modifiez pas la fiche et la prise.
2. N'exposez pas les cisailles électroniques à la pluie ou aux vapeurs pour éviter le risque de chocs électriques.

3. Ne pas endommager le câble électrique. Ne soulevez pas le sécateur en saisissant le câble électrique. Éloignez le cordon des objets tranchants ou pointus.

● Sécurité personnelle



Portez des vêtements appropriés et des chausseurs de protection..



Utiliser des gants de protection.



Utiliser des lunettes de protection.

1. Ne portez pas des vêtements amples ni de bijoux qui pourraient se prendre dans le pièces mobiles.
2. Gardez l'attention, ne vous laissez pas distraire, utilisez votre bon sens lorsque vous utilisez l'outil. N'utilisez pas l'outil si vous êtes extrêmement fatigué ou sous l'influence de drogues, d'alcool ou d'autres substances.
3. Ne pas utiliser les ciseaux en cas de pluie.
4. L'utensile è progettato per la potatura di rami, non utilizzare su legno duro o altri oggetti.
5. Si la lame est bloquée, n'essayez pas de la déverrouiller avant de mettre le contacteur d'allumage en position OFF.
6. Avant de commencer le travail d'élagage, assurez-vous qu'il n'y a pas d'objets cachés ou de câbles de toutes sortes entre les branches.
7. Pendant l'utilisation, tenez l'outil fermement d'une main et maintenez la lame à au moins 15 cm de l'autre main et du reste du corps.
8. N'utilisez pas l'outil à proximité de liquides ou de gaz inflammables afin d'éviter tout risque d'incendie ou d'explosion.
9. L'usure des lames doit être vérifiée à intervalles réguliers. Aiguiser les lames si nécessaire. Les lames non affûtées surchargent l'outil. Les dommages résultant d'une utilisation avec des lames en mauvais état ne sont pas couverts par la garantie.
10. N'essayez pas de réparer l'outil vous-même. Adressez-vous toujours à un centre de service après-vente agréé en cas de besoin de réparation. Toutes les opérations de maintenance et de réparation, non décrites dans ce manuel, doivent être effectuées par un centre de service.
11. Empêcher tout fonctionnement accidentel. Assurez-vous que l'interrupteur est en position OFF lorsque l'outil est connecté à la batterie et lorsque l'outil est déplacé ou transporté. Le fait de porter l'outil avec l'interrupteur en position ON et le doigt sur la gâchette peut entraîner un risque d'utilisation accidentelle.
12. Retirez toutes les clés et les outils de réparation avant d'allumer l'interrupteur. Une clé connectée à des pièces mobiles peut causer des blessures.
13. Ne pas aller trop loin. Maintenir un bon équilibre corporel dans chaque situation. Cela permet un meilleur contrôle de l'outil en cas d'événement imprévu.

● Interventions en cas d'anomalies

1. Si le sécateur ne peut pas couper la branche, relâchez immédiatement la gâchette, la lame mobile reviendra immédiatement en position ouverte.
2. Si la batterie ne se charge pas correctement, vérifiez que le chargeur est celui fourni avec la cisaille, Assurez-vous ensuite que la tension d'alimentation du chargeur est correcte.
3. En cas de dysfonctionnement électrique ou mécanique, éteignez immédiatement l'outil.
4. Ne pas suivre les instructions données dans le manuel peut entraîner une fuite de la batterie. Évitez d'entrer en contact avec ces liquides. En cas de contact accidentel, rincer immédiatement à grande eau. Si le liquide de la batterie pénètre dans vos yeux, lavez-les immédiatement à l'eau et consultez un médecin immédiatement. Le liquide peut provoquer une irritation et des brûlures.

● Dépannage

Nombre signaux acoustiques	Problem	Solution
1	Batterie faible	Vérifiez la charge de la batterie
2	Problem de cable/carte	Vérifiez le bon raccordement des câbles
3	Effort élevé des lames	Lubrifier les lames
4	Perte de phase moteur	Contactez un centre de service autorisé
5	Court-circuit moteur	Vérifiez que les câbles / connexions ne sont pas court-circuités

● Garantie

Cette machine a été conçue et construite utilisant les techniques de production les plus modernes. Le fabricant garantit ses produits pour une période de 24 mois à compter de la date d'achat, à l'exception des produits pour service professionnel continu, utilisés pour le compte de tiers, pour lesquels la garantie est de 12 mois à compter de la date d'achat.

CONDITIONS DE GARANTIE

La garantie est reconnue à compter de la date d'achat. Le fabricant remplace gratuitement les pièces défectueuses dans les matériaux, la fabrication et l'exécution. La garantie ne couvre pas le remplacement de la machine ou de pièces de roulements d'usure, lames, batteries.

Le personnel technique interviendra dans les délais impartis par les exigences de l'organisation et, dans tous les cas, dans les meilleurs délais. Tout retard ne donnera lieu à aucune réclamation en dommage-intérêts ni la demande d'extension de la garantie elle-même.

Pour demander le service de garantie, le certificat de garantie estampillé par le détaillant doit être présenté au personnel autorisé, dûment rempli et accompagné de la facture d'achat, du ticket de caisse ou de tout autre document rendu fiscal obligatoire et prouvant la date d'achat.

La garantie est annulée en cas de:

- Pas d'entretien évident
- Utilisation incorrecte ou altération du produit
- Utilisation de lubrifiants inappropriés
- Utilisation de pièces de rechange ou d'accessoires non originaux
- Réparations effectuées par du personnel non autorisé
- Les batteries ne sont pas chargées à 80% tous les 4 mois

Le fabricant exclut de la garantie les pièces soumises à une usure normale. Tout dommage causé lors du transport doit être immédiatement signalé au transporteur, sous peine d'annuler la garantie.

La société de fabrication ne peut être tenue responsable des dommages directs ou indirects causés aux personnes ou aux objets, des pannes de la machine ou des conséquences d'une suspension prolongée de leur utilisation.

Les images contenues dans ce manuel sont uniquement à des fins d'illustration et peuvent différer de l'aspect réel du produit. Les informations contenues dans ce manuel sont sujettes à modification sans préavis.

● Messages d'erreur

En cas de faute, reportez-vous au code qui apparaît à l'écran.

Messages d'erreur à l'écran:

lors de l'utilisation de ce produit, si l'un des éléments apparaît à l'écran suivre les codes, réparer ou intervenir selon le message d'erreur correspondant.

Signification des alarmes				
Contenu de l'alarme	Le LED de la carte clignote plusieurs fois	Le buzzer de la carte ça sonne plusieurs fois	Code d'erreur indiqué sur l'affichage	Autres instructions
Aucune erreur	0	0	E00	
Erreur capteur du courant	2	6	E02	
MOSFET endommagé	3	6	E03	
Capteur Hall / lame endommagé	4	3	E04	
Protection surtensions	5	5	E05	
Ouverture bloquée / rotor bloqué	6	3	E06	
Erreur de phase	7	4	E07	
Surtension / Soostension	8	1	E08	
Surchauffe MOS / chip	9	6	E09	
Erreur de communication	10	2	E10	
Erreur bit	10	7	E10	
Erreur EEPROM	11	6	E11	
Échec de détection de phase	12	4	E12	
Erreur de programmation	13	6	E13	
Entretien programmé	15	5	E15	
Erreur batterie	16	9	E16	
Erreur de communication entre la carte et batteries.	17	10	E17	



DÉCLARATION DE CONFORMITÉ

(Annexe II A directive 2006/42/CE)



Le fabricant

IBEA s.r.l.

Via Milano, 15/17

21049 Tradate (VA) - ITALY

De la machine:

Dénomination

Sécatteur électrique à batterie

Type

Linea Kratos

Modèle

Kratos 25

À partir du N° série

210001

Date de construction

07/2021

Déclare, sous sa propre responsabilité, que la machine susmentionnée est conforme aux dispositions des directives et des amendements suivants :

2006/42/CE

Directive machines

2014/30/UE

Directive compatibilité électromagnétique

2011/65/UE

Directive RoHS II

Normes appliquées UNI EN ISO 12100:2010

Il déclare également que la personne habilitée à constituer le dossier, établie dans la Communauté Européenne, est :

Ing. Alberto Griffini, via Milano, 15/17 - 21049 Tradate (VA) - ITALY

Date
19/07/2021

Lieu
**Tradate (VA)
ITALY**

Signature

A handwritten signature in black ink, appearing to read 'Alberto Griffini', written over a white background.

**Alberto Griffini
(Représentant légal)**

INHALTSINDEX

● Paketinhalt	44
● Produktübersicht	44
● Anmerkung	44
● Produktbeschreibung	45
● Technische daten	45
● Produktkomponenten	46
● Produktbetrieb	47
● Einrichten - Starten	47
● Einpacken	47
● Verwendung, wartung und vorsichtsmaßnahmen der batterie, laden des akkus.....	48
● Klingenaustausch	49
● Vorsichtsmaßnahmen für den betrieb	50
● Verwendung und pflege der schnittschere	50
● Gebrauch und pflege der batterie.....	50
● Sicherheitshinweise	51
● Arbeitssicherheit	51
● Elektrische sicherheit	51
● Persönliche sicherheit	52
● Unregelmäßigkeits maßnahmen	53
● Fehlertipps	53
● Garantie	54
● Fehlermeldungen	55

Sehr geehrter Kunde, vielen Dank, dass Sie sich für ein **Ibea** Produkt entschieden haben. Um dieses Produkt bestenfalls verwenden zu können, empfehlen wir Ihnen, dieses Handbuch in allen Einzelheiten sorgfältig zu lesen. Bewahren Sie es zum späteren Nachschlagen sorgfältig auf. Wenn Sie Unregelmäßigkeiten oder Fehlfunktionen feststellen, wenden Sie sich bitte an ihren **Ibea**-Fachhändler.

● Packliste

1. Elektrische Schnitzschere
2. Ladegerät
3. Lithiumbatterie
4. Werkzeugsatz
5. Schärfwerkzeug

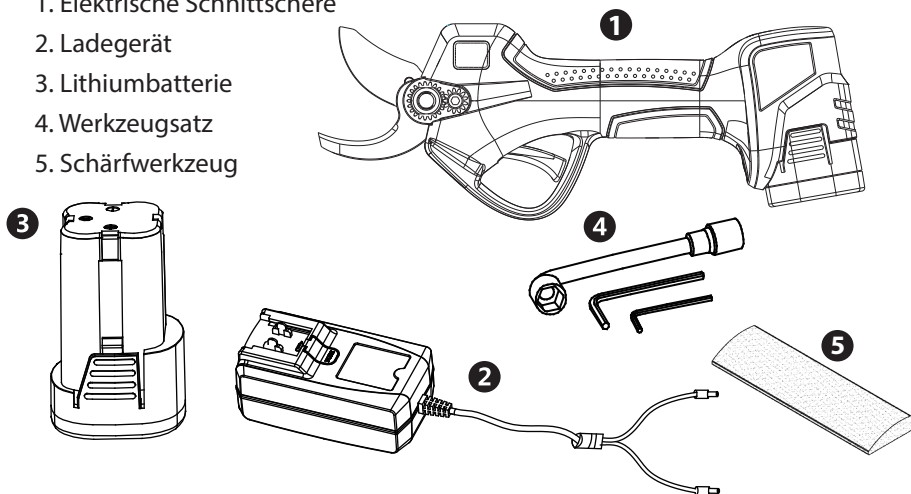

● Produktübersicht

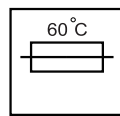
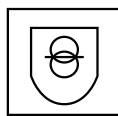
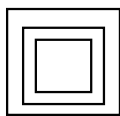
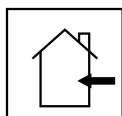

● Notiz

1. Bitte lesen Sie das Handbuch sorgfältig durch.
2. Der Akku kann nur in Innenräumen aufgeladen werden.
3. Doppelte Isolierung, Erdung nicht erforderlich.
4. Ausfallsicheres Transformatorladegerät.
5. Das Aufladen der Batterie wird automatisch unterbrochen, wenn eine Überhitzung auftritt.
6. Batterieladegerät getrennt vom Hausmüll entsorgen.
7. Entsorgen Sie die Batterie getrennt vom Hausmüll.

● Produktbeschreibung

Bei diesem Produkt handelt es sich um eine batteriebetriebene elektrische Schnitsschere, die aus einer festen Klinge (Gegenklinge), einer beweglichen Klinge (Schneideklinge), einer Lithiumbatterie, einem Batterieladegerät, einem Netzkabel, einem Werkzeugkasten und anderen Komponenten besteht und zum Schneiden oder Trimmen; von max.25 mm oder weniger dicken Ästen in Früchten bestimmt ist, in Obstgärten, Weinbergen, Gewächshäusern usw. Einfach und leicht zu bedienen, hat es auch die 8-10-fache Effizienz herkömmlicher manueller Gartenscheren. Die Schnittqualität ist im Vergleich zu manuellen Scheren erheblich höher.

● Technische Spezifikationen

Grundlegende elektrische Informationen	
Nennspannung	14.4V
Maximale Spannung	16.8V
Lithiumbatterie	16.8V - 2 AH
Ladespannung	AC 110V ~220V
Ladedauer	1 - 1.5 stunden
Betriebsdauer	3 - 4 stunden (je nach verwendung)
Nennleistung	100W
Maximale Leistung	500W
Gewicht (batterie inkl.)	940 g

Schnittbereich (max)	
Durchmesser	25 mm weinzweige, obstäste, sträucher
Betriebstemperatur	14°F~149°F / -10°C~65°C



Bitte lesen Sie alle Sicherheitshinweise und Anweisungen sorgfältig durch. Die Nichtbeachtung von Warnungen und Anweisungen kann zu Stromschlägen, Feuer und schweren Verbrennungen führen und andere Unfälle.



Verwenden Sie bei Regen keine elektrische Schnitsschere.



Legen Sie während des Betriebs niemals Hände in die Nähe des Schneidbereichs der elektrischen Schnitsschere.



Kontaktieren Sie geladene Gegenstände niemals mit einer Schere.

● Produktkomponenten

1. Bewegliche Schneideklinge
2. Gegenklinge
3. Verriegelungsstift
4. Auslöser/Trigger
5. Netzschalter
6. Schmierbohrung
7. Ladestecker
8. Ladebuchsen
9. Ladebuchse
10. Einrastclips seitlich
11. Batterieeingangsanschluss
12. Batterieausgangsstecker
13. Anzeige

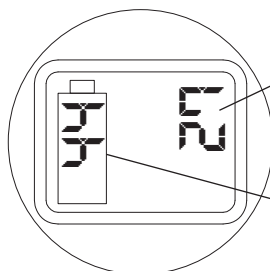
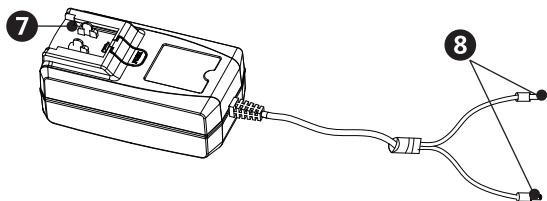
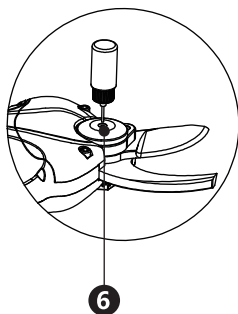
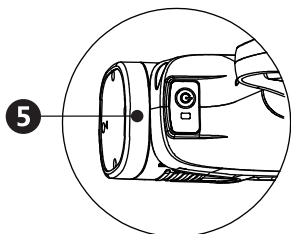
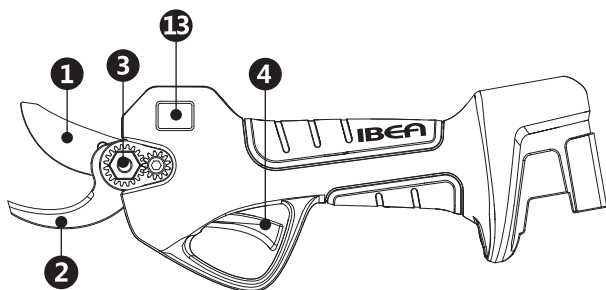

Für 2 Sek. erscheint insgesamt Anzahl der vorgenommenen Schnitte, später erscheint die Anzahl der Schnitte nach Start.

Ladezustand der Batterie

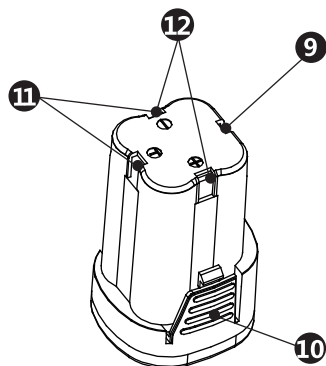

● Produktbetrieb - Einrichtung

1. Setzen Sie die Akku-Batterie in das Gehäuse der elektrischen Schere ein. Bitte darauf achten, dass beim Einsetzen die schräge Seite des Einrastclips nach vorne zeigt. Keine Gewalt anwenden!
2. Schalten Sie den Netzschalter der Akkuschere ein. Aufgrund der erstmaligen Verwendung leuchtet die LED-Anzeige grün und der Summer ertönt 1 Mal.
3. Doppelklicken Sie auf den Auslöser. Die Scherenblätter öffnen sich automatisch.
4. Normaler Schnitt: Drücken Sie den Auslöser, um die Klingen zu schließen und lassen Sie den Auslöser los, um die Klingen zu öffnen. Schließen der Klinge: Drücken Sie weiter auf den Abzug. Ein kontinuierliches Summen bedeutet, dass die Klinge geschlossen bleibt.
5. Um festzustellen, ob die Schere gut funktioniert, drücken Sie vor dem Betrieb den Auslöser, um den Abzug zu schließen, und lassen Sie ihn los, um die Klingen zu öffnen, ohne etwas zu schneiden. Wiederholen Sie dies einige Male.
6. Wenn die Äste einen kleinen Durchmesser haben und Sie den Schnitt beschleunigen möchten, stellen Sie die Öffnung der Klingen auf 15 mm anstatt auf 25 mm ein. Für diese Einstellung gehen Sie wie folgt vor: Halten Sie nach dem Einschalten der Maschine (grüne LED leuchtet) die Taste gedrückt für 2 Sekunden, bis ein akustisches Signal ertönt.

● Einpacken der Akkuschere

1. Drücken Sie den Auslöser und halten Sie ihn einige Sekunden lang gedrückt. Es ertönt dann ein akustisches Signal. Lassen Sie ihn dann los. Die Klinge wird geschlossen und nicht geöffnet.
2. Schalten Sie die Batterie aus und trennen Sie die Batterie.
3. Säubern, aufräumen und in den Werkzeugkasten packen.
4. Bewahren Sie die Maschine außerhalb der Reichweite von Kindern auf.

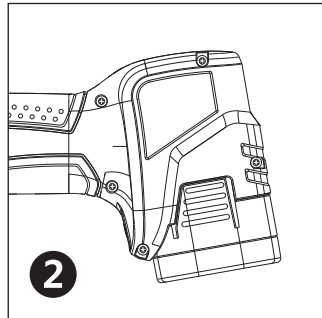
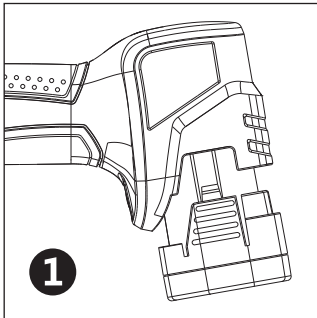

● Verwendung, Wartung und Vorsichtsmaßnahmen beim Laden des Akkus

Der Akku des neuen Produkts ist nicht vollständig aufgeladen. Legen Sie den Akku auf den Desktop, stecken Sie die Ladebuchse in die Akkubuchse, wie in Abb. 1 dargestellt, und stecken Sie den Ladestecker in die Steckdose. Wenn die Kontrollleuchte aufleuchtet, beginnt der Ladevorgang.

Wenn die Anzeigelampe des Ladegeräts rot leuchtet, zeigt dies an, dass der Akku aufgeladen wird. Wenn es grün ist, ist der Ladevorgang abgeschlossen und der Akku kann verwendet werden.

Ladeschritte

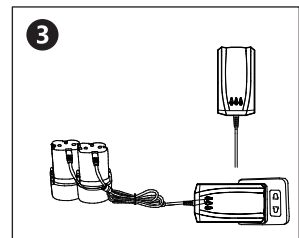
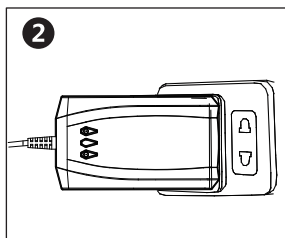
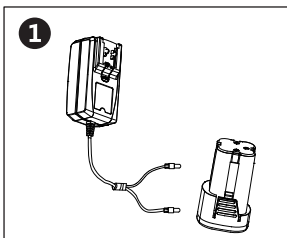

1. Legen Sie den Akku auf den Desktop und stecken Sie den Ladestecker in den Akku, wie in Abb. 1 gezeigt;
2. Stecken Sie das Ladegerät in eine Steckdose;
3. Wenn die Anzeigelampe des Ladegeräts rot leuchtet, zeigt dies an, dass der Akku aufgeladen wird. Wenn es grün ist, ist der Ladevorgang abgeschlossen.



Vorsichtsmaßnahmen: Jede Anzeigelampe repräsentiert den Ladezustand eines USB. Dieses Ladegerät verfügt über zwei USB-Anschlüsse, wie in den Abb. 1 und 2 dargestellt und 3-4. Ladegeräte mit zwei Anschlüssen sind je nach Modell des von Ihnen gekauften Produkts optional.



Bitte verwenden Sie zum Aufladen das mitgelieferte Ladegerät, an dem sich für jeden Ladestecker eine Anzeigelampe befindet (ob zum individuellen Laden oder zum mehrfachen Laden. Überprüfen Sie anhand der Kontrollleuchte am Ladegerät, ob der Ladevorgang abgeschlossen ist. Das Ladegerät übernimmt eine sequentielle Lademethode anstelle des gleichzeitigen Ladens.)

Hinweis: Unabhängig davon, ob der Akku angeschlossen oder die Stromversorgung nicht angeschlossen ist, leuchtet die Anzeigelampe grün.

So laden Sie zwei Akkus mit einem Ladegerät wie in der Abbildung gezeigt:

1. Nicht aufladen
2. Aufladen
3. Voll aufgeladen

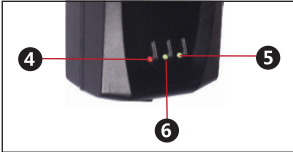

Reihenfolge der Anzeigelampe

Hinweis: Wenn zwei Batterien angeschlossen sind, beginnt der Ladevorgang in der Reihenfolge von 1 bis 2, wobei die Anzeigelampe rot leuchtet und grün leuchtet, wenn die Batterie vollständig aufgeladen ist. Wenn der aktuelle Akku vollständig aufgeladen ist, springt das Ladegerät zum nächsten Akku, der in der oben genannten Reihenfolge aufgeladen werden soll.

● Wechseln der Schneideklinge

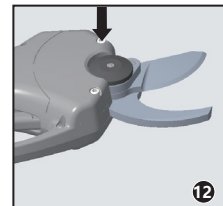
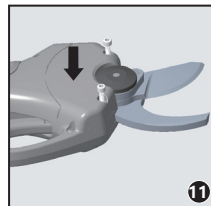
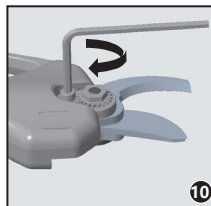
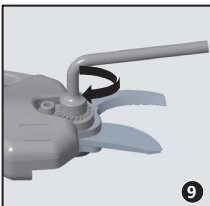
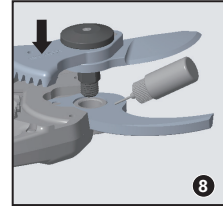
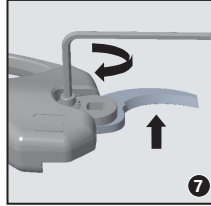
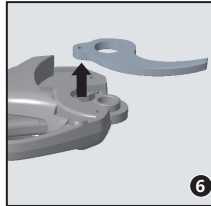
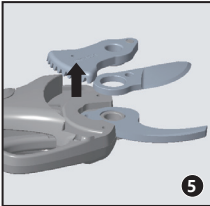
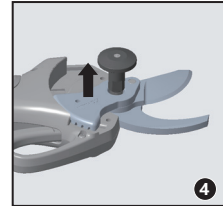
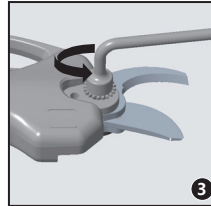
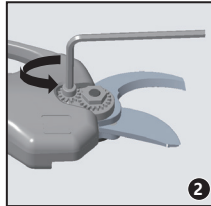
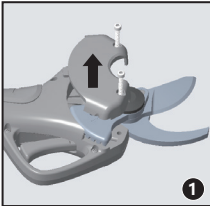

★ Schneideklinge und Gegenklingen können einzeln ausgetauscht werden. Machen Sie sich keine Sorgen über die Öffnungsgröße der Schneideklinge. Nach dem Austausch der Klinge kehrt die Öffnung beim Einschalten automatisch zur normalen Größe zurück.

● **Vorsichtsmaßnahmen für den Betrieb**

● **Verwendung und Pflege der elektrischen Schnitzschere**

1. Schneiden Sie keine Äste über den angegebenen Durchmesser hinaus, schneiden Sie keine harten Gegenstände wie Metalle, Stein oder andere nicht pflanzliche Materialien. Wenn die Klingen abgenutzt oder beschädigt sind, ersetzen Sie diese bitte.
2. Halten Sie die Schnitzschere sauber, reinigen Sie die Schnitzschere, den Akku und das Ladegerät mit einem sauberen Tuch (verwenden Sie kein Scheuermittel oder Reinigungsmittel auf Lösungsmittelbasis), verwenden Sie eine weiche Bürste oder ein trockenes Tuch, um den Staub von dem Schneidekopf der Schnitzschere zu entfernen.
3. Tauchen Sie die Schnitzschere, den Akku oder das Ladegerät nicht in Flüssigkeiten.
4. Befolgen Sie die Anweisungen für die ordnungsgemäße Verwendung der Schnitzschere. Verwenden Sie die Schnitzschere nicht, wenn das Werkzeug selbst, der Akku oder das Ladegerät beschädigt sind.
5. Verwenden Sie die Schnitzschere nicht, wenn sie nicht ordnungsgemäß funktioniert oder heruntergefahren werden kann. Senden Sie diese sofort zur Wartung ein. Es ist gefährlich, die Schnitzschere zu verwenden, wenn das Werkzeug nicht richtig funktioniert oder heruntergefahren konnte.
6. Bitte stellen Sie sicher, dass die Schnitzschere während jeder Einstellung ausgeschaltet ist, auch beim Wechseln von Zubehör oder der Lagerung. Diese Schutzmaßnahme zielt darauf ab, das Risiko einer versehentlichen Aktivierung der Schnitzschere zu verringern.
7. Bitte stellen Sie sicher, dass die Klingen geschlossen sind, wenn sie nicht verwendet werden. Die Aufbewahrung der Schnitzschere muss für KINDER unzugänglich sein. Personen, die mit der Bedienung oder Anleitung der Schnitzschere nicht vertraut sind, dürfen diese nicht verwenden. Dies ist gefährlich, die Schnitzschere ohne entsprechende Ausbildung und Verständnis zu verwenden.
8. Die Verwendung der Schnitzschere muss den Anweisungen in diesem Handbuch und den Verwendungsmethoden entsprechen und die Arbeitsumgebung und die Art der durchgeführten Arbeiten berücksichtigen. Die Verwendung der Schnitzschere, die nicht den angegebenen Fähigkeiten und Spezifikationen entspricht, ist gefährlich und zu unterlassen.
9. Entfernen Sie jeglichen Schmutz von der Schneideklinge und der Gegenklinge. Dadurch wird sichergestellt, dass die Klingen in gutem Zustand gehalten werden, und der Widerstand während des Gebrauchs wird verringert, wodurch die Lebensdauer der Schere und der Klinge verlängert wird.
10. Entfernen Sie am Ende der Arbeit immer die Batterie und bewahren Sie die Maschine an einem sicheren Ort auf, außerhalb der Reichweite von Kindern. Das Unternehmen lehnt jede Verantwortung für Schäden an Dingen und Personen ab.

● **Verwendung und Pflege der Batterie**

1. Laden Sie den Akku nicht mit einer Umgebungstemperatur unter (0 ° C) oder über (45 ° C) auf.
2. Stellen Sie sicher, dass der Akku ausgeschaltet ist, bevor Sie das Netzkabel an den Akku anschließen.
3. Verwenden Sie nur das mitgelieferte Batterieladegerät. Die Verwendung eines anderen Ladegeräts, das nicht den Ladespezifikationen der Batterie entspricht, kann einen Brand verursachen.

4. Gegenstände wie Büroklammern, Münzen, Schlüssel, Nagelschrauben oder andere leitfähige Gegenstände müssen bei Nichtgebrauch von der Batterie ferngehalten werden.
5. Zerlegen Sie den Akku nicht.
6. Schließen Sie die Batterie nicht kurz.
7. Verwenden Sie den Akku nicht neben einer Wärmequelle.
8. Legen Sie den Akku nicht ins Feuer oder ins Wasser.
9. Laden Sie den Akku nicht in der Nähe von Feuer oder bei direkter Sonneneinstrahlung auf.
10. Führen Sie keinen Nagel in die Batterie ein, hämmern Sie die Batterie nicht, schlagen Sie nicht auf die Batterie ein, werfen Sie die Batterie nicht und vermeiden Stöße auf die Batterie.
11. Verwenden Sie keine beschädigten oder deformierten Batterien.
12. Führen Sie kein Löten oder Schweißen an der Batterie durch.
13. Die Laderichtung des Akkus, die Polarität der Anschlüsse oder die übermäßige Entladung des Akkus nicht umkehren.
14. Schließen Sie den Akku nicht an Ladestationen oder eine Zigarettenanzünderbuchse an.
15. Verwenden Sie die Batterie nicht für andere Geräte als die vorgesehene Schnittschere.
16. Kein direkter Kontakt mit Lithiumzellen in der Batterie.
17. Stellen Sie den Akku nicht in ein Gefäß mit Mikrowelle, hoher Temperatur oder hohem Druck.
18. Verwenden Sie keine undichte Batterie.
19. Bewahren Sie die Batterie außerhalb der Reichweite von KINDERN auf.
20. Verwenden oder platzieren Sie die Batterie nicht in direktem Sonnenlicht (oder in Fahrzeugen, die direktem Sonnenlicht ausgesetzt sind), da dies zu einer Überhitzung oder Verbrennung der Batterie führen kann, was die Lebensdauer der Batterie verkürzt.
21. Verwenden Sie den Akku nicht in elektrostatischer Umgebung (über 64 V).
22. Verwenden Sie keine korrodierten Batterien mit unangenehmem Geruch oder ungewöhnlichem Aussehen.
23. Wenn die Haut oder Kleidung in direkten Kontakt mit Batterieflüssigkeit kommt, sofort mit klarem Wasser waschen.
24. Halten Sie den Akku voll aufgeladen, wenn die Schnittschere längere Zeit nicht verwendet wird.

● **Sicherheitshinweise**

Warnung! Bitte lesen Sie alle Anweisungen sorgfältig durch. Die Nichtbeachtung der Anweisungen kann zu Stromschlägen, Feuer oder anderen schweren Schäden führen!

● **Sicherheit am Arbeitsplatz**

1. Halten Sie den Arbeitsbereich sauber und hell, unordentlicher und lichtgedämpfter Arbeitsplatz kann zu Unfällen führen.
2. Verwenden Sie die Schnittschere nicht in explosiven, brennbaren oder feuchten Umgebungen.
3. Halten Sie KINDER und Zuschauer fern, bevor Sie die Schnittschere betätigen, um versehentliche Verletzungen durch Ablenkung zu vermeiden.

● **Elektrische Sicherheit**

1. Die Scherbatterie muss mit dem Netzkabelstecker kompatibel sein. Ändern Sie nicht die Steckdose und den Stecker.
2. Setzen Sie die Schnittschere nicht Regen, feuchter Umgebung, Wasser oder anderer Feuchtigkeit aus, die einen elektrischen Schlag riskieren könnte.

3. Verwenden Sie das Netzkabel nicht unsachgemäß. Heben oder ziehen Sie die Schnitsschere nicht am Netzkabel. Halten Sie die Schnitsschere von Hitze, scharfen Kanten oder beweglichen Teilen fern.

● **Persönliche Sicherheit**



Verwenden Sie geeignete Kleidung und Schutzschuhe mit rutschfesten Sohlen.



Schutzhandschuhe tragen.



Schutzbrille verwenden.

1. Tragen Sie keine losen Kleidungsstücke oder Schmuckstücke, die sich in den beweglichen Teilen verfangen könnten.
2. Behalten Sie die Aufmerksamkeit bei, lassen Sie sich nicht ablenken und verwenden Sie während des Gebrauchs den gesunden Menschenverstand. Verwenden Sie das Werkzeug nicht, wenn Sie übermäßig müde sind oder unter dem Effekt stehen von Drogen, Alkohol oder anderen Substanzen.
3. Verwenden Sie die Schere nicht bei Regenwetter.
4. Das Werkzeug ist zum Beschneiden von Ästen und Rebenruten vorgesehen und darf nicht auf Hartholz verwendet werden.
5. Wenn das Messer festsitzt, versuchen Sie nicht, es zu entriegeln, bevor Sie den Zündschalter auf OFF stellen.
6. Vergewissern Sie sich vor Beginn der Schnitarbeiten, dass in den Zweigen keine versteckte Objekte oder Kabel verschiedener Art vorhanden sind.
7. Fassen Sie das Werkzeug während des Gebrauchs mit einer Hand fest an und halten Sie es fest, die Schneideklinge mindestens 15 cm von der anderen Hand und dem Rest des Körpers entfernt halten.
8. Verwenden Sie das Werkzeug nicht in der Nähe von brennbaren Flüssigkeiten oder Gasen, um das Risiko von Brand und Explosion zu vermeiden.
9. Der Verschleiß der Klinge muss in regelmäßigen Abständen überprüft werden. Schärfen Sie die Klingen bei Bedarf. Stumpfe Klingen überlasten das Werkzeug. Schäden durch die Verwendung mit stumpfer Klinge, sind nicht durch die Garantie abgedeckt.
10. Versuchen Sie nicht, das Werkzeug selbst zu reparieren. Wenden Sie sich im Reparaturfall immer an autorisierte Service-Center. Alle Wartungsarbeiten und Reparaturen, die nicht in diesem Handbuch beschrieben sind, müssen von einem Servicecenter durchgeführt werden.
11. Verhindern Sie eine versehentliche Aktivierung. Stellen Sie sicher, dass der Schalter auf OFF steht, wenn das Werkzeug an die Batterie angeschlossen ist und wenn das Werkzeug gehandhabt oder transportiert wird. Falls Sie das Werkzeug mit dem Schalter in Position EIN transportieren und Ihr Finger am Abzug halten, kann dies Gefahr einer versehentlichen Schneidebetätigung verursachen.
12. Entfernen Sie vor dem Einschalten des Schalters alle Schlüssel und Reparaturwerkzeuge. Ein an beweglichen Teilen befestigter Schraubenschlüssel kann zu Verletzungen führen.
13. Kommen Sie nicht aus dem Gleichgewicht. Sorgen Sie in jeder Situation für das richtige Körpergleichgewicht. Dies ermöglicht eine bessere Kontrolle der Schere bei unerwarteten Ereignissen.

● Unregelmäßigkeitsmaßnahmen

1. Falls die Schnittschere ein Objekt nicht durchschneiden kann, lassen Sie den Abzug sofort los und die Schneidklinge kehrt automatisch an ihre geöffnete Position zurück.
2. Wenn die Schnittschere einen besonders harten Ast durchschneidet, lassen Sie den Abzug sofort los und die Schneideklinge kehrt automatisch an ihr geöffnete Position zurück.
3. Falls der Akku nicht richtig aufgeladen wird, überprüfen Sie bitte, ob das Ladegerät beim Kauf mit dem Paket geliefert wurde. Als nächstes muss sichergestellt werden, dass die Versorgungsspannung zum Ladegerät der Nennleistung der Spezifikation des Ladegeräts entspricht.
4. Bei elektrischen oder mechanischen Störungen sofort ausschalten; OFF.
5. Wenn Sie den Anweisungen in diesem Handbuch nicht folgen, kann dies zu einem Austreten von Batterieflüssigkeit führen. Berühren Sie nicht die ausgetretene Batterieflüssigkeit. Bei versehentlichem Kontakt mit Batterieflüssigkeit sofort mit klarem Wasser reinigen. Wenn die Batterieflüssigkeit mit den Augen in Kontakt bleibt, waschen Sie sie mit klarem Wasser und suchen Sie Hilfe bei ihrem Arzt oder im Krankenhaus. Flüssigkeit aus der durchgesickerten Batterie kann zu Reizungen oder Verbrennungen führen.

● Fehler tipps

Summerton Frequenzzeiten	Fehler	Lösungs-Methode
1	Ausfall der Batteriekapazität	Überprüfen Sie, ob Batteriekapazität niedrig ist
2	Kommunikationsfehler	Überprüfen ob Teile des Kabelsteckers lose sind
3	Klingenversagen	Öl auf Klinge
4	Motorphasenverlust	zur Wartung an den örtlichen Händler senden
5	Motorphasenleitung Kurzschluss	prüfen, ob Kabel oder Kopf des Stecker Kurzschluss verursacht

● Garantie

Diese Maschine wurde mit modernsten Produktionstechniken konzipiert und hergestellt. Der Hersteller garantiert sein Produkt für einen Zeitraum von 24 Monaten ab Kaufdatum, mit Ausnahme von professionellen Anwendern für den kontinuierlichen Einsatz oder die für Arbeiten im Auftrag Dritter verwendet werden, für diese beträgt die Garantie 12 Monate ab Kaufdatum.

Garantiebedingungen

Die Garantiefrist wird ab dem Kaufdatum anerkannt. Die Konstruktionsfirma ersetzt defekte Teile kostenlos in Material, Verarbeitung und Produktion. Die Garantie gilt nicht für den Austausch der Maschine. Das technische Personal wird das Problem innerhalb der durch die organisatorischen Anforderungen vorgegebenen Fristen und in jedem Fall in kürzester Zeit lösen. Eine Verzögerung führt nicht zu Schadensersatzansprüchen oder zum Antrag auf Verlängerung der Garantie selbst. Um einen Garantieservice anzufordern, müssen Sie autorisiertem Personal Folgendes zeigen: die vom Händler abgestempelte Garantiebescheinigung, die in allen Teilen ausgefüllt ist und der Kaufrechnung oder Quittung oder einem anderen steuerlich vorgeschriebenen Rücksendedokument mit dem Kaufdatum beigelegt ist.

Die Garantie erlischt bei:

- Keine offensichtliche Wartung
- Falsche Verwendung oder Manipulation des Produkts
- Verwendung ungeeigneter Schmiermittel
- Verwendung von nicht originalen Ersatzteilen oder Zubehör
- Reparaturarbeiten durch unbefugtes Personal

Der Hersteller schließt alle Teile, die einem normalen Verschleiß unterliegen, von der Garantie aus. Während des Transports verursachte Schäden müssen dem Spediteur unter Strafe des Verfalls der Garantie unverzüglich gemeldet werden. Der Hersteller haftet nicht für direkte oder indirekte Schäden an Personen oder Gegenständen, die durch Maschinenausfälle oder durch Zwangsaufhängung bei längerer Verwendung derselben entstanden sind.

Die Bilder in diesem Handbuch dienen nur zur Veranschaulichung und können vom tatsächlichen Erscheinungsbild des Produkts abweichen. Die in diesem Handbuch enthaltenen Informationen können ohne vorherige Ankündigung geändert werden.

● Fehlermeldungen

Wenn ein Fehler auftritt, lesen Sie den auf dem Bildschirm angezeigten Code.

Fehlermeldungen auf dem Display:

Wenn Sie dieses Produkt verwenden, wird eines der Elemente auf dem Bildschirm angezeigt. Befolgen Sie die folgenden Codes, reparieren oder intervenieren Sie gemäß der Fehlermeldung Korrespondent.

Bedeutung der Alarme				
Alarminhalt	Die Board-LED blinkt mehrmals	Der Board Summer klingelt mehrmals	Fehlercode angezeigt auf dem Display	andere Anleitung
Kein Fehler	0	0	E00	
Aktueller Sensorfehler	2	6	E02	
MOSFET beschädigt	3	6	E03	
Sensor Hall Klinge beschädigt	4	3	E04	
Überstromschutz	5	5	E05	
Öffnung blockiert / Rotor blockiert	6	3	E06	
Phasenfehler	7	4	E07	
Überspannung / Unterspannung	8	1	E08	
Überhitzung MOS/chip	9	6	E09	
Kommunikationsfehler	10	2	E10	
Fehler bit	10	7	E10	
Fehler EEPROM	11	6	E11	
Phasenerkennungsfehler	12	4	E12	
Programmierfehler	13	6	E13	
Geplante Wartung	15	5	E15	
Batteriefehler	16	9	E16	
Kommunikationsfehler zwischen Karte und Batterie	17	10	E17	



KONFORMITÄTSERKLÄRUNG

(Anhang II A Richtlinie 2006/42/CE)



Der Hersteller

IBEA s.r.l.

Via Milano, 15/17

21049 Tradate (VA) - ITALY

Der Maschine:

Bezeichnung

Elektrische Schere mit Batterie

Typ

Linea Kratos

Modell

Kratos 25

Von Seriennummer

210001

Datum der Errichtung

07/2021

**Erklärt auf eigene Verantwortung, dass die oben genannte Maschine
mit den Bestimmungen der folgenden Richtlinien
und den nachfolgenden Änderungen im Einklang steht:**

2006/42/CE

Maschinenrichtlinie

2014/30/UE

Richtlinie Elektromagnetische Verträglichkeit

2011/65/UE

Richtlinie RoHS II

angewandten Normen UNI EN ISO 12100:2010

Ferner erklärt er, dass die zur Erstellung der Akte ermächtigte Person, die in der
Europäischen Gemeinschaft niedergelassen ist,
ist: Ing. Alberto Griffini, Via Milano, 15/17 - 21049 Tradate (VA) - ITALY

Datum
19/07/2021

Ort
**Tradate (VA)
ITALY**

Signatur

**Alberto Griffini
(gesetzliche Vertreter)**

ÍNDICE

● Contenido	58
● Resumen del producto	58
● Nota	58
● Descripción del producto	59
● Especificaciones técnicas	59
● Componentes del producto	60
● Funcionamiento del producto	61
● Ajustes	61
● Después de su uso	61
● Uso, mantenimiento y advertencias de la batería, carga de la batería	62
● Sustitución de la cuchilla	63
● Advertencias para el funcionamiento	64
● Uso y cuidado de las tijeras de podar	64
● Uso y cuidado de la batería	64
● Indicaciones de seguridad	65
● Seguridad en el lugar de trabajo	65
● Seguridad eléctrica	65
● Seguridad de las personas	66
● Medidas en caso de anomalías	67
● Consejos en caso de fallo	67
● Garantía	68
● Mensajes de error	69

Estimado cliente, gracias por elegir un producto **Ibea**. Para usar este producto de la forma más correcta, le aconsejamos que lea todos los apartados de este manual y lo guarde para futuras consultas.

En caso de anomalías o fallos de funcionamiento, no dude en ponerse en contacto con su centro de asistencia **Ibea** más cercano.

● Contenido

1. Tijeras de podar eléctricas
2. Cargador de batería
3. Batería de litio
4. Kit de herramientas
5. Afilador

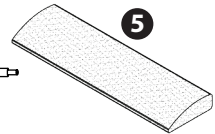
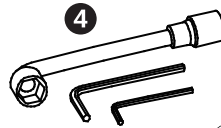
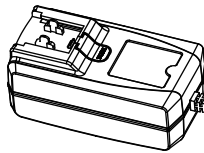
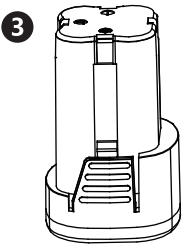
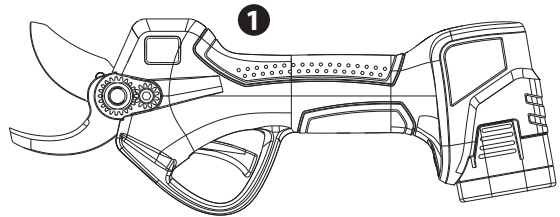

● Resumen del producto

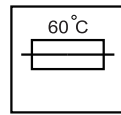
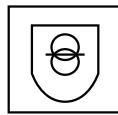
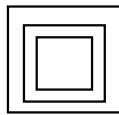
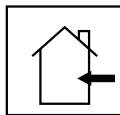

● Note

1. Lea detenidamente este manual.
2. La batería solo debe cargarse en ambientes cerrados.
3. Doble aislamiento, no requiere conexión a tierra.
4. Cargador con transformador a prueba de fallos.
5. La carga de la batería se interrumpirá automáticamente si hay sobrecalentamiento.
6. El cargador de la batería debe desecharse por separado de la basura doméstica.
7. La batería debe desecharse por separado.

● Descripción del producto

Tijeras de podar eléctricas con batería de litio; constan de una hoja fija y otra móvil. El producto incluye un cargador para la batería, un cable de alimentación y una bolsa de herramientas y otros componentes. Está diseñada para podar y recortar ramas de un diámetro máximo de 40 mm. Es fácil y cómoda de usar, y tiene una eficiencia entre 8 y 10 veces superior a la de las tijeras de podar manuales tradicionales. Así mismo, la calidad de corte es significativamente superior a la de las tijeras de podar manuales.

● Especificaciones técnicas

Datos eléctricos básicos	
Tensión nominal	14.4V
Tensión máxima	16.8V
Batería de litio	16.8V - 2 AH
Tensión de carga	AC 110V ~220V
Tiempo de carga	1 - 1.5 horas
Tiempo de funcionamiento	3 - 4 horas (basado en el uso)
Potencia nominal	100W
Potencia máxima	500W
Peso (batería incluida)	940 g

Rango de corte (máx.)	
Diámetro	25 mm ramas de viña
Temperatura de funcionamiento	14°F~149°F / -10°C~65°C



Lea atentamente las advertencias de seguridad y las instrucciones. El incumplimiento de las advertencias y las instrucciones puede provocar descargas eléctricas, fuego, quemaduras graves y otros accidentes.



No utilice o exponga las tijeras de podar eléctricas en condiciones de lluvia.



Durante su uso, no coloque sus manos cerca de la zona de corte de las tijeras de podar eléctricas.



Evite el contacto de las tijeras eléctricas con objetos cargados eléctricamente.

● Componentes del producto

1. Hoja móvil
2. Hoja fija
3. Perno de cierre
4. Gatillo
5. Interruptor de encendido
6. Orificio de engrase
7. Conector del cargador
8. Enchufe de CA del cargador
9. Clavija de carga
10. Botón de desbloqueo
11. Conector de entrada de la batería
12. Conector de salida de la batería
13. Pantalla

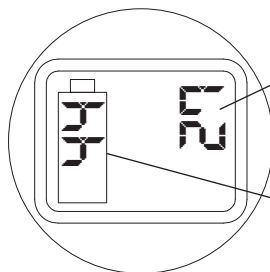
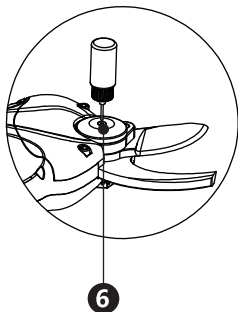
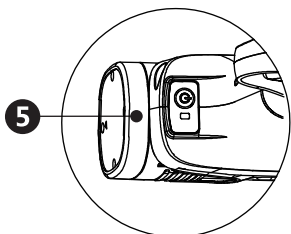
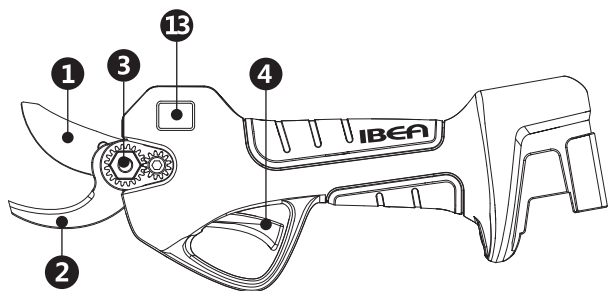

Durante 2 segundos, aparece el número total de cortes. Después, aparece el número de cortes desde que se encendió. Nivel de la batería

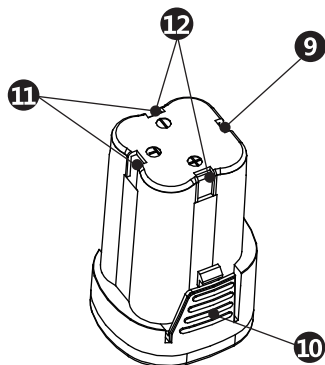
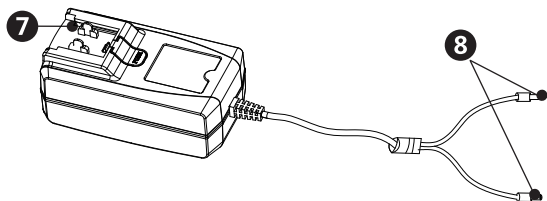

● **Funcionamiento del producto - Ajustes**

1. Inserte la batería en el conector de alimentación de las tijeras de podar.
2. Encienda el interruptor de encendido de las tijeras de podar. En el primer uso, el indicador de la pantalla LED estará en verde y el indicador acústico sonará 1 vez.
3. Apriete el gatillo dos veces. Las hojas se abrirán automáticamente.
4. Poda normal: apriete el gatillo para cerrar las hojas y suéltelo para abrirlas.
Cierre de las hojas: continúe apretando el gatillo. La señal acústica constante indica que las hojas permanecen cerradas.
5. Antes de su utilización, para comprobar que las tijeras funcionan bien, apriete el gatillo para cerrar y suéltelo para abrir las hojas sin cortar nada. Repita esta operación varias veces.
6. Si las ramas tienen un diámetro pequeño y desea acelerar el corte, ajuste la apertura de las hojas a 15 mm en lugar de 25 mm. Para realizar este ajuste, debe hacer lo siguiente: después de encender la máquina (LED verde iluminado), mantenga el botón pulsado durante 2 segundos, hasta oír una señal acústica. Para restaurar el ajuste anterior, repita el procedimiento.

● **Después del uso**

1. Presione el gatillo, manténgalo presionado durante unos segundos y suéltelo.
La hoja se cerrará y no se abrirá.
2. Apague la batería y desconecte el cable de alimentación de esta.
3. Recoja, limpie y vuelva a poner las tijeras de podar en la caja de herramientas.
4. Mantenga la máquina fuera del alcance de los niños.

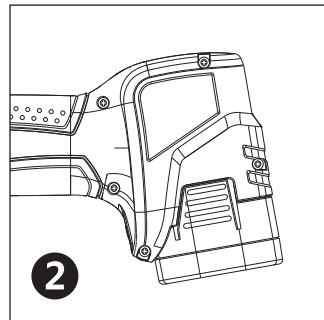
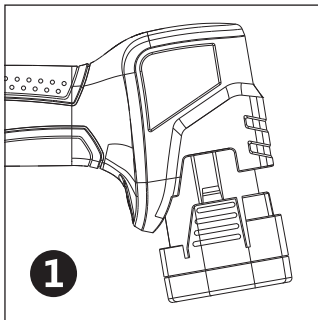

● Utilización, mantenimiento y advertencias de la batería, carga de la batería

La batería del nuevo producto no está completamente cargada. Coloque la batería sobre una superficie plana, inserte la clavija de salida del cargador en el enchufe de la batería, como se muestra en la Fig. 1, y luego enchufe el cargador en la toma de corriente. La carga comienza cuando el indicador luminoso se enciende.

Si el indicador luminoso del cargador está en rojo, quiere decir que la batería se está cargando. Si está en verde, quiere decir que la batería ha terminado de cargarse.

Pasos para realizar la carga:

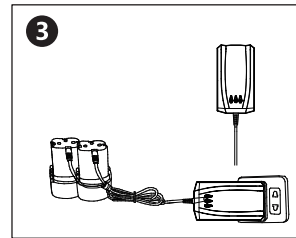
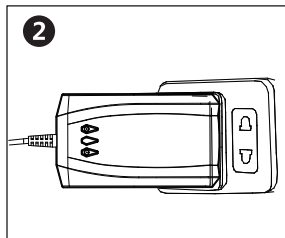
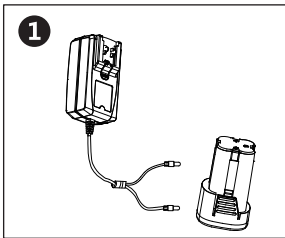

1. Coloque la batería sobre una superficie plana e inserte el cargador en la batería, como se muestra en la Fig. 1.
2. Enchufe el cargador en una toma de corriente.
3. Si el indicador luminoso del cargador está en rojo, quiere decir que la batería se está cargando. Si está en verde, quiere decir que la batería ha terminado de cargarse.



Advertencias: cada indicador luminoso representa un estado de carga de un USB. Este cargador puede tener dos o tres puertos USB, como se muestra en las Figs. 3-4. Los cargadores de dos o tres puertos son opcionales, según el modelo del producto que haya adquirido.



Utilice el cargador que se incluye para cargar la batería, en el que hay un indicador luminoso que corresponde a cada enchufe cargador (tanto si la carga es individual o múltiple. Compruebe el indicador luminoso del cargador para verificar si la carga ha finalizado. El cargador sigue un método de carga secuencial y no carga de forma simultánea).

Nota: el indicador luminoso estará verde tanto si la batería está conectada como si la fuente de alimentación no está conectada

Para cargar dos baterías con un cargador: como se muestra en la figura.

1. Sin cargar
2. Cargando
3. Carga finalizada

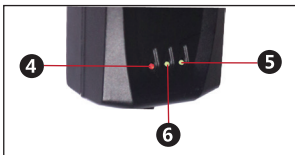

Orden del indicador luminoso



Nota: si hay dos o tres baterías conectadas, la carga comenzará por orden. Irá del 1 al 2 y, luego, al 3. Durante la carga, el indicador luminoso estará en rojo y cambiará a verde cuando la batería esté totalmente cargada. Cuando la batería actual esté totalmente cargada, el cargador pasará a cargar la siguiente batería en el orden anteriormente indicado.

● Cambio de cuchilla

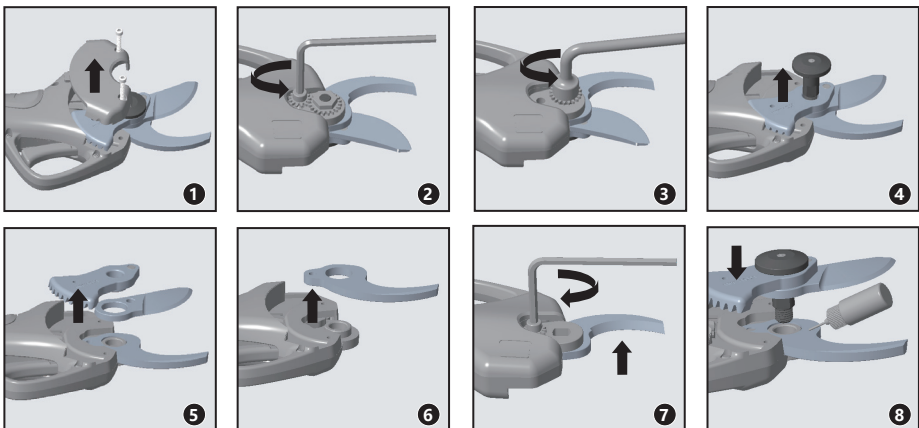

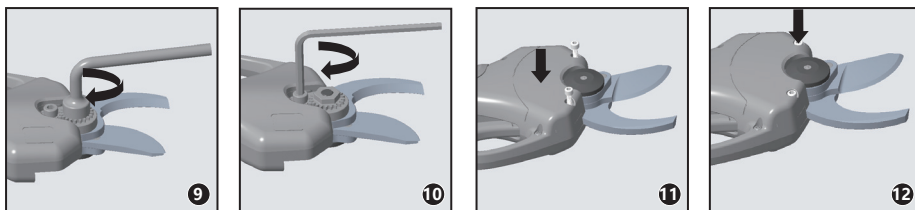

- ★ Las hojas fijas y móviles se pueden sustituir de forma individual; no se preocupe por el tamaño de la apertura de la hoja de sustitución, la apertura volverá automáticamente a su tamaño normal cuando se encienda, después de finalizar la sustitución de la hoja.

● Advertencias para el funcionamiento

1. No corte ramas con un diámetro superior al indicado, no corte materiales duros como metales, piedras u otros materiales que no sean plantas. Sustituya las hojas si están desgastadas o dañadas.
2. Mantenga limpia las tijeras; utilice un paño limpio para limpiar las tijeras, la batería y el cargador (no utilice productos de limpieza abrasivos o con base disolvente), utilice un cepillo suave y seco para limpiar el polvo del cabezal de las tijeras.
3. No sumerja las tijeras, la batería o el cargador en ningún líquido.
4. Siga las instrucciones proporcionadas para el uso adecuado de las tijeras, no utilice las tijeras si la propia herramienta, la batería o el cargador están dañados.
5. No utilice las tijeras si no funcionan o no se apagan correctamente. Envíelas a un centro de servicio de inmediato. Es peligroso utilizar las tijeras si no funcionan o no se apagan correctamente.
6. Asegúrese de que las tijeras están apagadas antes de realizar cualquier ajuste, sustituir accesorios o guardarlas. Esta medida de protección tiene como objetivo evitar que las tijeras se activen de forma accidental.
7. Asegúrese de que las hojas estén cerradas cuando no esté utilizando las tijeras. Guarde las tijeras fuera del alcance de los NIÑOS y no permita que ninguna persona que no esté familiarizada con la herramienta la utilice sin instrucciones. Es peligroso utilizar las tijeras sin la formación y el conocimiento adecuados.
8. El uso que se le dé a las tijeras de podar debe ajustarse a las instrucciones de este manual y a los métodos de uso. Así mismo, debe tenerse en cuenta el entorno de trabajo y la naturaleza de los trabajos que se van a realizar. La utilización de la herramienta sin seguir las especificaciones estipuladas en este manual y sin la capacidad necesaria puede resultar peligrosa.
9. Elimine toda la suciedad de las hojas, tanto de la móvil como de la fija, después de cada uso. A continuación, aplique lubricante en la unión entre ambas hojas. Esto asegurará que las hojas se mantengan en buenas condiciones, reducirá la resistencia durante el uso y prolongará la vida útil de la herramienta y sus hojas.
10. Al finalizar el trabajo, debe siempre retirar la batería y guardar la máquina en un lugar seguro, fuera del alcance de los niños. El fabricante no se hace responsable en caso de daños materiales o personales.

● Uso y cuidado de la batería

1. No cargue la batería con una temperatura ambiente inferior a 0 °C o superior a 45 °C.
2. Asegúrese de que la batería está apagada antes de conectar el cable de alimentación a la batería.

3. Utilice solo el cargador de batería suministrado con el producto. La utilización de cualquier otro cargador que no se corresponda con las especificaciones de la batería puede causar incendios.
4. Los objetos como clips, llaves, monedas, clavos, tornillos u otros objetos conductores deben mantenerse lejos de la batería cuando esta no se está utilizando.
5. No desmonte la batería.
6. No provoque cortocircuitos en la batería.
7. No use la batería cerca de fuentes de calor.
8. No ponga la batería en el fuego o el agua.
9. No cargue la batería cerca del fuego o bajo la luz solar directa.
10. No inserte clavos en la batería, no la martillee, no la pise, no la lance ni la someta a otro tipo de golpes.
11. No utilice la batería si está dañada o deformada.
12. No realice soldaduras en la batería.
13. No invierta la dirección de carga de la batería, no invierta la polaridad de las conexiones y evite una descarga excesiva de la batería.
14. No conecte la batería a enchufes de carga o encendedores de coches.
15. No conecte la batería a otros equipos que no sean estas tijeras de podar.
16. Evite el contacto directo con las células de litio de la batería.
17. No introduzca la batería en un microondas, ambientes de alta temperatura u objetos de alta presión.
18. No utilice baterías que tengan fugas.
19. Mantenga la batería fuera del alcance de los NIÑOS.
20. No utilice ni guarde la batería en contacto directo con la luz solar (o dentro de un vehículo bajo el sol). Esto puede causar un sobrecalentamiento o quemaduras que acortan la vida útil de la batería.
21. No utilice la batería en ambientes electrostáticos (por encima de 64 V).
22. No utilice la batería si está corroída o tiene un olor o aspecto inusual.
23. Si el líquido de la batería entra en contacto directo con la piel o la ropa, lave y limpie inmediatamente la zona de contacto con agua.
24. Si no utiliza las tijeras de podar durante un largo periodo, mantenga la batería completamente cargada.

● Indicaciones de seguridad

Advertencia! Lea atentamente las instrucciones. El incumplimiento de las mismas podría causar descargas eléctricas, fuego u otros daños graves.

● Seguridad en el lugar de trabajo

1. Mantenga la zona de trabajo limpia e iluminada. Un lugar de trabajo desordenado y con poca luz puede provocar accidentes.
2. No utilice las tijeras en ambientes húmedos o con productos explosivos o inflamables.
3. Antes de poner en funcionamiento las tijeras, mantenga a los NIÑOS y otras personas alejados para evitar lesiones accidentales debido a distracciones.

● Seguridad eléctrica

1. El enchufe de la batería de las tijeras debe ser compatible con el enchufe del cable de alimentación. No modifique los enchufes.
2. No exponga las tijeras a la lluvia, al ambiente húmedo, al agua o a cualquier otra fuente de humedad que pueda provocar una descarga eléctrica.

3. No haga un uso incorrecto del cable de alimentación. No levante o tire de las tijeras por el cable de alimentación. Mantenga las tijeras alejadas del calor, aceite, bordes afilados o piezas móviles.

● Seguridad de las personas



Use ropa adecuada y calzado de protección con suela antideslizante.



Use guantes de protección.



Use gafas protectoras.

1. No use ropa holgada ni lleve joyas que puedan quedar atrapadas en las piezas móviles.
2. Preste atención, no se distraiga y utilice el sentido común mientras esté utilizando la herramienta. No utilice la herramienta si se encuentra muy cansado o bajo los efectos de drogas, alcohol u otras sustancias.
3. No utilice las tijeras de podar en caso de lluvia.
4. La herramienta está diseñada para podar ramas, no la utilice con otros materiales duros o madera.
5. Si la hoja se atasca, debe poner el interruptor de encendido en la posición «OFF» antes de intentar desatascarla.
6. Antes de empezar a podar, asegúrese de que no hay objetos ocultos o cables de ningún tipo entre las ramas.
7. Durante su utilización, sujete la herramienta con firmeza con una mano y mantenga la hoja al menos a 15 cm de la otra mano y del resto del cuerpo.
8. No utilice la herramienta cerca de líquidos o gases inflamables para evitar así el riesgo de incendio o explosiones.
9. Revise el desgaste de la hoja regularmente. Si es necesario, afile las hojas. Si las hojas no están afiladas, la herramienta se sobrecargará. La garantía no cubre los daños ocasionados por el uso de hojas en mal estado.
10. No intente reparar la herramienta por sí mismo. Acuda siempre a un centro de servicio homologado en caso de necesitar una reparación de cualquier tipo. Todas las operaciones de mantenimiento y reparación no descritas en este manual deben realizarse en un centro de servicio homologado.
11. Evite la activación accidental. Asegúrese de que el interruptor esté en posición «OFF» cuando la herramienta esté conectada a la batería y cuando se manipule o transporte. Transportar la herramienta con el interruptor en posición «ON» y con su dedo en el gatillo podría causar su activación accidental.
12. Aparte todas las llaves y herramientas de reparación antes de encender el interruptor. Una llave inglesa enganchada a las piezas móviles puede causar lesiones.
13. No pierda el equilibrio. Mantenga el equilibrio corporal en todo momento. Así podrá controlar mejor la herramienta en caso de cualquier imprevisto.

● Medidas en caso de anomalías

1. En el caso de que la tijera no pueda cortar un objeto, suelte el gatillo inmediatamente. La hoja móvil volverá a su posición abierta automáticamente.
2. En el caso de que la tijera esté cortando una rama muy dura, suelte el gatillo inmediatamente. La hoja móvil volverá a su posición abierta automáticamente.
3. Si la batería no se está cargando correctamente, compruebe si el cargador es el que se suministró con la caja al realizar la compra. A continuación, asegúrese de que la tensión suministrada al cargador se corresponde con las especificaciones del cargador.
4. En caso de fallo eléctrico o mecánico, apague la tijera inmediatamente.
5. La utilización de la herramienta sin respetar las instrucciones puede provocar fugas en la batería. No toque el líquido de las fugas de la batería. En caso de contacto accidental con el líquido de la batería, lávese inmediatamente con agua limpia. Si el líquido de la batería entra en contacto con los ojos, lávelos con agua limpia y pida asistencia médica. El líquido de la batería puede causar irritación o quemaduras.

● Consejos en caso de fallo

Tiempos de frecuencia de la alarma	Fallo	Solución
1	Fallo de capacidad de la batería	Comprobar si la capacidad de la batería es baja
2	Fallo de comunicación	Comprobar si el cable conector está suelto
3	Fallo de hoja	Lubricar hoja
4	Pérdida de fase del motor	Enviar a distribuidor local para mantenimiento
5	Cortocircuito en la línea de fase del motor	Comprobar si el cable o el cabezal del conector ha provocado el cortocircuito

● Garantía

Esta máquina ha sido diseñada y fabricada utilizando las técnicas de producción más modernas. El fabricante garantiza sus productos por un período de 24 meses a partir de la fecha de compra, excepto en el caso de los productos de servicio continuo profesional, que se utilizan en trabajos por cuenta de terceros, para los cuales la garantía es de 12 meses desde la fecha de compra.

CONDICIONES DE GARANTÍA

La garantía es válida desde la fecha de compra. El fabricante sustituye las piezas defectuosas de forma gratuita en el material, la mano de obra y la producción. La garantía no cubre la sustitución de la máquina.

El personal técnico se encargará del problema dentro de un plazo determinado por las necesidades organizativas y, en cualquier caso, en el menor tiempo posible. Ningún retraso podrá dar lugar a solicitudes de daños y perjuicios ni de prolongación de la propia garantía.

Para solicitar el servicio de garantía, debe mostrar al personal autorizado el certificado de garantía sellado por el distribuidor, completo en todas sus partes y acompañado por el recibo o factura de compra u otro documento fiscal obligatorio en el que aparezca la fecha de compra.

La garantía se pierde en caso de:

- Falta de mantenimiento evidente.
- Uso o manipulación incorrectos del producto.
- Utilización de lubricantes inadecuados.
- Utilización de piezas de repuesto o accesorios no originales.
- Labores de reparación realizadas por personal no autorizado.

El fabricante excluye de la garantía todas las piezas sujetas a un desgaste normal debido al funcionamiento. Todos los daños causados durante el transporte deben comunicarse al transportista de forma inmediata. De no hacerlo, se extinguirá la garantía. El fabricante no se hace responsable de los daños materiales o personales, ya sean directos o indirectos, debidos a fallos de la máquina o como consecuencia de la suspensión forzada del uso prolongado de la misma.

Las imágenes mostradas en este manual son meramente ilustrativas y pueden diferir del aspecto real del producto. La información que contiene este manual está sujeta a modificaciones sin previo aviso.

● Mensajes de error

En caso de fallo, consulte el código que aparece en pantalla.

Mensajes de error en el display:

al utilizar este producto, si uno de los siguientes códigos aparece en la pantalla, repare o tome medidas de acuerdo con el mensaje de error correspondiente.

Significados de las alarmas				
Contenido de la alarma	El LED de la placa parpadea varias veces	Si el señal acústica suena varias veces	Código de error indicado en la pantalla	Otras instrucciones
Sin error	0	0	E00	
Error del sensor de corriente	2	6	E02	
MOSFET dañado	3	6	E03	
Sensor Hall dañadas	4	3	E04	
Protección contra la sobretensión	5	5	E05	
Apertura bloqueada/rotor bloqueado	6	3	E06	
Error de fase	7	4	E07	
Sobretensión / Subtensión	8	1	E08	
Sobrecalentamiento de MOS/chip	9	6	E09	
Error de comunicación	10	2	E10	
Error bit	10	7	E10	
Error EEPROM	11	6	E11	
Fallo de detección de fase	12	4	E12	
Error de programación	13	6	E13	
Mantenimiento programado	15	5	E15	
Error de batería	16	9	E16	
Error de comunicación entre placa y batería.	17	10	E17	



DECLARACIÓN DE CONFORMIDAD
(Anexo II A de la Directiva 2006/42/CE)



El Fabricante
IBEA s.r.l.
Via Milano, 15/17
21049 Tradate (VA) - ITALY

De la máquina:

<u>Denominación</u>	Podadora eléctrica con batería
<u>Tipo</u>	Linea Kratos
<u>Modelo</u>	Kratos 25
<u>Comenzando desde N° de serie</u>	210001
<u>Fecha de construcción</u>	07/2021

Declara, bajo su propia responsabilidad, que la máquina indicada anteriormente se ajustará a las disposiciones de las siguientes Directivas y enmiendas:

2006/42/CE	Directiva de máquinas
2014/30/UE	Directiva Compatibilidad Electromagnética
2011/65/UE	Directiva RoHS II
Normas aplicadas	UNI EN ISO 12100:2010

Declara, además, que la persona facultada para constituir el expediente, establecida en la Comunidad Europea, es: Ing. Alberto Griffini, vía Milano, 15/17 - 21049 Tradate (VA) - ITALY

Fecha
19/07/2021

Lugar
Tradate (VA)
ITALY

Firma

Alberto Griffini
(Representante legal)

Scheda prodotto / Product sheet / Fiche produit / Produktblatt / Hoja de producto

Modello / Model / Modèle / Modell / Modelo

S/N

Rivenditore / Retailer / Détaillant / Einzelhändler / Vendedor

Data / Date / Date / Datum / Fecha

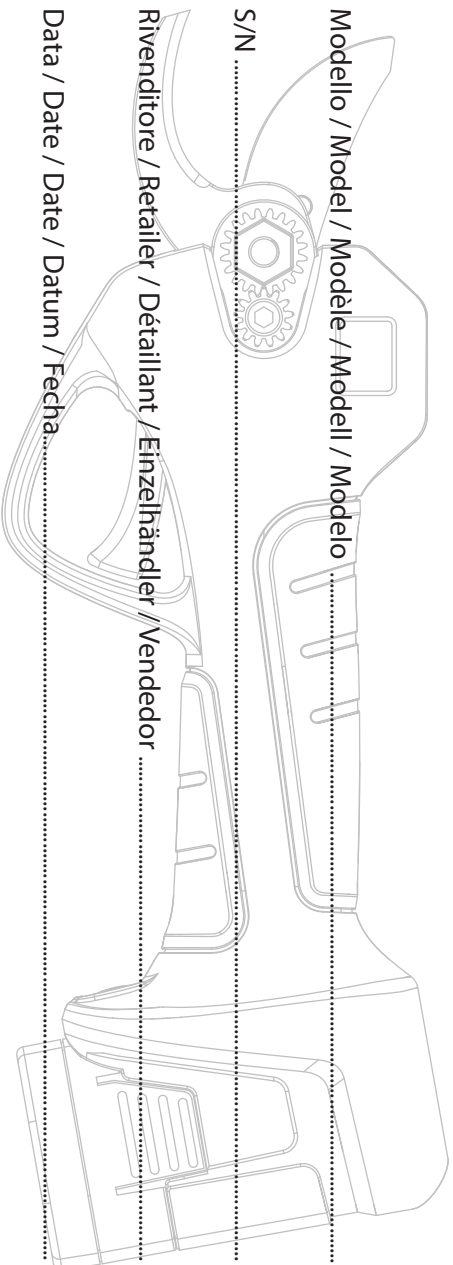



IBEA s.r.l. - Via Milano, 15/17 - 21049 Tradate (VA)
Tel. +39 0331.1586940 - Fax +39 0331.1582268 - email: ibea@ibea.it
www.ibea.it